



Daum

CRISTALLIER D'ART 1878

CATALOGUE GÉNÉRAL
General catalogue

2026

CATALOGUE GÉNÉRAL
General catalogue





HISTOIRE history

Daum, Maison de lumière et de couleurs où la créativité est sans limite et le savoir faire unique.

La Manufacture continue d'écrire son histoire dans l'univers de l'art et du design en signant des collaborations avec des artistes contemporains d'univers variés comme Villéglé (2011), Madeleine van der Knoop (2013), Kongo (2016), Laurence Bonnel (2017) ou encore Kriki (2017). L'exposition au Musée Dali, «Daum variation d'artistes» (2015) met à l'honneur ce mariage entre Daum et les Artistes. La Manufacture repousse encore les limites de son art en créant un univers d'architecture d'intérieur (2011) et de bijoux (2017) déclinant ainsi le cristal sous toutes ses formes. La Cristallerie marque son empreinte dans l'avenir de ses métiers en créant le laboratoire LOVV avec le CERFAV en 2016 (laboratoire de recherche sur les normes écologiques).

Daum is the Maison of light and colours, where the know-how is unique, and creativity sees no limit.

Born from earth, sand and minerals, the Daum crystal fusions in contact with fire, and transforms into spectacular objects for our interiors, art pieces and jewellery. Daum continues to narrate its story by developing sculptural pieces revealing the beauty of women, of flora and fauna. From the Ecole de Nancy, to the Art Decoratif, the Art Nouveau and the Art Deco movement, the Maison reinvents itself over time. More than 350 encounters have animated the creations of the manufacturer, with art icons such as Majorelle, Dali, Arman, César, Villeglé, Etienne or Texier, and also major signatures in the universe of design such as Tallon, McConnico, Massaud and Ghion. Daum has not missed any of the magic rendez-vous between artistic creations and modern know-how, this ever-renewing alliance of art and craftsmanship.

DATES CLÉS key dates

1876

Création de la verrerie Daum à Nancy par Jean Daum.

Creation of Daum glassworks in Nancy by Jean Daum.

Jean Daum - 1878



des teintes audacieuses s'illumine d'or, de platine et d'émaux raffinés. Sublimée par une virtuosité technique sans pareille, mêlant verre multicouche, gravures d'une précision orfèvre et délicats jeux d'acide, l'esthétique de la Maison a ébloui la scène internationale. Porté par des chefs-d'œuvre mémorables tels que le Vase des Gueux, ce triomphe a scellé à jamais l'identité artistique unique de Daum à travers le monde.

The 1893 Chicago World's Fair orchestrated the brilliant metamorphosis of the Daum manufactory into a prestigious "Maison d'Art." Celebrating the perfect harmony between utilitarian elegance and absolute luxury, the glassworks unveiled dazzling creations where bold hues were illuminated by touches of gold, platinum, and refined enamels. Elevated by an unparalleled technical virtuosity—blending multilayered glass, goldsmith-like precision engraving, and delicate acid-etched finishes—the Maison's aesthetic truly dazzled the international stage. Carried by memorable masterpieces such as the Vase des Gueux, this triumph forever sealed Daum's unique artistic identity across the globe.

1891



Daum Manufacture - 1891

Création du premier département d'art au sein de la manufacture par Antonin Daum, fils de Jean. Les premiers vases ornés de fleurs colorées finement ciselées apparaissent, préfigurant le style « Art Nouveau ».

Creation of the first art department of the manufacturer by Antonin Daum, son of Jean Daum. The first vases adorned with finely chiselled coloured vases appear, giving way to the Art Nouveau artistic trend.

1893

L'Exposition universelle de Chicago en 1893 a orchestré la brillante métamorphose de la manufacture Daum en une prestigieuse « Maison d'Art ». Célébrant l'harmonie parfaite entre l'élégance utilitaire et le luxe absolu, la cristallerie a dévoilé des créations éblouissantes où

1897

Lors de l'Exposition Universelle de Bruxelles en 1897, la cristallerie Daum s'est élevée au rang d'icône incontestable de l'Art Nouveau, métamorphosant la virtuosité verrière en une véritable poésie intellectuelle. Portées par l'audace créative d'Henri Bergé et de Jacques Gruber, ces pièces d'une élégance rare ont instantanément subjugué la critique et conquis les plus prestigieuses institutions muséales européennes, telles que le Musée du Luxembourg à Paris. Par ce triomphe éclatant, unanimement salué par l'élite de la presse artistique, la Maison Daum a définitivement transcendé l'artisanat pour graver son

nom dans les hautes sphères de l'histoire de l'art.

At the 1897 Brussels World's Fair, the Daum glassworks ascended to become the undisputed icon of Art Nouveau, transforming glassmaking virtuosity into true intellectual poetry. Driven by the creative boldness of Henri Bergé and Jacques Gruber, these masterpieces of rare elegance instantly captivated critics and were acquired by Europe's most prestigious institutions, including the Musée du Luxembourg in Paris. Through this resounding triumph, unanimously lauded by the elite artistic press, Maison Daum definitively transcended mere craftsmanship, etching its name into the highest echelons of art history.



1898

L'éclairage électrique chez Daum débute en 1898 avec la Lampe Églantine, fruit d'une collaboration prestigieuse avec Louis Majorelle. Dans ces premiers modèles, le fer forgé de Majorelle structure la pièce, tandis que le verre Daum assure l'ornementation. Après un succès remarqué à l'Exposition universelle de 1900, un tournant esthétique a lieu en 1903 avec la création de la lampe « champignon ». Ce modèle innovant, entièrement en verre (piéd et chapeau), deviendra une pièce emblématique de la production Art nouveau de la manufacture jusqu'à la Première Guerre mondiale.

Electric lighting at Daum began in 1898 with the 'Eglantine' lamp, the result of a prestigious collaboration with Louis Majorelle. In these early models, Majorelle's wrought iron provided the structure, while Daum glass served as the ornamentation. Following their notable success at the 1900 Universal Exhibition, an aesthetic turning point occurred in 1903 with the creation of the 'mushroom' lamp. This innovative model, made entirely of glass (both

base and shade), became an iconic piece of the manufactory's Art Nouveau production until the First World War.



années 1900



Grand prix de l'Exposition Universelle de Paris / Lampe « Champignon » 1910

Grand Prize of the Paris World Fair / « Champignon » Lamp - 1910

L'Exposition universelle de 1900 marque la consécration de la manufacture Daum, qui y reçoit un Grand Prix. C'est à cette occasion que son savoir-faire en matière d'éclairage électrique est officiellement reconnu, notamment grâce à la présentation de cinq appareils majeurs, dont la célèbre Lampe Églantine. Cet événement s'inscrit dans une période d'effervescence créative liée à la fondation de l'École de Nancy aux côtés d'Émile Gallé. Dès lors, Daum ne cesse d'innover : l'arrivée d'Amalric Walter en 1904 introduit la technique de la pâte de verre, tandis que les recherches sur la diffusion de la lumière aboutissent, vers 1910, à la généralisation de la lampe « champignon ». Entièrement en verre, ce modèle emblématique permet aux frères Daum de véritablement « habiller la lumière ».

The 1900 Universal Exhibition marked a crowning achievement for the Daum manufactory, which was awarded a Grand Prix. It was on this occasion that its expertise in electric lighting gained official recognition, notably through the presentation of five major lighting fixtures, including the famous 'Eglantine' lamp. This event took place during a period of

creative ferment linked to the founding of the École de Nancy alongside Émile Gallé. From then on, Daum never ceased to innovate: the arrival of Amalric Walter in 1904 introduced the 'pâte de verre' technique, while research into light diffusion led to the widespread adoption of the 'mushroom' lamp around 1910. Made entirely of glass, this iconic model allowed the Daum brothers to truly 'dress light in glass'.

années 1920



Vases Rythmes - Rythmes Vases

Nouvelle esthétique sous l'impulsion de Paul Daum, petit-fils de Jean Daum. Les premières pièces de style « Art Déco » apparaissent avec des lignes droites, géométriques et le développement de nouvelles couleurs.

New aesthetic appears under the lead of Paul Daum, grandson of Jean Daum. The first "Art Déco" styled pieces are presented with straight, geometric lines and new colours are developed.

années 1930

Intégration du cristal dans la fabrication Daum, première commande de plusieurs services de table pour le paquebot Normandie.

Crystal is integrated in the manufacturing of Daum. The first order of dinner services for the Normandy liner is placed.

Paquebot "Normandie" Ocean Liner "Normandie" - Le Havre 1932



années 1940



Coupe à fruit Oblongue Oblong Fruit Bowl

Remplacement définitif du verre par le cristal, lancement d'un nouveau style de création « les formes libres ».

Glass is permanently replaced by crystal. A new style of creation, "free forms" is launched.

années 1960

Introduction d'un nouveau savoir-faire avec les techniques de la pâte de cristal et de la cire perdue par Jacques Daum. La Cristallerie décide d'orienter ses créations autour de l'art et du design en signant des collaborations avec les plus grands noms de l'époque de Salvador Dali (1968) à César (1969) en passant par Roger Tallon (1967)

A new savoir-faire is introduced with the "pâte de cristal" and lost-wax technique by Jacques Daum. The crystal glassworks decides to orient its creations around art and design by collaborating with the greatest names of the time, from Salvador Dali (1968) to Roger Tallon (1967) and César (1969).

Montre molle, Salvador Dali



années 1980-90

Cheval porteur de feu noir, Hilton McConnico

La Manufacture confirme son empreinte dans le milieu de l'art et du design et signe des collaborations iconiques avec les designers Hilton McConnico (1986), Christophe Pillet (1999) et avec l'artiste Arman (1997).

The Manufacturer confirms its mark in the centre of art and design with its iconic collaborations with designers Hilton McConnico (1986), Christophe Pillet (1999) and the artist Arman (1997).

années 2000

Cette période est marquée par de longues collaborations avec des artistes comme Jean-Philippe Richard, dont Daum promulgue le talent, mais aussi de nombreux designers, comme Jean-Marie Massaud et Christian Ghion notamment avec l'exposition «I2+1» ou encore des artistes confirmés comme Richard Texier (2008) ou Jérôme Mesnager (2009). Daum obtient la labélisation Entreprise du Patrimoine Vivant, EPV (2007).

This period is not only marked with long collaborations with artists such as Jean-Philippe Richard, where Daum promulgates talent, but also with many designers, such as Jean-Marie Massaud and Christian Ghion through the exhibition "I2+1", or even established artists such as Richard Texier (2008) or Jérôme Mesnager (2009). Daum receives the "Entreprise du Patrimoine Vivant" EPV Label (2007).

Charlotte, Jean-Philippe Richard



années 2010

La Manufacture continue d'écrire son histoire dans l'univers de l'art et du design en signant des collaborations avec des artistes contemporains d'univers variés comme Villéglé (2011), Madeleine van der Knoop (2013), Kongo (2016), Laurence Bonnel (2017) ou encore Kriki (2017). L'exposition au Musée Dali, «Daum variation d'artistes» (2015) met à l'honneur ce mariage entre Daum et les Artistes. La Manufacture repousse encore les limites de son art en créant un univers d'architecture d'intérieur (2011) et de bijoux (2017) déclinant ainsi le cristal sous toutes ses formes. La Cristallerie marque son empreinte dans l'avenir de ses métiers en créant le laboratoire LOVV avec le CERFAV en 2016 (laboratoire de recherche sur les normes écologiques).

The Manufacture continues to write its story in the world of art and design by collaborating with contemporary artists from diverse backgrounds, such as Villéglé (2011), Madeleine van der Knoop (2013), Kongo (2016), Laurence Bonnel (2017), and Kriki (2017). The exhibition at the Dalí Museum, "Daum: Variations by Artists" (2015), celebrated this partnership between Daum and artists. The Manufacture further pushes the boundaries of its art by creating a universe of interior design (2011) and jewelry (2017), thus showcasing crystal in all its forms. The crystalworks is making its mark on the future of its craft by creating the LOVV laboratory with CERFAV in 2016 (a research laboratory on ecological standards).

Le Paon, Madeleine van der Knoop



années 2018-23

Seeing through the night, JonOne

140 ans de création et de collaborations artistiques célébrées dans un livre anniversaire « Daum, COLLABS IN CRYSTAL ART ». La cristallerie lance la plus grande pièce de son histoire (2018), l'Aigle Prestige de l'artiste Madeleine van der Knoop, une œuvre spectaculaire véritable défi artistique et technique. Daum marque de son empreinte l'art urbain avec l'artiste JonOne (2020). La célèbre cristallerie continue d'écrire son histoire...

140 years of creation and artistic collaborations celebrated in the anniversary book «Daum, COLLABS IN CRYSTAL ART». The crystal manufacturer launches the Largest piece in its history (2018), the Prestige Eagle by artist Madeleine van der Knoop, a spectacular work of art that is a true artistic and technical challenge. Daum makes its mark on urban art with the artist JonOne (2020). The famous crystal manufacturer continues to write its history...

2025



Plum'ky blanc & or - Plum'ky white & gold, Patrick Rougèreau

En 2025, Daum, emblème du savoir-faire verrier français depuis 1878, à travers des techniques autour du verre puis du cristal, fait revivre son savoir-faire original avec la pâte de verre et dévoile Plum'ky : Une pièce tout en légèreté, une plume blanche dorée à la feuille d'or, réalisée en collaboration avec l'artiste Patrick Rougèreau.

Daum, glassmaking expertise since 1878 through its mastery of glass and crystal techniques, revives its original craftsmanship with pâte de verre and unveils Plum'ky: a piece of pure lightness — a white feather gilded with gold leaf, created in collaboration with artist Patrick Rougèreau.

2026

L'Éveil de Daum Art. La Maison Daum opère une métamorphose stratégique en 2026 en réaffirmant son identité de manufacture d'art. - Nouvelle Image : La marque adopte une charte graphique Terracotta, hommage vibrant à sa terre créative, et déploie une baseline centrée sur l'univers artistique. - Signature Identitaire : Symbole de cette montée en gamme, le marquage évolue de "Daum France" à "Daum Art", accompagné de nouveaux packagings raffinés. - Diversification : Dès avril, la Maison réinvestit l'Art de la Table. Le cristal et le verre reprennent leur place centrale, fusionnant fonctionnalité et excellence artisanale. À chaque rendez-vous, Daum se réinvente pour dessiner son avenir, tout en restant fidèle à son ADN et à son identité originelle.

The Awakening of Daum Art The House of Daum is undergoing a strategic metamorphosis in 2026, reaffirming its identity as an art manufacturer. - New Image: The brand is adopting a Terracotta graphic charter, a vibrant tribute to its creative roots, and deploying a tagline centered on the artistic universe. - Signature Identity: Symbolizing this move upmarket, the branding is evolving from "Daum France" to "Daum Art", accompanied by refined new packaging. - Diversification: Starting in April, the House is reinvesting in the Art of Tableware. Crystal and glass are reclaiming their central place, merging functionality and artisanal excellence.

At each milestone, Daum reinvents itself to shape its future, while remaining true to its DNA and original identity.





SAVOIR-FAIRE know-how



140 ans de savoir-faire d'excellence.

Du verre au cristal jusqu'à la pâte de cristal, Daum a toujours su se renouveler par l'innovation et la création. D'une histoire de famille à un patrimoine universel, Daum se transforme tout en maintenant l'excellence de son savoir-faire. « La pâte de cristal » est devenue l'identité de la Maison depuis 1968, une technique à la cire perdue, propre à la Cristallerie et un écrin historique, la Ville de Nancy, font de cette Manufacture un incontournable artisan d'art. Par un long et complexe processus de sculpture, de moulage à la cire perdue, et de fonderie, jusqu'à la pièce en pâte de cristal, les artisans de la manufacture écrivent l'histoire par leur maîtrise de la matière et des couleurs, à travers une palette de 49 nuances. Effets moirés, matière translucide minérale ou givrée, ces harmonies subtiles propres aux objets en pâte de cristal de Daum sont le secret d'un processus de création entièrement artisanal, transmis de génération en génération.

Un nom pour décrire une histoire de famille, d'hommes et de femmes, de savoir-faire, de matière et de temps, Daum, un des plus beaux cristalliers français devenu en 140 ans de création un patrimoine vivant.

Depuis 2007, Daum est labélisée EPV « Entreprise du Patrimoine Vivant ». Cette marque de reconnaissance de l'Etat Français distingue les entreprises françaises aux savoir-faire artisanaux et industriels d'excellence.

With 140 years of an exceptional know-how.

Daum has always renewed itself through innovation and creation, from glass to crystal, to crystal paste. From a family story to a universal heritage, Daum transforms itself, while perpetuating the excellence of its know-how. Since 1968, "crystal paste" has become the identity of the Maison. This lost-wax technique and the historical place of the city of Nancy establish Daum as a unique crystal manufacturer. Through a long and complex process, from the sculpting, the lost-wax casting, to the foundry and the final piece in crystal paste, the craftsmen of the manufacturer write history with their mastery of the material and colours through a palette of 49 shades. The moiré effects, the translucent mineral or frosted finish, and a few of the subtle harmonies unique to objects in Daum crystal paste, are the secret of an entirely artisanal creation process, transmitted from generation to generation.

A name that describes a story of family, men, women, know-how, material, and of time, Daum, one of the most beautiful French crystal manufacturers with its 140 years of history, becomes a living heritage.

Since 2007, Daum has been awarded the EPV label (Living Heritage Company). This mark of recognition of the French State distinguishes French companies for the excellence of their traditional and industrial know-how.



SOMMAIRE

Table of contents

Univers Floral et végétal / Floral & vegetal universe	11
1 · Fleurs iconiques / <i>Iconic flowers</i>	13
2 · Feuillages et botanique / <i>Foliage and botany</i>	67
3 · Fruits et verger / <i>Fruits and orchard</i>	111
Univers animalier / Animal universe	125
1 · Le cheval / <i>The horse</i>	127
2 · La mer / <i>The sea</i>	153
3 · Bestiaire / <i>Bestiary</i>	185
Univers de la femme / Feminine universe	227
Offre cadeaux / Gift offer	237
Culture du monde / World cultures	257
Architecture d'intérieur / Interior design	269
Fiches produits / Information sheets	298
Index	312



UNIVERS FLORAL
& VÉGÉTAL
Floral & vegetal universe

Collection Camélia

© Olivier Pons



Univers floral & végétal
Floral & vegetal universe

1. FLEURS ICONIQUES

ICONIC FLOWERS

ARUM BLEU NUIT



be inspired
augmented
reality

1. Vase Magnum - Édition numérotée - H : 57 cm L : 42 cm l : 34 cm - 21 kg
Magnum Vase - Numbered edition - H: 22.4" L: 16.5" W: 13.4" - 46.3 lbs
Ref : 05667

2. Vase grand modèle - Édition numérotée - H : 42 cm L : 28,5 cm l : 28,5 cm - 10,7 kg
Large Vase - Numbered edition - H: 16.5" L: 11.2" W: 11.2" - 23.6 lbs
Ref : 05648

3. Vase moyen modèle - Édition numérotée - H : 28 cm L : 21 cm l : 23 cm - 4,1 kg
Medium Vase - Numbered edition - H: 11" L: 8.3" W: 9.1" - 9 lbs
Ref : 05649

4. Coupe - Édition numérotée - H : 11 cm L : 39 cm l : 24 cm - 3,7 kg
Bowl - Numbered edition - H: 4.3" L: 15.4" W: 9.4" - 8 lbs
Ref : 05647



© Yvan Moreau

Poésie florale et pâte de cristal éclatante : la collection Arum de la maison Daum inspirée par l'élégance sculpturale de l'arum, fleur emblématique de pureté et de raffinement, la collection Arum célèbre la délicatesse florale à travers l'art du cristal. La matière épouse parfaitement les contours des plantes, pour reproduire les subtiles corolles s'épanouissant dans la lumière du jour. Librement inspirés des dessins d'Henri Bergé, les arums imaginés par les artistes de la maison Daum prennent la forme de coupes, de fleurs à poser, de flacons à parfums, mais également de vases de multiples tailles. Chaque pièce de la collection témoigne d'un savoir-faire exceptionnel : du modelage minutieux à la main jusqu'à la cuisson dans des moules complexes, chaque étape révèle la maîtrise artisanale propre à Daum et donne vie à des œuvres pleines de mouvement et de poésie. Grâce à la technique du mélange de couleurs mise au point au sein même de la cristallerie, les fleurs se parent de mille reflets éclatants. Ainsi, sous le regard expert des artistes, elles semblent presque s'animer. De ce fait, la ligne Arum transcende l'objet décoratif pour devenir une ode au végétal, à la couleur et à la lumière.

Floral poetry and sparkling crystal paste: the Arum collection by Daum inspired by the sculptural elegance of the arum lily, an emblematic flower of purity and sophistication, the Arum collection celebrates floral delicacy through the art of crystal. The material perfectly follows the contours of the plants, to reproduce the subtle corollas blooming in daylight. Freely inspired by the drawings of Henri Bergé, the arums imagined by the artists from the Daum house take the form of cups, flowers to place, including perfume bottles, but also vases of various sizes. Each piece in the collection is a testament to exceptional craftsmanship: from meticulous hand-modeling to baking in molds complex, each step reveals the craftsmanship unique to Daum and brings to life works full of movement and poetry. Thanks to the color mixing technique developed within the in the crystal shop, the flowers are adorned with a thousand dazzling reflections. Thus, under the expert gaze of the artists, they almost seem to come to life. Therefore, the Arum line transcends the decorative object to become an ode to plants, to the color and the light.

ARUM AMBRE ROSE



be inspired
augmented
reality

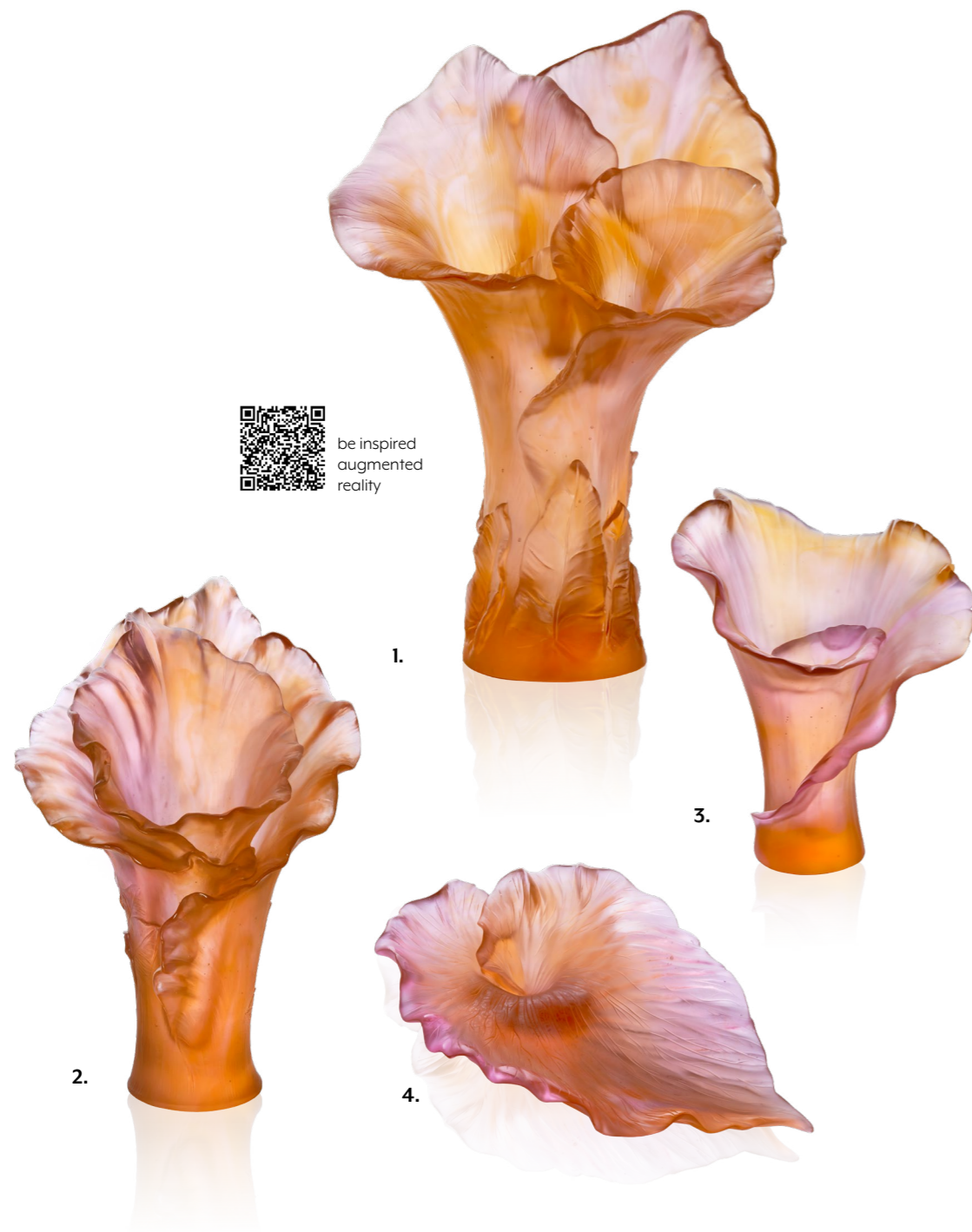

1. Vase Magnum - Édition numérotée - H : 57 cm L : 42 cm l : 34 cm - 21 kg
Magnum Vase - Numbered edition - H: 22.4" L: 16.5" W: 13.4" - 46.3 lbs
Ref : 05667-1

2. Vase grand modèle - Édition numérotée - H : 42 cm L : 28,5 cm l : 28,5 cm - 10,7 kg
Large Vase - Numbered edition - H: 16.5" L: 11.2" W: 11.2" - 23.6 lbs
Ref : 05648-1

3. Vase moyen modèle - Édition numérotée - H : 28 cm L : 21 cm l : 23 cm - 4,1 kg
Medium Vase - Numbered edition - H: 11" L: 8.3" W: 9.1" - 9 lbs
Ref : 05649-1

4. Coupe - Édition numérotée - H : 11 cm L : 39 cm l : 24 cm - 3,7 kg
Bowl - Numbered edition - H: 4.3" L: 15.4" W: 9.4" - 8 lbs
Ref : 05647-1





CAMELIA



1. Vase Magnum violet - Édition limitée à 99 exemplaires - H : 52 cm L : 33 cm l : 33 cm - 23,7 kg
Magnum Purple Vase - Limited edition of 99 - H: 20.5" L: 13" W: 13" - 52.2 lbs
 Ref : 05742

2. Vase Magnum rose - Édition limitée à 99 exemplaires - H : 52 cm L : 33 cm l : 33 cm - 23,7 kg
Magnum Pink Vase - Limited edition of 99 - H: 20.5" L: 13" W: 13" - 52.2 lbs
 Ref : 05742-1

3. Vase petit modèle violet - Édition numérotée - H : 15,5 cm L : 11 cm l : 11 cm - 1,45 kg
Small Purple Vase - Numbered edition - H: 6.1" L: 4.3" W: 4.3" - 3.2 lbs
 Ref : 05734

4. Vase petit modèle rose - Édition numérotée - H : 15,5 cm L : 11 cm l : 11 cm - 1,45 kg
Small Pink Vase - Numbered edition - H: 6.1" L: 4.3" W: 4.3" - 3.2 lbs
 Ref : 05734-1



Symbole de grâce et de délicatesse, le camélia s'impose comme une muse incontournable dans l'univers de la Maison Daum. Associée au bonheur, à la force du lien amoureux et à la chance, cette plante révèle, grâce au savoir-faire des maîtres cristalliers Daum, tous ses secrets. Les pétales s'emplissent de lumières pour former des corolles éblouissantes, dont les mouvements délicats restent à jamais figés dans la matière, pour la plus grande joie des personnes qui les contemplent. Fleur précieuse de l'Art nouveau, le camélia inspire depuis toujours les artistes et les artisans en quête de beauté absolue. La finesse de ses pétales combinée à une teinte rose subtile capture l'essence même de la féminité. Célébrez la nature et la féminité avec les camélias de Daum. Depuis 2021, la ligne Camélia se décline dans trois teintes d'une élégance rare : un violet profond aux reflets mystérieux, un rose tendre évoquant la douceur d'un matin de printemps, et un blanc pur, tel un souffle de givre délicat. Tout en raffinement et en subtilité, les corolles roses s'accordent pour former des vases, des coupes, pour orner des miroirs ou des flacons de parfum, composent ainsi une décoration d'intérieur élégante, féminine et unique. Chaque pièce de la collection Camélias célèbre la fusion entre nature et création, mêlant tradition et audace contemporaine. Camélia est une ode à la féminité, à l'élégance naturaliste et au savoir-faire séculaire de Daum. Une collection poétique, comme une promenade dans un jardin enchanté, où la fleur devient sculpture, et le cristal, mémoire vivante de la nature.

A symbol of grace and delicacy, the camellia is an essential muse in the world of Daum. Associated with happiness, the strength of love, and good fortune, this flower reveals all its secrets thanks to the expertise of Daum's master crystal makers. The petals fill with light to form dazzling corollas, whose delicate movements are forever captured in the material, to the delight of those who behold them. A precious flower of Art Nouveau, the camellia has always inspired artists and artisans in their quest for absolute beauty. The finesse of its petals, combined with a subtle pink hue, captures the very essence of femininity. Celebrate nature and femininity with Daum Camélias. Since 2021, the Camellia line has been available in three shades of rare elegance: a deep purple with mysterious reflections, a soft pink evoking the sweetness of a spring morning, and a pure white, like a delicate breath of frost. With exquisite refinement and subtlety, the pink blossoms combine to form vases, bowls, and adorn mirrors or perfume bottles, creating an elegant, feminine, and unique interior décor. Each piece in the Camélias collection celebrates the fusion of nature and creation, blending tradition with contemporary boldness. Camélia is an ode to femininity, natural elegance, and Daum's centuries-old expertise. A poetic collection, like a stroll through an enchanted garden, where the flower becomes sculpture, and crystal, a living memory of nature.

CAMELIA



5. Coupe grand modèle violette - Édition numérotée - H : 17 cm L : 38 cm l : 38 cm - 6,5 kg
Large Purple Bowl - Numbered edition - H: 6.7" L: 15" W: 15" - 14.3 lbs
 Ref : 05732

6. Coupe petit modèle violette - H : 4,5 cm L : 13,5 cm l : 13,5 cm - 0,45 kg
Small Purple Bowl - H: 1.8" L: 5.3" W: 5.3" - 1 lbs
 Ref : 05733

7. Fleur décorative violette - H : 8 cm L : 8,5 cm l : 5,5 cm - 0,34 kg
Purple Decorative Flower - H: 3.1" L: 3.3" W: 2.2" - 0.7 lbs
 Ref : 05740

8 Flacon à parfum - H : 11,2 cm L : 3,7 cm l : 4,8 cm - 0,2 kg - 30 ml
Perfume Bottle - H: 4.4" L: 1.5" W: 1.9" - 0.3 lbs - 1 oz
 Ref : 05735/C

9. Coupe grand modèle rose - Édition numérotée - H : 17 cm L : 38 cm l : 38 cm - 6,5 kg
Large Pink Bowl - Numbered edition - H: 6.7" L: 15" W: 15" - 14.3 lbs
 Ref : 05732-1

10. Coupe petit modèle rose - H : 4,5 cm L : 13,5 cm l : 13,5 cm - 0,45 kg
Small Pink Bowl - H: 1.8" L: 5.3" W: 5.3" - 1 lbs
 Ref : 05733-1

11. Fleur décorative rose - H : 8 cm L : 8,5 cm l : 5,5 cm - 0,34 kg
Pink Decorative Flower - H: 3.1" L: 3.3" W: 2.2" - 0.7 lbs
 Ref : 05740-1

12. Coupe petit modèle blanche - Édition numérotée - H : 4,5 cm L : 13,5 cm l : 13,5 cm - 0,46 kg
Small White Bowl - Numbered edition - H: 2" L: 5.5" W: 5.5" - 1 lbs
 Ref : 05733-2



CAMELIA



15.



be inspired
augmented
reality



14.



13.



be inspired
augmented
reality



16.

13. Vase grand modèle violet - Édition numérotée - H : 28 cm L : 34 cm l : 16 cm - 10 kg
Large Purple Vase - Numbered edition - H: 11" L: 13.4" W: 6.3" - 22 lbs
Ref : 05730

14. Vase grand modèle rose - Édition numérotée - H : 28 cm L : 34 cm l : 16 cm - 10 kg
Large Pink Vase - Numbered edition - H: 11" L: 13.4" W: 6.3" - 22 lbs
Ref : 05730-1

15. Vase grand modèle blanc - Édition numérotée - H : 28,5 cm L : 34 cm l : 15 cm - 9,2 kg
Large White Vase - Numbered edition - H: 11" L: 13.5" W: 6" - 20 lbs
Ref : 05730-2

16. Miroir - Édition numérotée - H : 26 cm L : 25 cm l : 7,5 cm - 1,18 kg
Mirror - Numbered edition - H: 10.2" L: 9.8" W: 3" - 2.6 lbs
Ref : 05741-1





JARDIN DE LOTUS



1. Vase Magnum - Édition limitée à 99 exemplaires - H : 53 cm L : 42 cm l : 42,5 cm - 23,9 kg
Magnum Vase - Limited edition of 99 - H: 20.9" L: 16.5" W: 16.7" - 52.7 lbs
Ref : 05869

2. Centre de table Duo - Édition limitée à 175 exemplaires - H : 16,5 cm L : 39,2 cm l : 34 cm - 6,5 kg
Centre de table Duo - limited edition of 175 - H: 6.5" L: 15.4" W: 13.4" - 3.3 lbs
Ref : 05870



Jardin de Lotus. Véritable hommage à la route de la soie et à l'art de la décoration d'intérieur, cette collection incarne une traversée poétique des cultures, des traditions et des beautés naturelles du monde. Elle s'inspire des influences croisées de l'Orient et de l'Occident, et célèbre l'art floral comme langage universel, en le transposant dans la matière noble et lumineuse du cristal. L'histoire du Lotus chez Daum Le Lotus est une fleur emblématique dans l'héritage de la Maison Daum, il occupe une place singulière dans son histoire. Dès 1932, cette fleur inspire les créations de la cristallerie, avec des pièces emblématiques telles que des vases et des coupes déclinés en bleu ou en vert, témoignant de l'élégance et de la finesse du style de l'époque. Entre 2006 et 2016. Une inspiration venue de la nature et des cultures du monde Le lotus, fleur sacrée et symbole de pureté, de renaissance et d'harmonie dans de nombreuses civilisations, devient ici le fil conducteur d'une collection qui explore les formes, les couleurs et les textures avec une sensibilité rare. Chaque pièce évoque un voyage sensoriel, une escale sur la route de la soie, où les arts décoratifs rencontrent les merveilles botaniques.

Jardin de Lotus (Lotus Garden). A true homage to the Silk Road and the art of interior decoration, this collection embodies a poetic journey through the cultures, traditions, and natural beauties of the world. Inspired by the intertwined influences of East and West, it celebrates floral art as a universal language, transposing it into the noble and luminous material of crystal. The History of the Lotus at Daum: The lotus is an emblematic flower in the heritage of Daum, holding a unique place in its history. As early as 1932, this flower inspired the creations of the crystal maker, with iconic pieces such as vases and coupes in blue or green, showcasing the elegance and refinement of the style of the time. Between 2006 and 2016... An inspiration drawn from nature and the world's cultures: The lotus, a sacred flower and symbol of purity, rebirth, and harmony in many civilizations, becomes the guiding thread of a collection that explores forms, colors, and textures with rare sensitivity. Each piece evokes a sensory journey, a stop on the Silk Road, where decorative arts meet botanical wonders.

JARDIN DE LOTUS



3. Vase grand modèle - Édition limitée à 125 exemplaires - H : 35,5 cm L : 34 cm l : 31 cm - 10,4 kg
Large Vase - Limited edition of 125 - H: 14" L: 13.4" W: 12.2" - 22.9 lbs
Ref : 05867

4. Vase moyen modèle - Édition limitée à 175 exemplaires - H : 25 cm L : 24,5 cm l : 22,5 cm - 6,7 kg
Medium Vase - limited edition of 175 - H: 19,8" L: 9,7" W: 18,9" - 14,8 lbs
Ref : 05866

5. Vase-Photophore - Édition limitée à 250 exemplaires - H : 13,5 cm L : 15 cm l : 13,5 cm - 1,8 kg
Vase-Candle Holder - Limited edition of 250 - H: 5.3" L: 6" W: 5.3" - 4 lbs
Ref : 05865



JARDIN DE LOTUS



6. Fleurs décoratives ambre rose - Édition Numérotée - H : 8 cm L : 19,5 cm l : 19,2 cm - 1,8 kg
Decoratives Flowers Pink Amber - Numbered edition - H: 3.2" L: 7.7" W: 7.6" - 3.9 lbs
Ref : 05871

7. Soliflore ambre rose - Contenant en verre soufflé bouche inclus - Édition Numérotée - H : 11 cm L : 19,5 cm l : 19,2 cm - 1,9 kg
Soliflore Pink Amber - Mouth-blown glass container included - Numbered edition - H: 4.3" L: 7.7" W: 7.6" - 4.2 lbs
Ref : 05890

8. Portes-encens ambre rose - Coffret de 6 accessoires encens inclus - Édition Numérotée - H : 9 cm L : 20 cm l : 20 cm - 2,1 kg
Incense Holders Amber Pink - Set of 6 incense accessories included - Numbered edition - H: 3.2" L: 7.7" W: 7.6" - 4.2 lbs
Ref : 05872

9. Fleurs décoratives violet vert - Édition Numérotée - H : 9 cm L : 20 cm l : 20 cm - 2,1 kg
Decoratives Flowers Purple Green - Numbered edition - H: 3.2" L: 7.7" W: 7.6" - 3.9 lbs
Ref : 05871-1

10. Soliflore violet vert - Contenant en verre soufflé bouche inclus - Édition Numérotée - H : 11 cm L : 19,5 cm l : 19,2 cm - 1,9 kg
Soliflore Purple Green - Mouth-blown glass container included - Numbered edition - H: 4.3" L: 7.7" W: 7.6" - 4.2 lbs
Ref : 05890-1

11. Portes encens violet vert - Coffret de 6 accessoires encens inclus - édition Numérotée - H : 9 cm L : 20 cm l : 20 cm - 2,1 kg
Incense Holders Purple Green - Set of 6 incense accessories included - Numbered edition - H: 3.2" L: 7.7" W: 7.6" - 4.2 lbs
Ref : 05872-1





OR D'ABEILLE



1. Vase Magnum - Édition limitée à 99 exemplaires - H : 51,5 cm L : 42 cm l : 40 cm - 28,1 kg
Magnum Vase - Limited edition of 99 - H: 20.3" L: 16.5" W: 15.7" - 61,9 lbs
 Ref : 05882

2. Vase grand modèle - Édition limitée à 125 exemplaires - H : 35,4 cm L : 29,7 cm l : 26 cm - 9,56 kg
Large Vase - Limited edition of 125 - H: 13.9" L: 11.7" W: 10.2" - 21,1 lbs
 Ref : 05883

3. Vase petit modèle - Édition limitée à 250 exemplaires - H : 15,2 cm L : 15,7 cm l : 15,6 cm - 2,16 kg
Small Vase - Limited edition of 250 - H: 6" L: 6.2" W: 6.1" - 4.8 lbs
 Ref : 05885

4. Vase moyen modèle - Édition limitée à 175 exemplaires - H : 22,6 cm L : 25,2 cm l : 16 cm - 5,15 kg
Medium Vase - Limited edition of 175 - H: 8.9" L: 9.9" W: 6.3" - 11.4 lbs
 Ref : 05884



Or d'Abeille, une ode à la mère nourricière par Daum. La Maison Daum dévoile sa nouvelle collection Or d'Abeille, une célébration poétique de l'abeille, mère nourricière et gardienne de la biodiversité. À travers ces créations, Daum rend hommage à cet insecte essentiel, en mêlant avec élégance faune et flore, deux piliers de son ADN artistique depuis l'époque des Arts Décoratifs. La collection s'ouvre sur un vase magnum, majestueux, orné de fleurs rapportées et vibrant de vie. À ses côtés, un grand modèle révèle des abeilles dorées qui se cachent parmi les motifs, comme dans un jardin secret. Puis vient un vase aux formes Art déco, dont l'élégance géométrique évoque les années trente, suivi d'un petit vase dont la silhouette rappelle les ruches traditionnelles, symbole d'organisation et de richesse naturelle. À ces pièces s'ajoute un centre de table en forme de marguerite, éclatant et généreux, accompagné de deux fleurs à poser qui prolongent l'univers floral et lumineux de la gamme. Enfin, un flacon de parfum, délicatement surmonté d'un bouchon en forme de marguerite, incarne la poésie et la finesse de la nature. La palette de couleurs compose une véritable narration visuelle : un voyage qui commence par le butinage des fleurs, illustré par des tons rosés et jaunes doux, et s'achève dans la création de l'élixir précieux, représenté par l'ambre solaire et les touches d'or qui illuminent chaque pièce. Ce dégradé subtil et lumineux évoque la nature en mouvement et la transformation alchimique opérée par l'abeille. Chaque création est sublimée par la présence d'abeilles dorées, délicatement posées sur les surfaces, et par cette harmonie chromatique qui capte la lumière et magnifie les détails. Avec Or d'Abeille, Daum poursuit son exploration artistique de la nature, en proposant une collection à la fois décorative et symbolique, où chaque pièce raconte une histoire de beauté, de savoir-faire et de respect du vivant.

Daum unveils "Or d'Abeille", An Ode to the Nurturing Mother. The House of Daum reveals its new collection, Or d'Abeille, a poetic celebration of the bee, the nurturing mother and guardian of biodiversity. Through these creations, Daum pays tribute to this essential insect, gracefully intertwining fauna and flora, two pillars of its artistic DNA since the Art Deco era. The collection opens with a magnum vase, majestic and adorned with applied flowers, vibrant with life. Beside it stands a grand model, where discreet golden bees hide among the motifs, like in a secret garden. Then comes a vase with Art Deco lines, its geometric elegance evoking the 1930s, followed by a small vase whose silhouette recalls traditional beehives, a symbol of nature's organization and abundance. Completing these pieces is a dazzling, generous centerpiece in the shape of a daisy, accompanied by two decorative flowers that extend the floral and luminous universe of the range. Finally, a perfume bottle, delicately topped with a daisy-shaped stopper, embodies the poetry and refinement of nature. The color palette unfolds as a true visual narrative: a journey that begins with the bee's foraging among flowers, illustrated by soft pink and yellow tones, and culminates in the creation of its precious elixir, represented by solar amber and golden accents that illuminate each piece. This subtle, radiant gradient evokes both nature in motion and the alchemical transformation performed by the bee. Each creation is enhanced by the presence of golden bees, delicately resting on the surfaces, and by a chromatic harmony that captures the light and magnifies every detail. With Or d'Abeille, Daum continues its artistic exploration of nature, offering a collection that is both decorative and symbolic, where every piece tells a story of beauty, craftsmanship, and respect for life.

OR D'ABEILLE



5. Centre de table - Édition limitée à 175 exemplaires - H : 13,6 cm L : 47 cm l : 46 cm - 10,9 kg
Presentation Flower - Limited edition of 125 - H: 5.4" L: 18.5" W: 18.1" - 24 lbs
Ref : 05908

6. Fleur décorative - Édition numérotée - H : 4,2 cm L : 12,5 cm l : 12,5 cm - 0,46 kg
Decorative Flower - Numbered Edition - H: 1.7" L: 4.9" W: 4.9" - 1 lbs
Ref : 05893

7. Petit bouquet décoratif - Édition numérotée - H : 4,5 cm L : 10,5 cm l : 9,5 cm - 0,42 kg
Small Decorative Bouquet - Numbered Edition - H: 1.8" L: 4.1" W: 3.7" - 0.9 lbs
Ref : 05895

8. Flacon à parfum - H : 9,7 cm L : 5,2 cm l : 5,1 cm - 0,96 kg
Perfume Bottle - H: 3.8" L: 2" W: 2" - 2.1 lbs
Ref : 05894



ROSE ÉTERNELLE ETERNAL ROSE



1. Rose Eternelle rouge - Tige dorée à l'or 24 carats - Edition numérotée - H : 27cm L : 8,5 cm l : 7 cm - 0,4 kg
Red Eternal Rose - Stem gilded in 24k gold - Numbered edition - H: 10.6" L: 3.3" W: 2.8" - 0.8 lbs
Ref : 05590

2. Rose Eternelle rose orangé - Tige dorée à l'or 24 carats - Edition numérotée - H : 27cm L : 8,5 cm l : 7 cm - 0,4 kg
Orange Pink Eternal Rose - Powder Pink Eternal Rose - Numbered edition - H: 10.6" L: 3.3" W: 2.8" - 0.8 lbs
Ref : 05590-1

3. Rose éternelle rose poudré - Tige en bronze finition or rose - Edition numérotée - H : 27cm L : 8,5 cm l : 7 cm - 0,4 kg
Powder Pink Eternal Rose - Rose gold finish bronze stem - Numbered edition - H: 10.6" L: 3.3" W: 2.8" - 0.8 lbs
Ref : 05590-3

4. Rose Eternelle bleue - Tige en bronze palladiée - Édition numérotée - H : 27cm L : 8,5 cm l : 7 cm - 0,4 kg
Blue Eternal Rose - Stem gilded in palladium - Numbered edition - H: 10.6" L: 3.3" W: 2.8" - 0.8 lbs
Ref : 05590-2

Socle en verre - H : 3,5 cm Ø : 9 cm
Glass Base - H: 1.4" Ø: 3.5"
Ref : 05636



© Matthieu Rousseau

Inspirée par la beauté intemporelle des roses, la Rose Eternelle est une ode à l'amour et à la passion. Grâce à la maîtrise artisanale de la pâte de verre, chaque pétale de cette rose est un bijou de délicatesse et de précision, capturant les nuances changeantes de la lumière naturelle dans une danse de transparences colorées. Élançée et raffinée, cette création Daum est plus qu'un simple objet de décoration, c'est une invitation à la contemplation, un rappel de la beauté éternelle de la nature dans votre espace de vie.

Inspired by the timeless beauty of roses, the Eternal Rose is an ode to love and passion. Thanks to the artisanal mastery of glass paste, each petal of this rose is a jewel of delicacy and precision, capturing the changing nuances of natural light in a dance of colorful transparencies. Slim and refined, this Daum creation is more than just a decorative object, it is an invitation to contemplation, a reminder of the eternal beauty of nature in your living space.

ROSE PASSION



be inspired
augmented
reality

1. Vase Magnum bleu rose - Édition limitée à 99 exemplaires - H : 53 cm L : 40 cm l : 40 cm - 27 kg
Magnum Pink and Blue Vase - Limited edition of 99 - H: 20.9" L: 15.7" W: 15.7" - 59.5 lbs
Ref : 05106-10

2. Vase Magnum rose - Édition limitée à 99 exemplaires - H : 53 cm L : 40 cm l : 40 cm - 27 kg
Magnum Pink Vase - Limited edition of 99 - H: 20.9" L: 15.7" W: 15.7" - 59.5 lbs
Ref : 05106-9

3. Vase Magnum blanc & fleur verte rose - Édition limitée à 50 exemplaires - H : 53 cm L : 40 cm l : 40 cm - 27 kg
Magnum White Vase & Green Pink Flower - Limited edition of 50 - H: 20.8" L: 15.7" W: 15.7" - 59 lbs
Ref : 05106-8



© Hadrien Duré

La rose, muse éternelle de Daum. La collection Rose Passion, une ode poétique à la reine des fleurs. Les bouquets en pâte de cristal semblent s'épanouir au contact de la lumière du jour, qui fait éclore leur beauté si fragile, capturée à jamais dans la matière par les maîtres verriers. Rose Passion célèbre le charme mystérieux des roses, dont les pétales paraissent murmurer les secrets d'un monde à part, fait de splendeur et de volupté. Entre les mains des artistes de la Maison, les corolles semblent prendre vie, animées par les rayons du soleil au gré desquels elles s'ouvrent et se ferment, agitées par le vent. Rose Passion est plus qu'une collection : c'est une célébration du vivant, un langage de la lumière, une sculpture du sentiment. Elle invite à un voyage émotionnel dans l'univers enchanteur de la Cristallerie Daum. Façonnées à la main par des artisans passionnés, ces œuvres en édition limitée ou numérotée témoignent d'un savoir-faire d'exception, où chaque bulle présente dans la matière, chaque dégradé de couleur, chaque courbe est le fruit d'un travail minutieux. Empreintes de poésie et de romantisme, ces pièces jouent habilement sur l'ombre et la lumière, composées de recoins profonds hypnotisants et de corolles éclatantes. Cette collection incarne une vision de la nature sublimée, un hymne à la beauté florale éternelle. Les roses semblent tout droit sorties d'un jardin imaginaire, où les couleurs et les senteurs se mélangent subtilement pour former une atmosphère à la fois chaleureuse et intrigante. Le violet profond côtoie la blancheur immaculée, tandis que les reflets mouvants du vert et de l'orange se mêlent dans un ballet enivrant. Rose Passion propose des œuvres exceptionnelles, tant par la maîtrise technique des artistes qui les confectionnent que par l'intensité des émotions qu'elles transmettent à ceux qui les admirent. Embarquez pour des contrées inconnues, au cours d'un voyage poétique entre art et nature, où chaque objet devient un hommage vibrant à la fleur la plus iconique du patrimoine de Daum.

The rose, eternal muse of Daum. The collection Rose Passion, a poetic ode to the queen of flowers. The bouquets in crystal paste seem to bloom upon contact with daylight, which brings out their fragile beauty, forever captured in the material by master glassmakers. Rose Passion celebrates the mysterious charm of roses, whose petals seem to whisper the secrets of a world apart, made of splendor and voluptuousness. In the hands of the Maison's artists, the corollas seem to come alive, animated by the rays of the sun as they open and close, stirred by the wind. Rose Passion is more than a collection: it is a celebration of life, a language of light, a sculpture of feeling. She invites to an emotional journey into the enchanting universe of the Crystal Daum. Handcrafted by passionate artisans, these limited or numbered edition works testify to an exceptional know-how, where each bubble present in the material, each gradient of color, each curve is the result of meticulous work. Imbued with poetry and romanticism, these pieces skillfully play on shadow and light, composed of deep hypnotic recesses and bright corollas. This collection embodies a vision of nature sublimated, an hymn to the eternal floral beauty. The roses seem straight out of an imaginary garden, where colors and scents subtly mix to form a warm and intriguing atmosphere. The deep purple rubs against the immaculate whiteness, while the shifting reflections of green and orange mingle in an intoxicating ballet. Rose Passion offers exceptional works, both by the technical mastery of the artists who create them and by the intensity of emotions they convey to those who admire them. Embark on unknown lands, during a poetic journey between art and nature, where each object becomes a vibrant tribute to the most iconic flower of Daum's heritage.

ROSE PASSION



4. Vase vert & rose - Edition numérotée - H : 35 cm L : 25 cm l : 25 cm - 8,6 kg
Green & Pink Vase - Numbered edition - H: 13.8" L: 9.8" W: 9.8" - 19 lbs
Ref : 05282

5. Vase blanc & fleur rouge - Édition limitée à 500 exemplaires - H : 35 cm L : 25 cm l : 25 cm - 8,6 kg
White Vase & Red Flower - Limited edition of 500 - H: 13.8" L: 9.8" W: 9.8" - 19 lbs
Ref : 05308

6. Vase vert & orange - Edition numérotée - H : 35 cm L : 25 cm l : 25 cm - 8,6 kg
Green & Orange Vase - Numbered edition - H: 13.8" L: 9.8" W: 9.8" - 19 lbs
Ref : 05282-2

7. Vase rouge & fleur blanche - Édition limitée à 375 exemplaires - H : 35 cm L : 25 cm l : 25 cm - 8,6 kg
Red Vase & White Flower - Limited edition of 375 - H: 13.8" L: 9.8" W: 9.8" - 19 lbs
Ref : 05308-1

8. Vase gris & fleur violette - Édition limitée à 500 exemplaires - H : 35 cm L : 25 cm l : 25 cm - 8,6 kg
Grey Vase & Purple Flower - Limited edition of 500 - H: 13.8" L: 9.8" W: 9.8" - 19 lbs
Ref : 05308-3



ROSE PASSION



9. Vase petit modèle vert & rose - Edition numérotée - H : 17 cm L : 14,5 cm l : 14,5 cm - 1,3 kg
Small Green & Pink Vase - Numbered edition - H: 6.7" L: 5.7" W: 5.7" - 2.9 lbs
Ref : 05287

10. Vase petit modèle bleu mauve - Edition numérotée - H : 17 cm L : 14,5 cm l : 14,5 cm - 1,3 Kg
Small Blue Purple Vase - Numbered edition - H: 6.7" L: 5.7" W: 5.7" - 2.9 lbs
Ref : 05287-3

11. Vase petit modèle rouge & violet - Edition numérotée - H : 17 cm L : 14,5 cm l : 14,5 cm - 1,3 kg
Small Red & Purple Vase - Numbered edition - H: 6.7" L: 5.7" W: 5.7" - 2.9 lbs
Ref : 05287-5

12. Vase petit modèle blanc & fleur rouge - Edition numérotée - H : 17 cm L : 14,5 cm l : 14,5 cm - 1,3 kg
Small White Vase with Red Flower - Numbered edition - H: 6.7" L: 5.7" W: 5.7" - 2.9 lbs
Ref : 05287-6



ROSE PASSION



13.



14.



15.



16.

13. Coupe verte & rose - Edition numérotée - H : 9,5 cm L : 29,5 cm l : 22 cm - 2,5 kg
Green & Pink Bowl - Numbered edition - H: 3.7" L: 11.6" W: 8.6" - 5.5 lbs
Ref : 05314

14. Coupe verte & orange - Edition numérotée - H : 9,5 cm L : 29,5 cm l : 22 cm - 2,5 kg
Green & Orange Bowl - Numbered edition - H: 3.7" L: 11.6" W: 8.6" - 5.5 lbs
Ref : 05314-1

15. Coupelle verte & rose - H : 5 cm L : 12 cm l : 12 cm - 0,4 kg
Small Green & Pink Bowl - H: 2" L: 4.7" W: 4.7" - 0.8 lbs
Ref : 05289

16. Coupelle rouge & violette - H : 5 cm L : 12 cm l : 12 cm - 0,4 kg
Small Red and Purple Bowl - H: 2" L: 4.7" W: 4.7" - 0.8 lbs
Ref : 05289-3



ROSE ROYALE



1.

2.

1. Vase Prestige - Finition à la feuille d'or sur 4 bouquets de deux roses - Édition limitée à 50 exemplaires - H : 95 cm L : 54 cm l : 44 cm - 75 kg
Prestige Vase - Gold Leaf Gilding on 4 bouquets of two roses - Limited edition of 50 - H: 37.4" L: 21.3" W: 17.3" - 165.3 lbs
 Ref : 05795
Socle en bronze patiné et vernis - H35 x Ø39 cm
Patinated and varnished bronze base - 13.8" x Ø15.4"

2. Vase moyen modèle - Édition limitée à 225 exemplaires - H : 27,5 cm L : 22 cm l : 16 cm - 4,7 kg
Medium Vase - Limited edition of 225 - H: 10.8" L: 8.7" W: 6.3" - 10.4 lbs
 Ref : 05797



© Matthieu Rousseau

Pareille à une muse, la rose inspire les créateurs de la Maison Daum depuis toujours. Les délicates pétales de la reine des fleurs, aux couleurs profondes et aux formes hypnotisantes, semblent protéger un mystère magnifique, que les artistes ont envie de percer absolument. Rose Royale a vu le jour en 2023, inspirée par un somptueux bouquet de roses écloses à l'aube. Celle-ci dévoile une subtile palette de dégradés rose, orangés et ambrés. Elle comporte des vases — pièces emblématiques de la cristallerie — mais aussi des fleurs décoratives et des centres de table d'une finesse et d'un raffinement exceptionnels. L'héritage de l'Art nouveau, ancré dans l'histoire de Daum, imprègne ces pièces extraordinaires, où chaque détail célèbre la grâce naturelle de la plante. La pièce maîtresse de la collection Rose Royale n'est autre que le vase prestige Rose Royale, édité à 50 exemplaires. Ce modèle très rare mesure près d'un mètre de hauteur, pour plus de 75 kg de cristal et de bronze, reposant sur un socle patiné au vernis satiné. Cette pièce a nécessité plus de 900 heures de travail et présente 35 roses finement sculptées, aux tonalités chatoyantes, dont les pétales se fondent en un drapé cristallin élégant, prolongé par le délicat mouvement du socle. De subtiles touches de feuilles d'or viennent illuminer certaines fleurs, rehaussant leur éclat. La ligne Rose Royale se distingue des autres collections consacrées aux roses par ses couleurs chaudes — rose, orange et jaune — mais aussi par les formes de ses pétales. En effet, alors que les fleurs des lignes Rose Passion ou Rose Éternelle reproduisent fidèlement les détails de chaque corolle, celles de Rose Royale semblent perpétuellement en mouvement, comme enveloppées dans une soierie précieuse. Conçues pour illuminer leur environnement, les œuvres de cette ligne brillent par leur créativité, leur réalisation extraordinaire et leur charme intemporel.

Similar to a muse, the rose has always inspired the creators of Maison Daum. The delicate petals of the queen of flowers, with deep colors and mesmerizing shapes, seem to protect a magnificent mystery, which the artists want to break absolutely. Rose Royale was born in 2023, inspired by a lavish bouquet of roses hatched at dawn. It reveals a subtle palette of pink, orange and amber gradients. It includes vases — emblematic pieces of crystal-making — but also decorative flowers and centerpieces of exceptional finesse and refinement. The heritage of Art Nouveau, rooted in the history of Daum, permeates these extraordinary pieces, where every detail celebrates the natural grace of the plant. The centerpiece of the Rose Royale collection is none other than the Rose Royale prestige vase, published in 50 copies. This very rare model measures nearly a meter high, for more than 75 kg of crystal and bronze, resting on a patinated base with satin varnish. This piece took more than 900 hours of work and features 35 finely carved roses, with shimmering tones, whose petals blend into an elegant crystalline drape, extended by the delicate movement of the base. Subtle touches of gold leaf illuminate some flowers, enhancing their radiance. The Rose Royale line is distinguished from other collections devoted to roses by its warm colors — pink, orange and yellow — but also by the shapes of its petals. Indeed, while the flowers of the Rose Passion or Rose Éternelle lines faithfully reproduce the details of each corolla, those of Rose Royale seem perpetually in motion, as if wrapped in a precious silk. Designed to illuminate their environment, the works of this line shine with their creativity, their extraordinary achievement and their timeless charm.

ROSE ROYALE



3. Centre de table Prestige - Finition à la feuille d'or sur 1 bouquet de deux roses - Édition limitée à 99 exemplaires - H : 27 cm L : 67 cm l : 36 cm - 21 kg
Prestige Centerpiece - Gold Leaf Gilding, on 1 bouquet of two roses - Limited edition of 99 - H: 10.6" L: 26.4" W: 14.2" - 46.3 lbs
Ref : 05799
Socle en bronze patiné et vernis - Patinated and varnished bronze base

4. Vase grand modèle - Finition à la feuille d'or - Édition limitée à 125 exemplaires - H : 45 cm L : 28 cm l : 28 cm - 16,2 kg
Large Vase - Gold Leaf Gilding - Limited edition of 125 - H: 17.7" L: 11" W: 11" - 35.7 lbs
Ref : 05798

5. Fleur décorative - H : 8 cm L : 13 cm l : 13 cm - 0,7 kg
Decorative Flower - H: 3.1" L: 5.1" W: 5.1" - 1.5 lbs
Ref : 05800

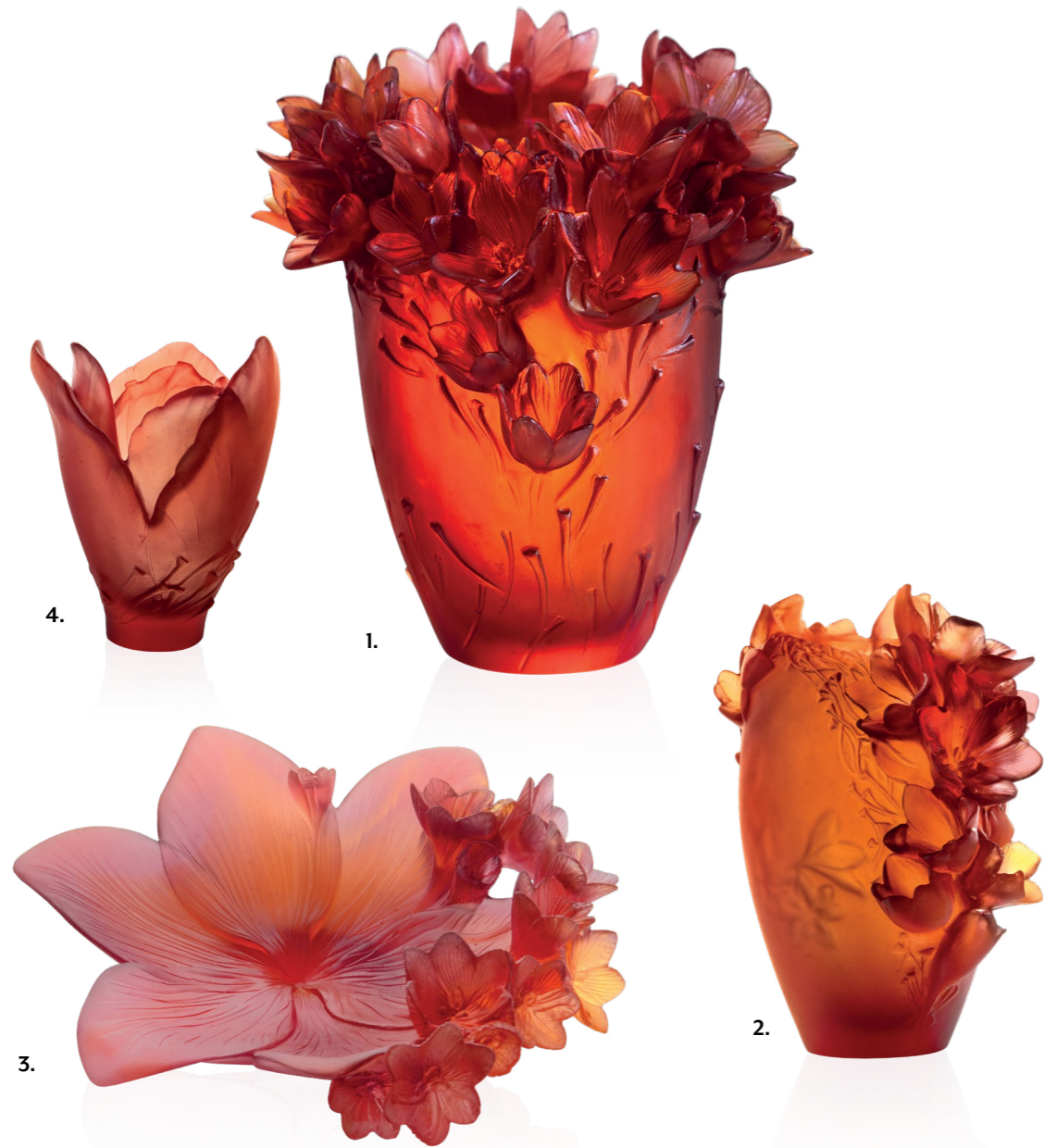

SAFRAN
SAFFRON

1. Vase grand modèle - Edition numérotée - H : 35 cm L : 29 cm l : 29 cm - 9,6 kg
Large Vase - Numbered edition - H: 13.7" L: 11.4" W: 11.4" - 21.2 lbs
 Ref : 05604

2. Vase moyen modèle - Edition numérotée - H : 27 cm L : 21,5 cm l : 16 cm - 4,3 kg
Medium Vase - Numbered edition - H: 10.6" L: 8.5" W: 6.3" - 9.4 lbs
 Ref : 05601

3. Coupe grand modèle - Edition numérotée - H : 12 cm L : 32 cm l : 32 cm - 3,2 kg
Large Bowl - Numbered edition - H: 4.7" L: 12.6" W: 12.6" - 7.1 lbs
 Ref : 05611

4. Vase petit modèle - Edition numérotée - H : 16 cm L : 13 cm l : 13 cm - 1,2 kg
Small Vase - Numbered edition - H: 6.3" L: 5.1" W: 5.1" - 2.7 lbs
 Ref : 05610



© Yvan Moreau

La cristallerie a imaginé, l'année de ses 140 ans, une ligne consacrée à une plante méconnue et pourtant convoitée depuis toujours : le safran. Longtemps réputée comme l'épice la plus chère de la planète, celle-ci provient avant tout d'une superbe fleur violette, le crocus, dont on ne consomme que de fins stigmates d'un rouge éblouissant. Chaque pièce évoque la délicatesse de la récolte du safran : un geste lent, minutieux, répété avec grâce, à l'unisson de ceux des artisans de la Maison Daum. Pour traduire en cristal l'expérience sensorielle liée au safran, qui sollicite à la fois la vue, l'odorat et le goût, chaque pétale brille d'un éclat incomparable et délicieux, d'une infinie subtilité. Chaque pièce de la collection Safran illumine son environnement dès les premiers rayons de soleil, rappelant la manière dont les crocus s'ouvrent au lever du jour, laissant apparaître les délicates étamines d'un rouge profond et appétissant. Ode à une nature exigeante, la ligne Safran fait le récit de l'éclosion de la fleur dans les terres sableuses et ensoleillées, à la récolte des pistils si fragiles et pourtant si précieux. Chaque composition est façonnée à la main avec passion, par des artisans au savoir-faire centenaire, capables de proposer un véritable voyage sensoriel vers des contrées lointaines et chaleureuses à partir de la pâte de cristal. Le jeu des textures, des courbes et des reflets confère à chaque pièce une dimension poétique visuelle, propre aux œuvres de la Maison Daum. La lumière sublime naturellement les nuances de rouge et de jaune qui composent les fleurs, pour former des pièces d'un raffinement et d'un éclat inoubliables. À la fois puissante et délicate, la collection Safran incarne une vision nouvelle de la nature, où la plante se mêle à l'épice, où la couleur devient parfum, où le cristal se transforme en matière vivante.

In the year of its 140th anniversary, the crystal factory has imagined a line dedicated to a little-known plant that has always been coveted: saffron. Long known as the most expensive spice on the planet, it comes primarily from a beautiful purple flower, the crocus, from which only fine stigmas of a dazzling red are consumed. Each piece evokes the delicacy of saffron harvesting: a slow, meticulous gesture, repeated gracefully, in unison with those of the craftsmen of the Maison Daum. To translate into crystal the sensory experience linked to saffron, which solicits both sight, smell and taste, each petal shines with an incomparable and delicious shine, an infinite subtlety. Each piece of the Safran collection illuminates its environment from the first rays of sunshine, recalling the way crocuses open at dawn, revealing delicate stamens of a deep and appetizing red. Ode to a demanding nature, the Safran line tells the story of the blossoming of the flower in the sandy and sunny lands, to the harvest of pistils so fragile and yet so precious. Each composition is shaped by hand with passion, by artisans with centuries-old know-how, able to offer a real sensory journey to distant and warm lands from the crystal paste. The interplay of textures, curves and reflections gives each room a visual poetic dimension, specific to the works of the Maison Daum. The light naturally sublimates the shades of red and yellow that make up the flowers, to form pieces of unforgettable refinement and radiance. Both powerful and delicate, the Safran collection embodies a new vision of nature, where the plant mixes with the spice, where color becomes perfume, where crystal is transformed into living matter.

SWEET GARDEN

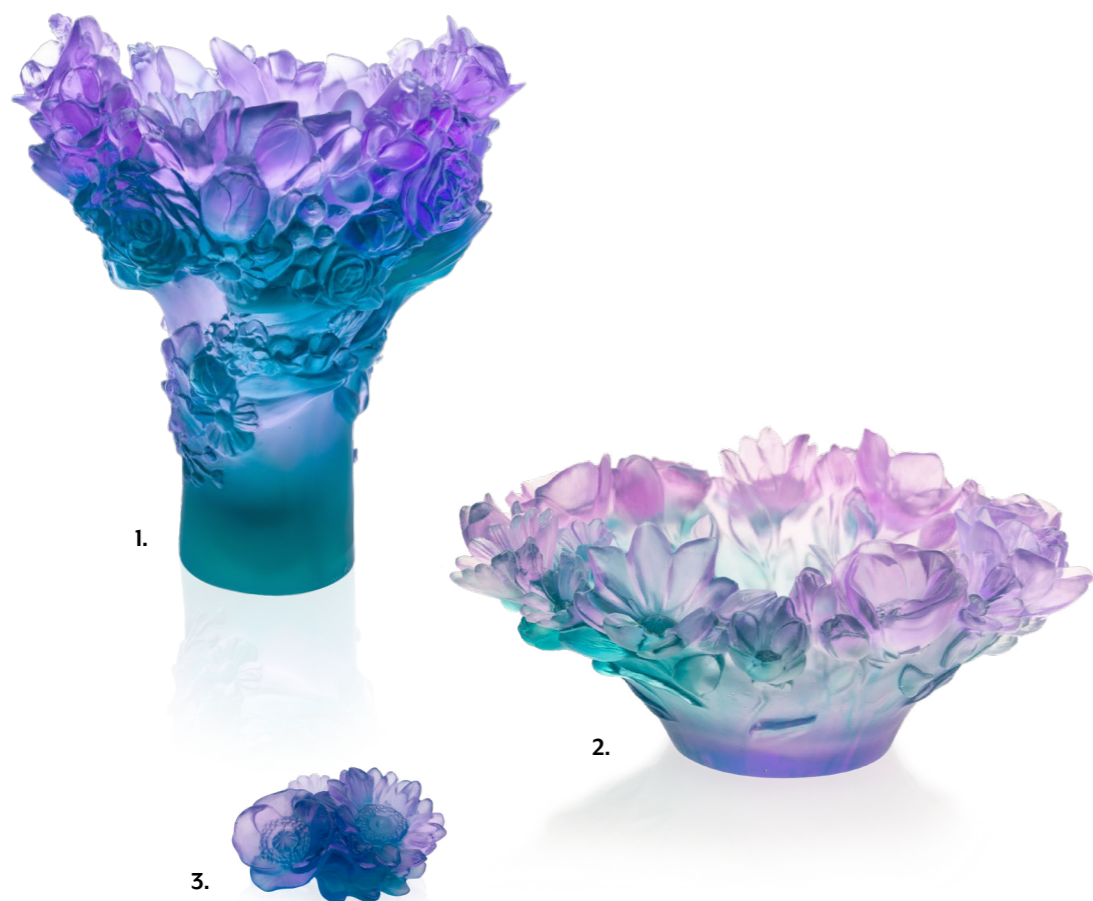

1. Vase moyen modèle - Édition numérotée - H : 28 cm L : 24 cm l : 24 cm - 6,6 kg
Medium Vase - Numbered edition - H: 11" L: 9.4" W: 9.4" - 14.6 lbs
 Ref : 05719

2. Coupe moyen modèle - Édition numérotée - H : 13,5 cm L : 31 cm l : 31 cm - 3,8 kg
Medium Bowl - Numbered edition - H: 5.3" L: 12.2" W: 12.2" - 8.4 lbs
 Ref : 05770

3. Fleur décorative - H : 4,2 cm L : 11,5 cm l : 9 cm - 0,4 kg
Decorative Flower - H: 1.7" L: 4.5" W: 3.5" - 0.8 lbs
 Ref : 05762



Inspirée d'un bouquet de fleurs des champs, la collection Daum Sweet Garden évoque une promenade à la campagne, bercée par la douceur du vent et les parfums de l'été. Le vase Sweet Garden, la coupe, le flacon de parfum, la fleur décorative et la mini-coupelle composent un ensemble raffiné, comme autant de fragments d'un jardin figé dans le temps. Les artisans de la cristallerie Daum y ont réuni lisianthus, blé, marguerites, coquelicots, tournesols et limoniums, tissant des accords floraux délicats, aux lignes naturellement élancées. Les hampes dorées de blé, les pétales ondoyants et les feuillages légers s'unissent dans une chorégraphie naturelle. La palette chromatique — lilas, violet, vert profond — évoque la fraîcheur du matin, la lumière diffuse d'un champ encore endormi. Chacune des sculptures déploie une harmonie végétale, délicate et vivante, où chaque élément floral semble saisi dans l'éclosion. Pensée comme une parenthèse bucolique, la collection Sweet Garden invite à la contemplation. Toute pièce peut vivre seule, dialoguer en duo ou s'unir à d'autres, selon vos envies. Le vase révèle la verticalité d'un jardin intérieur, la coupe Sweet Garden devient un tableau vivant, tandis que la fleur décorative ponctue un espace comme un murmure végétal. Les formats et hauteurs tissent un équilibre subtil, jouant sur les volumes et les rythmes.

Inspired by a bouquet of wildflowers, the Daum Sweet Garden collection evokes a stroll in the countryside, lulled by the gentle breeze and the scents of summer. The Sweet Garden vase, coupe, perfume bottle, decorative flower, and mini-bowl make up a refined ensemble, like so many fragments of a garden frozen in time. The artisans of the Daum crystal factory have brought together lisianthus, wheat, daisies, poppies, sunflowers and limonium, weaving delicate floral arrangements with naturally slender lines. The golden stalks of wheat, the swaying petals and the light foliage unite in a natural choreography. The color palette — lilac, violet, deep green — evokes the freshness of the morning, the diffused light of a field still asleep. Each of the sculptures unfolds a delicate and vibrant plant harmony, where each floral element seems captured in bloom. Conceived as a bucolic interlude, the Sweet Garden collection invites contemplation. Each piece can stand alone, create a duo, or combine with others, according to your desires. The vase reveals the verticality of an indoor garden, the Sweet Garden bowl becomes a living tableau, while the decorative flower punctuates a space like a vegetal whisper. The sizes and heights weave a subtle balance, playing with volumes and rhythms.

TULIPE TULIP



1.



be inspired
augmented
reality



2.

1. Vase Magnum rouge à l'or - Édition limitée à 50 exemplaires - H : 52,5 cm L : 41 cm l : 41 cm - 27,3 kg
Magnum "Rouge à l'or" Vase - Limited edition of 50 - H: 20.6" L: 16.1" W: 16.1" - 60.2 lbs
Ref : 03375-6

2. Vase Magnum ambre rose - Édition limitée à 50 exemplaires - H : 52,5 cm L : 41 cm l : 41 cm - 27,3 kg
Amber Pink Magnum Vase - Limited edition of 50 - H: 20.6" L: 16.1" W: 16.1" - 60.2 lbs
Ref : 03375-13



© Benjamin Gulmez

Créée en 2004, cette collection s'inspire de l'esthétique Art déco, mouvement iconique pour la manufacture Daum, et célèbre l'art floral en cristal si cher à la Maison depuis 150 ans. Une fleur élégante, aux pétales doux et lisses, délicatement ourlés, comme à peine cueillie et déjà déposée. La collection Tulipe célèbre la grâce naturelle de la tulipe en pleine éclosion. Vase Tulipe, Coupe Tulipe et Coupelle Tulipe racontent la beauté pure de son épanouissement, dans tous ses états. Le Vase Tulipe reflète la fleur à peine éclosée, révélant la forme parfaite de son calice. Coupe et Coupelle Tulipe la saisissent tandis qu'elle déploie pleinement ses pétales, à l'apogée de sa floraison. Fruit du savoir-faire unique de la Cristallerie Daum, cette collection célèbre le pouvoir du cristal de sculpter le vivant dans toute sa sensibilité. La pureté du cristal des œuvres invite la lumière à pénétrer jusqu'en leur cœur. Réfléchi, réfracté, elle est sculptée par chaque détail des pétales, modelée par la couleur du calice de la fleur. Comme illuminée de l'intérieur, chaque pièce révèle un éclat profond, un scintillement riche et vivant qui varie au fil des heures, de discret à flamboyant, comme si la matière se souvenait encore du feu qui l'a façonnée. Symbole d'un amour parfait, la tulipe incarne un doux mélange de force et de fragilité. Si délicate en apparence, elle renaît chaque année au printemps, lumineuse et éclatante de fraîcheur. Figée dans le cristal, la fleur renaît éternellement, révélant son éclat à chaque instant.

Created in 2004, this collection is inspired by the Art Deco aesthetic, an iconic movement for the Daum manufacture, and celebrates the floral art in crystal so dear to the House for 150 years. An elegant flower, with soft and smooth petals, delicately hemmed, as if barely picked and already laid. The Tulipe collection celebrates the natural grace of the tulip in full bloom. Tulip Vase, Tulip Cup and Tulip Bowl tell the pure beauty of its blossoming, in all its states. The Tulip Vase reflects the flower as it barely hatched, revealing the perfect shape of its calyx. Coupe and Coupelle Tulipe seize it as it fully unfolds its petals, at the peak of its flowering. Fruit of the unique know-how of the Daum Crystal factory, this collection celebrates the power of crystal to sculpt the living in all its sensitivity. The purity of the crystal of the works invites light to penetrate into their heart. Thoughtful, refracted, it is sculpted by every detail of the petals, shaped by the color of the flower's calyx. As if illuminated from within, each piece reveals a deep glow, a rich and vivid sparkle that varies over the hours, from discreet to flamboyant, as if the material still remembers the fire that shaped it. Symbol of a perfect love, the tulip embodies a gentle mix of strength and fragility. So delicate in appearance, she is reborn every year in spring, bright and radiant with freshness. Frozen in crystal, the flower is eternally reborn, revealing its brilliance at every moment.

TULIPE TULIP



3.



4.



5.



6.

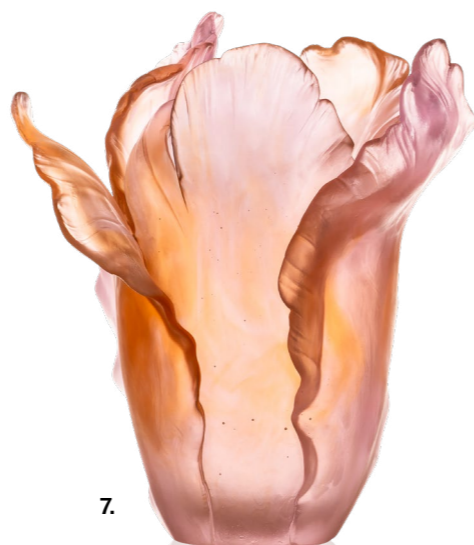

7.

3. Vase grand modèle appaloosa noir - Edition numérotée - H: 33 cm L: 29 cm l: 25 cm - 7,8 kg
Large Black Appaloosa Vase - Numbered edition - H: 13" L: 11.4" W: 9.8" - 17.3 lbs
Ref: 03574-5

4. Vase grand modèle bleu - Edition numérotée - H: 33 cm L: 29 cm l: 25 cm - 7,8 kg
Large Blue Vase - Numbered edition - H: 13" L: 11.4" W: 9.8" - 17.3 lbs
Ref: 03574-7

5. Vase grand modèle ultraviolet - Edition numérotée - H: 33 cm L: 29 cm l: 25 cm - 7,8 kg
Large Ultraviolet Vase - Numbered edition - H: 13" L: 11.4" W: 9.8" - 17.3 lbs
Ref: 03574-6

6. Vase grand modèle ambre - Edition numérotée - H: 33 cm L: 29 cm l: 25 cm - 7,8 kg
Large Amber Vase - Numbered edition - H: 13" L: 11.4" W: 9.8" - 17.3 lbs
Ref: 03574

7. Vase grand modèle ambre rose - Édition limitée à 99 exemplaires - H: 33 cm L: 29 cm l: 25 cm - 7,8 kg
Amber Pink Large Vase - Limited edition of 99 - H: 13" L: 11.4" W: 9.8" - 17.3 lbs
Ref: 03574-13



TULIPE TULIP



8. Vase ambre petit modèle - Edition numérotée - H : 17 cm L : 12 cm l : 12 cm - 1,2 kg
Small Amber Vase - Numbered edition - H: 6.7" L: 4.7" W: 4.7" - 2.6 lbs
Ref : 05213-1

9. Vase ultraviolet petit modèle - Edition numérotée - H : 17 cm L : 12 cm l : 12 cm - 1,2 kg
Small Ultraviolet Vase - Numbered edition - H: 6.7" L: 4.7" W: 4.7" - 2.6 lbs
Ref : 05213-2

10. Vase rouge petit modèle - Edition numérotée - H : 17 cm L : 12 cm l : 12 cm - 1,2 kg
Small Red Vase - Numbered edition - H: 6.7" L: 4.7" W: 4.7" - 2.6 lbs
Ref : 05213-5

11. Vase petit modèle ambre rose - Édition limitée à 125 exemplaires - H : 17 cm L : 12 cm l : 12 cm - 1,2 kg
Amber Pink Small Vase - Limited edition of 125 - H: 6.7" L: 4.7" W: 4.7" - 2.6 lbs
Ref : 05213-13



TULIPE TULIP



12. Coupe ambre - H : 11,5 cm L : 30 cm l : 30 cm - 2,5 kg
Amber Bowl - H: 4.5" L: 11.8" W: 11.8" - 5.5 lbs
 Ref : 03579

13. Coupe ultraviolet - H : 11,5 cm L : 30 cm l : 30 cm - 2,5 kg
Ultraviolet Bowl - H: 4.5" L: 11.8" W: 11.8" - 5.5 lbs
 Ref : 03579-2

14. Coupe rouge - H : 11,5 cm L : 30 cm l : 30 cm - 2,5 kg
Red Bowl - H: 4.5" L: 11.8" W: 11.8" - 5.5 lbs
 Ref : 03579-3

15. Coupe ambre rose - Édition limitée à 99 exemplaires - H : 11,5 cm L : 30 cm l : 30 cm - 2,5 kg
Amber pink Bowl - Limited edition of 99 - H: 4.5" L: 11.8" W: 11.8" - 5.5 lbs
 Ref : 03579-13

16. Coupelle ambre - H : 7,5 cm L : 16 cm l : 16 cm - 0,7 kg
Small Amber Bowl - H: 3" L: 6.3" W: 6.3" - 1.5 lbs
 Ref: 03228

17. Coupelle ultraviolet - H : 7,5 cm L : 16 cm l : 16 cm - 0,7 kg
Small Ultraviolet Bowl - H: 3" L: 6.3" W: 6.3" - 1.5 lbs
 Ref: 03228-2

18. Coupelle rouge - H : 7,5 cm L : 16 cm l : 16 cm - 0,7 kg
Small Red Bowl - H: 3" L: 6.3" W: 6.3" - 1.5 lbs
 Ref: 03228-3

19. Coupelle ambre rose - Édition limitée à 125 exemplaires - H : 7,5 cm L : 16 cm l : 16 cm - 0,7 kg
Amber pink Small Bowl - Limited edition of 125 - H: 3" L: 6.3" W: 6.3" - 1.5 lbs
 Ref: 03228-13





Univers floral & végétal
Floral & vegetal universe

2. FEUILLAGES & BOTANIQUE *FOLIAGE AND BOTANY*

BORNÉO

I MII IO ROBBA



Emilio Robba est l'un des designers en Art Floral le plus reconnu dans le monde. Issu d'une famille d'artistes italiens, Emilio Robba sut dès son plus jeune âge que ses racines artistiques dicteraient sa vie. Il choisit tout d'abord de s'exprimer par la peinture, en étudiant aux Beaux-Arts le langage des formes et des couleurs. Il se tourne très rapidement vers l'art floral, guidé par sa fascination pour la nature.

Il sculpte ses compositions florales avec beaucoup de sensibilité tout en suivant la mode et les tendances du design d'intérieur.

En 2006 commence le chapitre d'une longue collaboration artistique entre Emilio Robba et Daum autour du thème de la nature.

Emilio Robba, crowned as the "Sculptor of Flowers" by the press, is one of the world's most recognized names in permanent botanicals and landscaping environments. Born into a family of Italian artists, he quickly became captivated by the artistic world.

His artistic roots led him to begin with painting, and he later studied colour and form at the prestigious Beaux-Arts School. He was drawn instinctively toward the floral art universe, where he constantly pushed through boundaries. Having sensitivity to fashion and design trends, he has created unique floral collections with exceptional quality and style.

Since 2006, Emilio Robba and the Maison Daum have started a chapter of a beautiful artistic collaboration surrounding the theme of nature.

Emilio Robba



1.



be inspired
augmented
reality



2.

1. Centre de table Magnum - Édition limitée à 225 exemplaires - H : 21 cm L : 72 cm l : 35 cm - 11,7 kg
Magnum Centerpiece - Limited edition of 225 - H: 8.3" L: 28" W: 13.8" - 28.3 lbs
Ref : 05537

2. Coupe - Édition limitée à 375 exemplaires - H : 14 cm L : 35 cm l : 35 cm - 4,5 kg
Bowl - Limited edition of 375 - H: 5.5" L: 13.8" W: 13.8" - 9.9 lbs
Ref : 05521

FEUILLES MURALES BORNÉO

I MII IO ROBBA



Référence en page 290 / Refer to page 290

Emilio Robba

BORNÉO

EMILIO ROBBA



3.



be inspired
augmented
reality



4.

1. Vase Prestige, Socle en bronze patiné - Édition limitée à 99 exemplaires - H : 83 cm Ø : 50 cm - 35,5 kg
Prestige Vase, Base in patinated bronze - Limited edition of 99 - H: 32.7" Ø: 19.7" - 78.3 lbs
Ref : 05536

2. Vase Magnum - Édition limitée à 375 exemplaires - H : 39 cm L : 23,5 cm l : 21 cm - 6,2 kg
Magnum Vase - Limited edition of 375 - H: 15.4" L: 9.3" W: 8.3" - 13.7 lbs
Ref : 05513



© Studio 36

Bornéo d'Emilio Robba, immersion au cœur d'une jungle luxuriante. Aujourd'hui, la Maison Daum et Emilio Robba célèbrent à nouveau ensemble la poésie et la subtilité de l'art floral au travers de la ligne Bornéo. Élaborée en 2017, la collection Bornéo représente un sublime dialogue avec la nature, où les délicats feuillages exotiques échangent avec les reflets du soleil pour composer des tableaux puissants et émouvants. Cette ligne, développée par Emilio Robba et la Maison Daum, habille la lumière d'une nature luxuriante, pour former des sculptures de cristal uniques d'une beauté exceptionnelle. Bornéo inclut des vases, des coupes, des centres de table et des fleurs murales d'une finesse rare, confectionnées en pâte de cristal et disponibles en éditions limitées. Ces œuvres se parent tantôt de teintes chaudes et automnales — vert et ambre — tantôt de tons plus rafraîchissants et estivaux — turquoise et vert vif. Les premières évoquent la richesse de la forêt profonde et les feuilles mordorées par le temps, tandis que les secondes reflètent l'énergie solaire et l'exubérance des jungles estivales. Sculptées dans la lumière et le cristal avec une maîtrise extraordinaire, ces œuvres semblent sortir de la terre pour mieux déployer leur feuillage luxuriant sous les rayons du soleil. Chaque vase, coupe, centre de table ou feuille murale est une célébration du vivant, capturant le mouvement et la matière organique avec une intensité rare.

Borneo by Emilio Robba, an immersion into the heart of a lush jungle. Today, Daum and Emilio Robba once again celebrate the poetry and subtlety of floral art with the Borneo line. Created in 2017, the Borneo collection represents a sublime dialogue with nature, where delicate exotic foliage interacts with the reflections of the sun to compose powerful and moving tableaux. This line, developed by Emilio Robba and Daum, captures the light of lush nature, forming unique crystal sculptures of exceptional beauty. Borneo includes exquisitely crafted vases, bowls, centerpieces, and wall flowers made of crystal paste and available in limited editions. These pieces are adorned with warm, autumnal hues—green and amber—as well as more refreshing, summery tones—turquoise and vibrant green. The former evoke the richness of the deep forest and leaves burnished by time, while the latter reflect the solar energy and exuberance of summer jungles. Sculpted in light and crystal with extraordinary mastery, these works seem to emerge from the earth, unfurling their luxuriant foliage in the sunlight. Each vase, bowl, centerpiece, or wall leaf is a celebration of life, capturing movement and organic matter with rare intensity.

BORNÉO TROPICAL

I MILIO ROBBA



be inspired
augmented
reality

1.



be inspired
augmented
reality

2.

1. Vase Prestige - Édition limitée à 99 exemplaires - H : 83 cm L : 50 cm l : 50 cm - 36 kg
Prestige Vase - Limited edition of 99 - H: 32.7" L: 19.7" W: 19.7" - 79.4 lbs
Ref : 05536-1

2. Vase Magnum - Édition limitée à 99 exemplaires - H : 60 cm L : 38 cm l : 38 cm - 18 kg
Magnum Vase - Limited edition of 99 - H: 23.6" L: 15" W: 15" - 39.7 lbs
Ref : 05520-1



FLEUR DE PAON

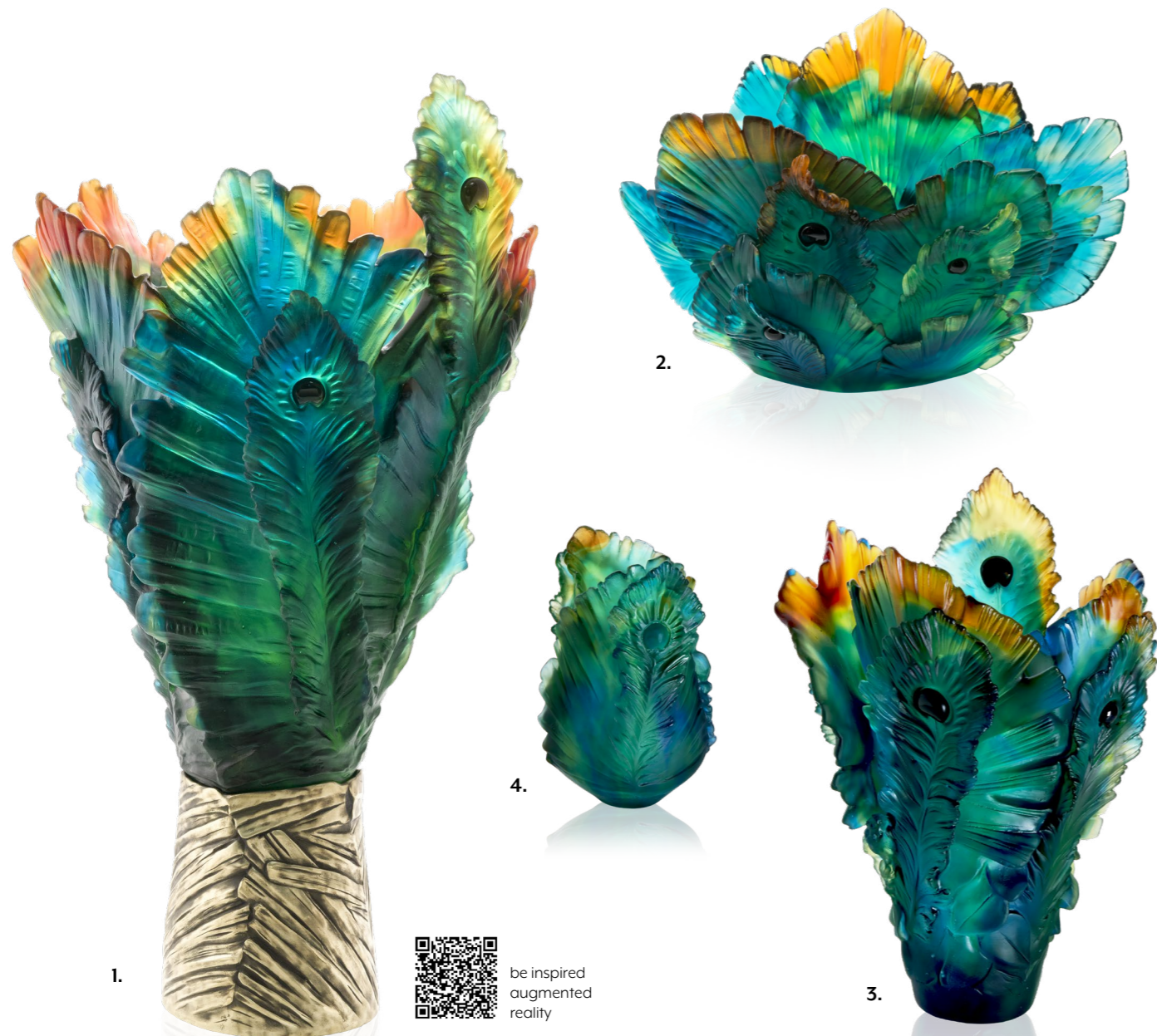

be inspired
augmented
reality

1. Vase Magnum Socle en bronze patiné - Édition limitée à 99 exemplaires - H : 76 cm L : 45 cm l : 45 cm - 49,2 kg
Magnum Vase Base in patinated bronze - Limited edition of 99 - H: 29.9" L: 17.7" W: 17.7" - 108.5 lbs
Ref : 05724

2. Vase - Édition numérotée - H : 32 cm L : 42,5 cm l : 19,5 cm - 13 kg
Vase - Numbered edition - H: 12.6" L: 16.7" W: 7.7" - 28.7 lbs
Ref : 05693

3. Vase grand modèle - Édition numérotée - H : 38,5 cm L : 27 cm l : 27 cm - 10 kg
Large Vase - Numbered edition - H: 15.2" L: 10.6" W: 10.6" - 22 lbs
Ref : 05692

4. Vase petit modèle - Édition numérotée - H : 19 cm L : 12 cm l : 10,5 cm - 1,7 kg
Small Vase - Numbered edition - H: 7.5" L: 4.7" W: 4.1" - 3.6 lbs
Ref : 05694



© Matthieu Rousseau

Avec la collection Fleur de Paon, la Maison Daum transpose la majesté de cet animal gracieux dans la matière. C'est une collection sculpturale et lumineuse, où chaque pièce invite à la contemplation. La plume — l'élément central de chaque sculpture — est sublimée dans le cristal, à travers des lignes soignées, des textures délicates et des couleurs vibrantes. Les couleurs du paon infusées dans le cristal, Fleur de Paon est une collection conçue comme une véritable célébration chromatique. Déclinée en deux versions distinctes, elle explore les multiples nuances de cet oiseau somptueux. La version classique reprend fidèlement les tonalités du plumage du paon bleu indien, emblème universel de beauté : des verts profonds, des bleus irisés et des bruns cuivrés se mêlent dans une somptueuse fusion chromatique. Chaque reflet évoque le jeu de lumière qui anime les plumes en éventail lors d'une parade nuptiale, rendant la matière presque vivante. La version tropicale est une interprétation plus solaire et exotique des couleurs du paon. Les verts y sont plus clairs, tandis que le bleu roi apporte un contraste dynamique. Cette palette de couleurs évoque les paysages luxuriants des forêts tropicales, tout en offrant à chaque pièce un éclat nouveau, parfaitement adapté aux intérieurs lumineux et contemporains. Dans les deux déclinaisons proposées, la surface du cristal est travaillée avec une minutie remarquable pour retranscrire parfaitement les nervures, le volume, la courbe et la texture des plumes. Cette finesse permet de donner à l'ensemble de l'œuvre l'illusion du mouvement, comme si la plume venait d'être déposée par une brise légère. La collection Fleur de Paon incarne ainsi l'excellence du savoir-faire verrier de la Maison Daum, où les couleurs fusionnent dans la matière pour faire éclore des œuvres d'art vivantes, vibrantes et éternellement modernes.

With the Fleur de Paon collection, Maison Daum transposes the majesty of this graceful animal into the material. It is a sculptural and luminous collection, where each piece invites contemplation. The feather — the central element of each sculpture—is sublimated into crystal, through neat lines, delicate textures and vibrant colors. The colors of the peacock infused in crystal, Fleur de Paon is a collection designed as a true chromatic celebration. Declined in two distinct versions, it explores the multiple nuances of this sumptuous bird. The classic version faithfully reproduces the tones of the plumage of the Indian blue peacock, universal emblem of beauty: deep greens, iridescent blues and copper browns blend in a sumptuous chromatic fusion. Each reflection evokes the play of light that animates the fan-shaped feathers during a courtship display, making the material almost alive. The tropical version is a more solar and exotic interpretation of the peacock's colors. The greens are lighter, while royal blue provides a dynamic contrast. This color palette evokes the lush landscapes of tropical forests, while giving each room a new sparkle, perfectly suited to bright and contemporary interiors. In the two proposed variations, the surface of the crystal is worked with remarkable meticulousness to perfectly transcribe the veins, volume, curve and texture of the feathers. This finesse gives the whole work the illusion of movement, as if the feather had just been deposited by a light breeze. The Fleur de Paon collection thus embodies the excellence of Maison Daum's glassmaking expertise, where colours merge into the material to create living, vibrant and eternally modern works of art.

FLEUR DE PAON

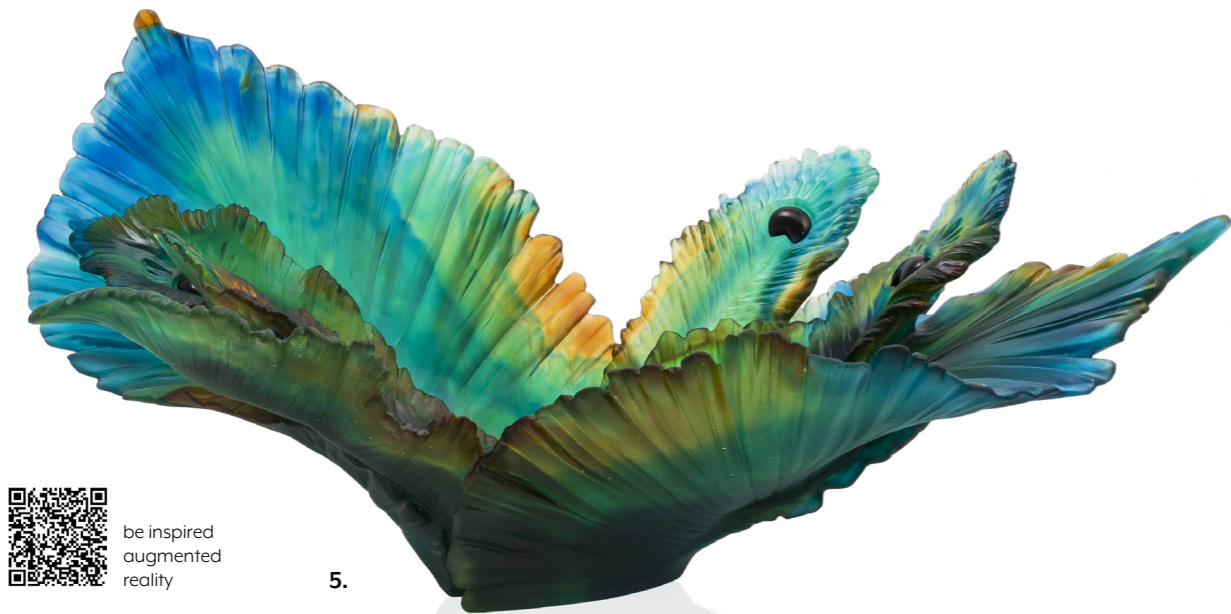

5.



be inspired
augmented
reality

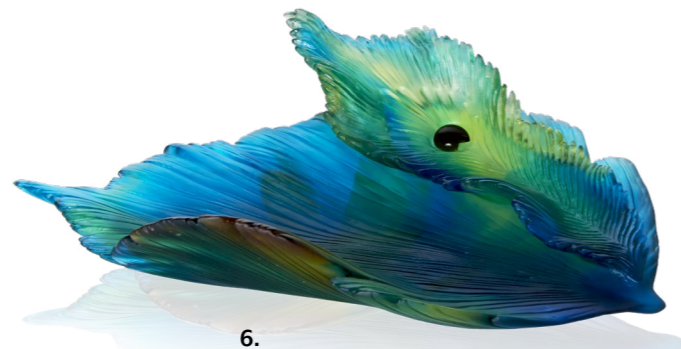

6.

5. Centre de table - Édition limitée à 375 exemplaires - H : 28,5 cm L : 62 cm l : 36,5 cm 14 kg
Centerpiece - Limited edition of 375 - H: 11.2" L: 24.4" W: 14.4" - 30.9 lbs
Ref : 05706

6. Coupe moyen modèle - Édition numérotée - H : 9 cm L : 31,5 cm l : 25 cm - 2,5 kg
Medium Bowl - Numbered edition - H: 3.5" L: 12.4" W: 9.8" - 5.5 lbs
Ref : 05695



UNIVERS FLORAL & VÉGÉTAL | FLORAL & VEGETAL UNIVERSE
FLEUR DE PAON EXOTIQUE



1. Vase Magnum - Socle en bronze jaune avec une patine bleue - Édition limitée à 25 exemplaires - H : 76 cm L : 45 cm l : 45 cm - 49,2 kg
Magnum Vase - Base in bronze with blue patina - Limited edition of 25 - H: 29.9" L: 17.7" W: 17.7" - 108.5 lbs
Ref : 05724-2
Dimensions du socle : H : 21 cm x Ø : 18 cm - Base dimensions: H: 8.3" x Ø: 7.1"

2. Centre de table - Édition limitée à 99 exemplaires - H : 28,5 cm L : 62 cm l : 36,5 cm - 14 kg
Centerpiece - Limited edition of 99 - H: 11.2" L: 24.4" W: 14.4" - 30.9 lbs
Ref : 05706-2

3. Coupe moyen modèle - Édition numérotée - H : 9 cm L : 31,5 cm l : 25 cm - 2,5 kg
Medium Bowl - Numbered edition - H: 3.5" L: 12.4" W: 9.8" - 5.5 lbs
Ref : 05695-2



UNIVERS FLORAL & VÉGÉTAL | FLORAL & VEGETAL UNIVERSE
FLEUR DE PAON EXOTIQUE



4. Vase grand modèle - Édition limitée à 125 exemplaires - H : 38,5 cm L : 27 cm l : 27 cm - 10 kg
Large Vase - Limited edition of 125 - H: 15.2" L: 10.6" W: 10.6" - 22 lbs
Ref : 05692-2

5. Vase petit modèle - Édition numérotée - H : 19 cm L : 12 cm l : 10,5 cm - 1,7 kg
Small Vase - Numbered edition - H: 7.5" L: 4.7" W: 4.1" - 3.6 lbs
Ref : 05694-2





GINKGO



be inspired
augmented
reality



1. Vase Magnum vert - Édition limitée à 99 exemplaires - H : 52 cm L : 40 cm l : 40 cm - 31 kg
Magnum Green Vase - Limited edition of 99 - H: 20.5" L: 15.7" W: 15.7" - 68.3 lbs
Ref : 05107

2. Vase Magnum ambre - Édition limitée à 99 exemplaires - H : 52 cm L : 40 cm l : 40 cm - 31 kg
Magnum Amber Vase - Limited edition of 99 - H: 20.5" L: 15.7" W: 15.7" - 68.3 lbs
Ref : 05107-3



© Matthieu Rousseau

Cette collection florale rend hommage au ginkgo, véritable porte-bonheur en Asie, mais aussi à l'harmonie entre design contemporain et tradition artisanale. Avec la collection Ginkgo, Daum explore la frontière entre l'art et la nature, et donne naissance à des œuvres élégantes qui dépassent le cadre de la matière pour retrouver l'esprit de la nature. Le motif du ginkgo, avec sa forme de feuille en éventail nervuré, se prête merveilleusement à l'expression sculpturale. La forme ouverte de la feuille, sa courbure gracieuse et sa surface nervurée évoquent la fragilité maîtrisée d'un monde végétal figé dans l'éclat du cristal. Ginkgo, une collection lumineuse aux couleurs de la nature Elle se décline dans deux teintes vibrantes : un vert profond aux nuances turquoise, qui évoque les feuillages luxuriants, et un ambre lumineux aux reflets dorés, permettant de célébrer la vitalité de la nature et la virtuosité des artisans de la Cristallerie Daum. Ces deux couleurs insufflent aux pièces une force vitale, presque organique. Ces tonalités chatoyantes dialoguent avec les courbes fluides du cristal, captant chaque rayon de lumière pour mieux révéler la richesse des détails. Au-delà de leur élégance visuelle, les pièces de la collection Ginkgo invitent à un rapport contemplatif à l'objet, à une relation intime avec la nature transfigurée dans le cristal. À travers l'interprétation artistique de cet arbre sacré, les artisans offrent une lecture poétique du végétal, faisant dialoguer héritage naturel et art décoratif contemporain. Chaque feuille de ginkgo semble ainsi porter en elle un fragment de poésie végétale. En proposant une vision contemporaine d'un motif ancestral, la collection Ginkgo incarne parfaitement la philosophie de la Maison Daum : créer des œuvres où la nature est non seulement représentée, mais aussi transcendée par la main humaine. Une fois encore, le cristal devient langage, matière à rêver, hommage vibrant au vivant.

This floral collection pays tribute to ginkgo, a true lucky charm in Asia, but also to the harmony between contemporary design and artisanal tradition. With the Ginkgo collection, Daum explores the border between art and nature, and gives birth to elegant works that go beyond the framework of material to find the spirit of nature. The ginkgo pattern, with its ribbed fan-shaped leaf shape, lends itself wonderfully to sculptural expression. The open shape of the leaf, its graceful curvature and ribbed surface evoke the controlled fragility of a plant world frozen in the brilliance of crystal. Ginkgo, a bright collection in the colors of nature It comes in two vibrant shades: a deep green with turquoise nuances, which evokes lush foliage, and a bright amber with golden hues, allowing to celebrate the vitality of nature and the virtuosity of the artisans of the Daum Crystal Works. These two colors infuse the pieces with a vital, almost organic force. These shimmering tones dialogue with the fluid curves of the crystal, capturing each ray of light to better reveal the richness of details. Beyond their visual elegance, the pieces of the Ginkgo collection invite to a contemplative relationship with the object, to an intimate relationship with nature transfigured in crystal. Through the artistic interpretation of this sacred tree, the artisans offer a poetic reading of plants, making dialogue between natural heritage and contemporary decorative art. Each ginkgo leaf thus seems to carry within it a fragment of vegetal poetry. By offering a contemporary vision of an ancestral motif, the Ginkgo collection perfectly embodies the philosophy of the Maison Daum: to create works where nature is not only represented, but also transcended by the human hand. Once again, crystal becomes language, material to dream, vibrant tribute to the living.

GINKGO

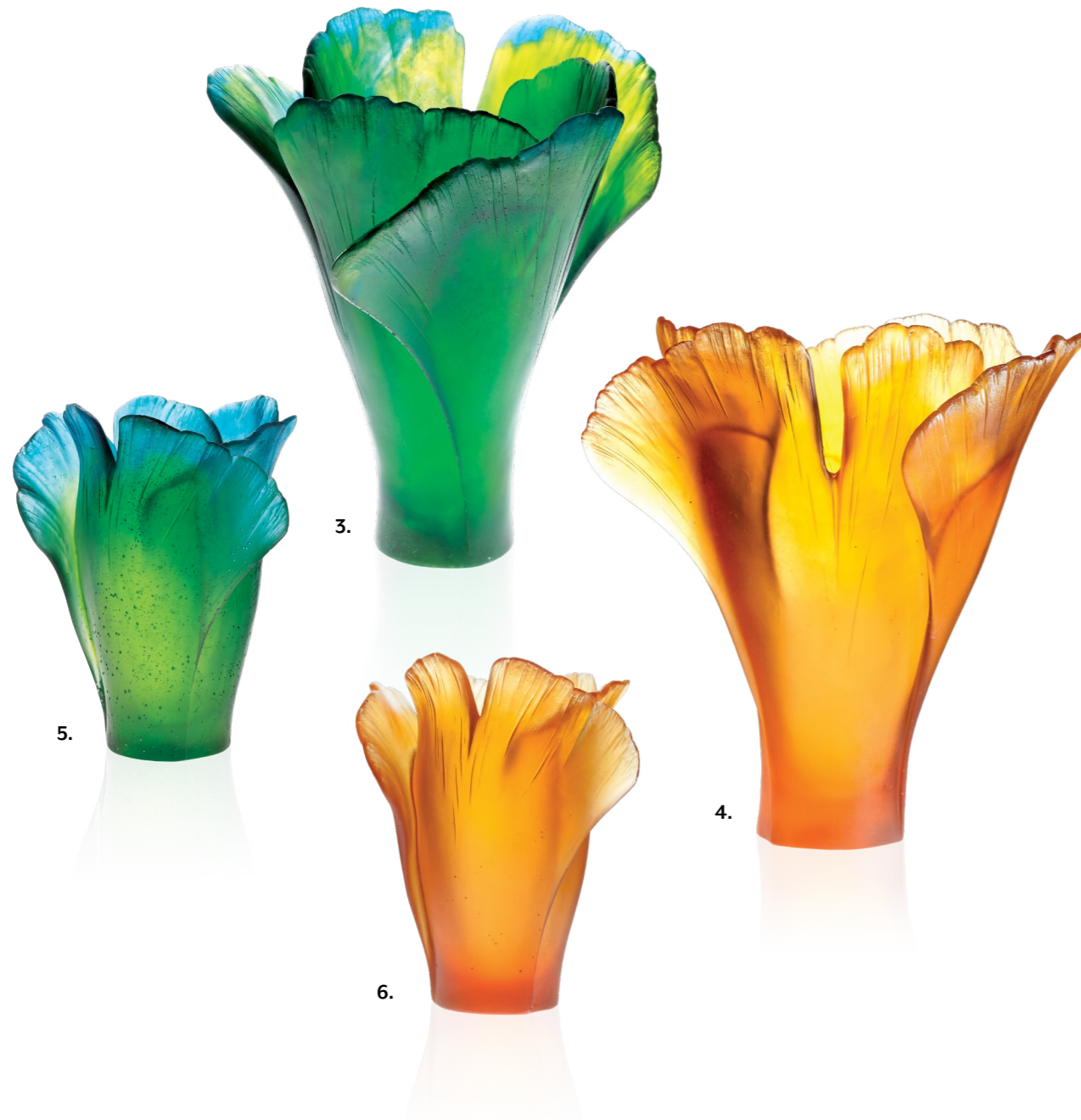

3. Vase grand modèle vert - Edition numérotée - H : 30 cm L : 28 cm l : 28 cm - 5,6 kg
Large Green Vase - Numbered edition - H: 11.8" L: 11" W: 11" - 12.4 lbs
Ref : 03409

4. Vase grand modèle ambre - Edition numérotée - H : 30 cm L : 28 cm l : 28 cm - 5,6 kg
Large Amber Vase - Numbered edition - H: 11.8" L: 11" W: 11" - 12.4 lbs
Ref : 03409-3

5. Vase moyen modèle vert - Edition numérotée - H : 17 cm L : 14 cm l : 14 cm - 1,4 kg
Medium Green Vase - Numbered edition - H: 6.7" L: 5.5" W: 5.5" - 3.1 lbs
Ref. 03410

6. Vase moyen modèle ambre - Edition numérotée - H : 17 cm L : 14 cm l : 14 cm - 1,4 kg
Medium Amber Vase - Numbered edition - H: 6.7" L: 5.5" W: 5.5" - 3.1 lbs
Ref. 03410-3



GINKGO



7.



8.

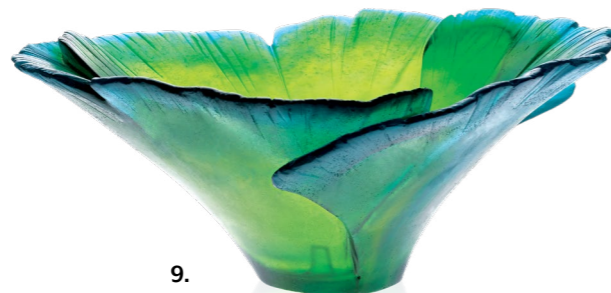

9.

7. Coupe Magnum - Edition numérotée - H: 9 cm L: 42 cm l: 32 cm - 4,7 kg
Magnum Bowl - Numbered edition - H: 3.5" L: 16.5" W: 12.6" - 10.4 lbs
Ref: 05108

8. Coupe haute ambre - Edition numérotée - H: 12 cm L: 29 cm l: 29 cm - 2,9 kg
Amber Bowl - Numbered edition - H: 4.7" L: 11.4" W: 11.4" - 6.3 lbs
Ref: 03570-3

9. Coupe haute verte - H: 12 cm L: 29 cm l: 29 cm - 2,9 kg
Green Bowl - H: 4.7" L: 11.4" W: 11.4" - 6.3 lbs
Ref: 03570



JARDIN DE CACTUS

EMILIO ROBBA



be inspired
augmented
reality

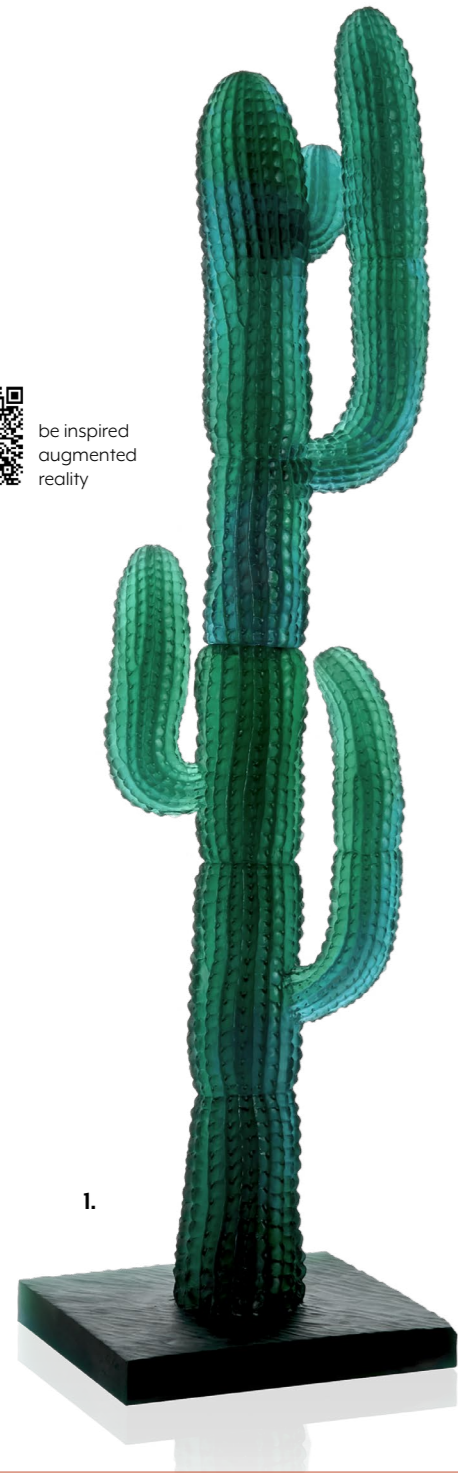

1.



3.



2.

1. Cactus vert XL - Édition limitée à 125 exemplaires - H : 116 cm L : 35 cm l : 29 cm - 36,8 kg
XL Green Cactus - Limited edition of 125 - H: 45.7" L: 13.8" W: 11.4" - 81.1 lbs
Ref : 05663

2. Vase vert - Edition numérotée - H : 46 cm L : 23 cm l : 11,5 cm - 8,2 kg
Green Vase - Numbered edition - H: 18.1" L: 9.1" W: 4.5" - 18 lbs
Ref : 05679

3. Vase gris - Edition numérotée - H : 46 cm L : 23 cm l : 11,5 cm - 8,2 kg
Grey Vase - Numbered edition - H: 18.1" L: 9.1" W: 4.5" - 18 lbs
Ref : 05679-1



© Hadrien Duré

Ce lien profond avec la nature prend une nouvelle dimension avec la collection Jardin de Cactus, née de la collaboration avec Emilio Robba. Dans cette collection, la force brute du cactus rencontre la délicatesse du cristal, offrant des pièces sculpturales au savoir-faire exceptionnel. La collection Jardin de Cactus, l'œuvre d'un véritable sculpteur de la nature. Inspiré par la force graphique des cactus et des plantes succulentes, Emilio Robba signe avec Jardin de Cactus une collection puissante et poétique, où chaque détail semble sculpté par la lumière. La collection témoigne de cette fascination partagée entre l'artiste et la Maison Daum pour la nature, mais aussi pour les contrastes : entre fragilité et robustesse, entre rondeurs et piquants, entre douceur cristalline et force brute. Avec Jardin de Cactus, la Maison Daum propose une collection élégante et raffinée, permettant de se plonger dans l'univers des cactus. Les pièces sont disponibles en deux versions distinctes : une version verte, composée d'un subtil mélange de verts profonds et de bleus minéraux, et une version gris clair, jouant avec les transparences de blancs et de gris doux. Chaque œuvre, qu'il s'agisse d'un vase, d'une coupe ou d'une sculpture de grande dimension, est signée conjointement par Emilio Robba et par la Maison Daum. La pièce maîtresse de cette collection est le Cactus XL, une création monumentale de plus d'un mètre de haut, réalisée en série limitée à 125 exemplaires et accompagnée de son certificat d'authenticité.

This deep connection with nature takes on a new dimension with the Jardin de Cactus collection, born from the collaboration with Emilio Robba. In this collection, the raw power of the cactus meets the delicacy of crystal, offering sculptural pieces of exceptional craftsmanship. The Jardin de Cactus collection, the work of a true sculptor of nature. Inspired by the graphic power of cacti and succulents, Emilio Robba has created a powerful and poetic collection with Jardin de Cactus, where every detail seems to be sculpted by light. The collection bears witness to the shared fascination between the artist and the Maison Daum for nature, but also for contrasts: between fragility and robustness, between roundness and spikes, between crystalline softness and raw power. With Jardin de Cactus, the Daum House is offering an elegant and refined collection that allows you to immerse yourself in the world of cacti. The pieces are available in two distinct versions: a green version, composed of a subtle blend of deep greens and mineral blues, and a light gray version, playing with the transparency of soft whites and grays. Each piece, whether it is a vase, a cup or a large-scale sculpture, is signed jointly by Emilio Robba and the Daum House. The centerpiece of this collection is the Cactus XL, a monumental creation over a meter high, made in a limited series of 125 pieces and accompanied by its certificate of authenticity.

JARDIN DE CACTUS

I MILIO ROBBA



4. Cactus gris - Edition numérotée - H : 35 cm L : 13,5 cm l : 11 cm - 1,75 kg
Grey Cactus - Numbered edition - H: 13.8" L: 5.3" W: 4.3" - 3.9 lbs
Ref : 05672-1

5. Cactus vert - Edition numérotée - H : 35 cm L : 13,5 cm l : 11 cm - 1,75 kg
Green Cactus - Numbered edition - H: 13.8" L: 5.3" W: 4.3" - 3.9 lbs
Ref : 05672

6. Vase grand modèle gris - Édition numérotée - H : 41 cm L : 25 cm l : 25 cm - 11,5 kg
Large Grey Vase - Numbered edition - H: 16.1" L: 9.8" W: 9.8" - 25.4 lbs
Ref : 05673-1

7. Vase grand modèle vert - Édition numérotée - H : 41 cm L : 25 cm l : 25 cm - 11,5 kg
Large Green Vase - Numbered edition - H: 16.1" L: 9.8" W: 9.8" - 25.4 lbs
Ref : 05673



JARDIN DE CACTUS

IMILIO ROBBA

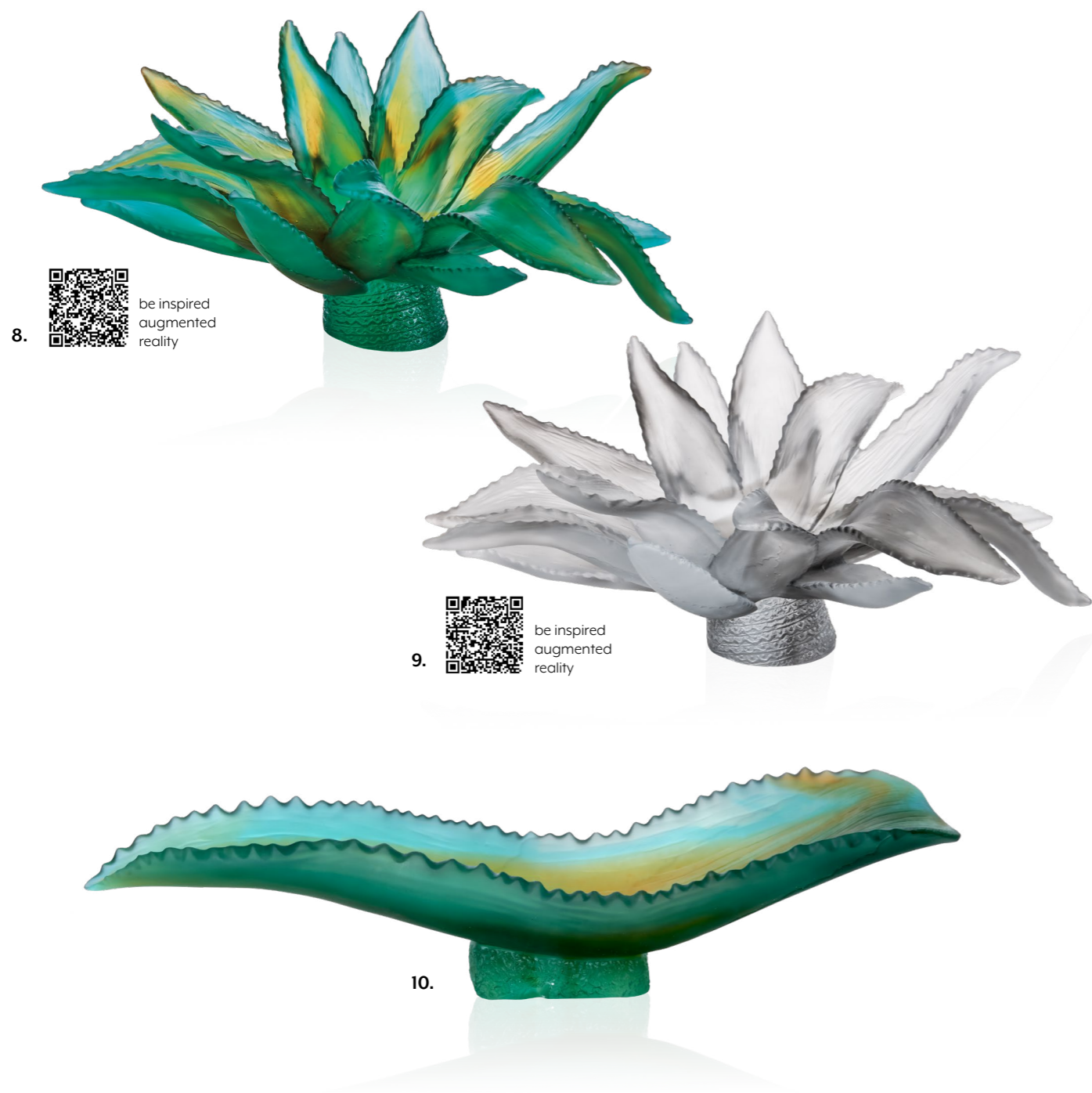

8. Centre de table agave vert - Édition limitée à 375 exemplaires - H : 26 cm L : 63 cm l : 50 cm - 12,7 kg
Green Centerpiece - Limited edition of 375 - H: 10.2" L: 24.8" W: 19.7" - Weight: 28 lbs
Ref : 05664

9. Centre de table agave gris - Édition limitée à 375 exemplaires - H : 26 cm L : 63 cm l : 50 cm - Poids : 12,7 kg
Grey Centerpiece - Limited edition of 375 - H: 10.2" L: 24.8" W: 19.7" - Weight: 28 lbs
Ref : 05664-1

10. Coupe feuille agave vert - Edition numérotée - H : 16,5 cm L : 69,5 cm l : 17,5 cm - 6,7 kg
Green Agave Leaf Centerpiece - Numbered edition - H: 6.5" L: 27.3" W: 6.9" - 14.8 lbs
Ref : 05683



MONSTERA

I MILIO ROBBA



1. Coupe moyen modèle - Edition limitée à 375 exemplaires - H : 13,5 cm L : 40 cm l : 37 cm - 5,3 kg
Medium Bowl - Limited edition of 375 - H : 5.3" L : 15.7" W : 14.6" - 11.7 lbs
Ref : 05550

La collection Monstera se décline également en appliques et feuilles murales. Retrouvez l'intégralité de la collection page 284-288, dans la catégorie Architecture d'Intérieur.
The Monstera collection also consists of wall lamps and wall leaves. Refer to page 284-288 in the Interior Design sector for the extended collection.



PALM BEACH

EMILIO ROBBA



be inspired
augmented
reality

I. Vase Prestige - Édition limitée à 99 exemplaires - H : 85,5 cm L : 50 cm l : 50 cm - 45 kg
Prestige Vase - Limited edition of 99 - H: 33.7" L: 19.7" W: 19.7" - 99.2 lbs
Ref : 05759



© Matthieu Rousseau

Palm Beach, le prestige du cristal au service de la beauté tropicale. Le vase Prestige est la pièce maîtresse de la collection Palm Beach. Cette œuvre sculpturale s'impose par sa silhouette élancée, avec ses longues feuilles de palmier déployées en éventail, qui rendent hommage à la majesté des arbres tropicaux. Les dégradés de bleu turquoise et de vert jungle qui ornent les feuilles offrent à la sculpture de sublimes jeux de lumière, comme si la lumière était filtrée par une végétation luxuriante. Le vase repose sur un socle en bronze patiné, orné d'une branche de dattes finement travaillée en cristal et en bronze. Ce détail témoigne de la finition apportée à cette pièce d'exception. L'univers tropical de la collection Palm Beach ne se limite pas à cette pièce. Il s'étend également à d'autres créations raffinées, qui résultent de la même excellence technique et artistique : une grande coupe en forme de feuille qui dévoile les mêmes nuances éclatantes, un centre de table à l'allure végétale, ainsi qu'un petit vase délicatement orné de feuilles d'or 24 carats, comme un clin d'œil au soleil inondant de lumière les paysages tropicaux. La grande coupe feuille, avec ses ondulations délicates et ses couleurs vibrantes, rappelle le balancement des palmes sous le soleil. Le centre de table évoque également la beauté des tropiques à travers une large corolle végétale, à la fois élégante et structurée.

Loin d'être de simples reproductions de la nature, les pièces de la collection Palm Beach traduisent une émotion — celle que l'on ressent devant la beauté sauvage et singulière d'un paysage tropical, entre ciel bleu et feuillage luxuriant baigné de lumière. Avec Palm Beach, la Manufacture Daum et Emilio Robba signent une collection capable de capturer la puissance décorative des tropiques et de la retranscrire avec une finesse inégalée, offrant ainsi une interprétation artistique inédite de l'univers tropical.

Palm Beach, the prestige of crystal at the service of tropical beauty. The Prestige vase is the centerpiece of the Palm Beach collection. This sculptural work stands out for its slender silhouette, with its long palm leaves spread in a fan, which pay tribute to the majesty of tropical trees. The shades of turquoise blue and jungle green that adorn the leaves give the sculpture a sublime play of light, as if the light were filtered by lush vegetation. The vase rests on a patinated bronze base, adorned with a finely crafted crystal and bronze date branch. This detail testifies to the finish brought to this exceptional piece. The tropical universe of the Palm Beach collection is not limited to this piece. It also extends to other refined creations, which result from the same technical and artistic excellence: a large leaf-shaped cup that reveals the same vibrant shades, a centerpiece with a vegetal look, as well as a small vase delicately adorned with 24-carat gold leaves, like a wink to the sun flooding tropical landscapes with light. The large leaf cut, with its delicate undulations and vibrant colors, reminds the swaying of the fins under the sun. The centerpiece also evokes the beauty of the tropics through a large vegetal corolla, both elegant and structured.

Far from being simple reproductions of nature, the pieces of the Palm Beach collection convey an emotion—that which one feels in front of the wild and singular beauty of a tropical landscape, between blue sky and lush foliage bathed in light. With Palm Beach, the Daum Manufacture and Emilio Robba sign a collection capable of capturing the decorative power of the tropics and transcribing it with unparalleled finesse, thus offering an unprecedented artistic interpretation of the tropical universe.

PALM BEACH

MILIO ROBBA

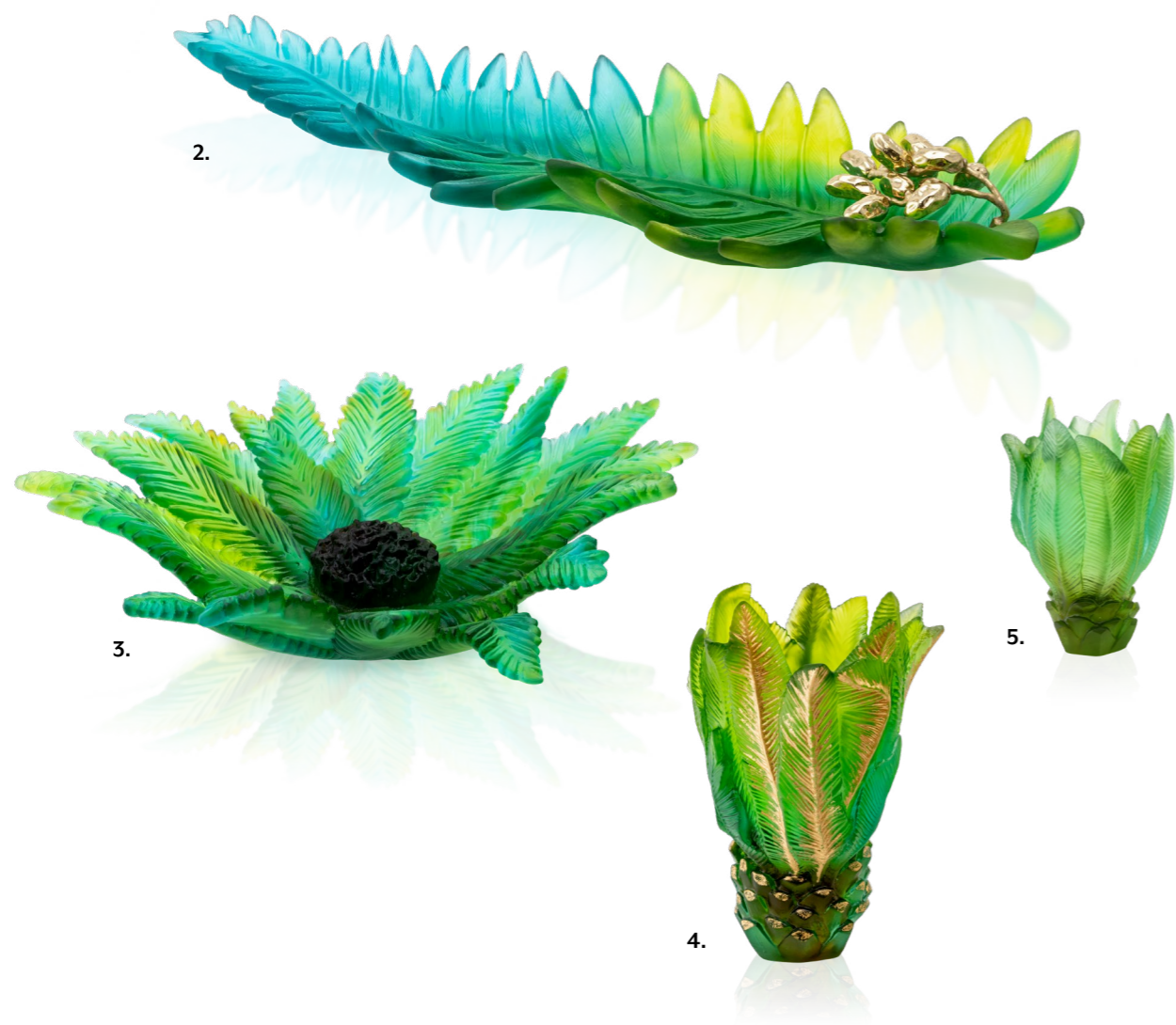

2. Coupe feuille grand modèle - Édition limitée à 225 exemplaires - H : 7 cm L : 60,5 cm l : 23,5 cm - 2,4 kg
Large Leaf Bowl - Limited edition of 225 - H: 2.6" L: 23.8" W: 9.3" - 5.3 lbs
Ref : 05782

3. Centre de table grand modèle - Édition limitée à 375 exemplaires - H : 14 cm L : 49 cm l : 45 cm - 7,2 kg
Large Centerpiece - Limited edition of 375 - H: 5.5" L: 19.3" W: 17.7" - 15.9 lbs
Ref : 05760

4. Vase moyen modèle - Finition à la feuille d'or - Édition limitée à 225 exemplaires - H : 28 cm L : 18 cm l : 18 cm - 4,7 kg
Medium Vase - Gold Leaf Gilding - Limited edition of 225 - H: 11" L: 7.1" W: 7.1" - 10.4 lbs
Ref : 05781

5. Vase petit modèle - Édition numérotée - H : 16,5 cm L : 11,5 cm l : 11,5 cm - 1,3 kg
Small Vase - Numbered edition - H: 6.5" L: 4.5" W: 4.5" - 2.8 lbs
Ref : 05788



TRESSAGE

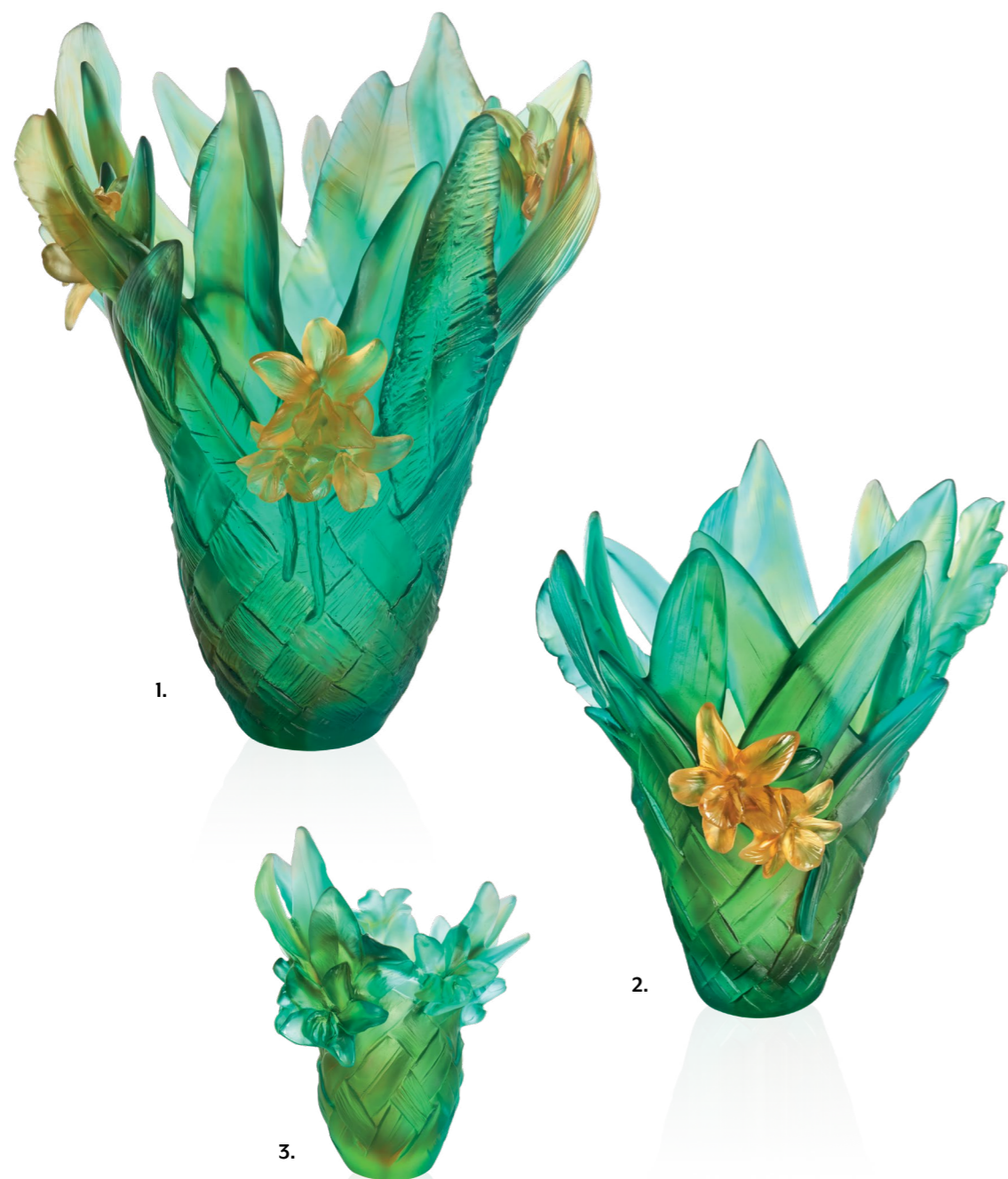

1. Vase Magnum - Edition numérotée - H : 50,5 cm L : 43 cm l : 43 cm - 17,8 kg
Magnum Vase - Numbered edition - H: 19.9" L: 16.9" W: 16.9" - 39.3 lbs
 Ref : 05630

2. Vase grand modèle - Edition numérotée - H : 37 cm L : 31 cm l : 31 cm - 10 kg
Large Vase - Numbered edition - H: 14.6" L: 12.2" W: 12.2" - 22 lbs
 Ref : 05637

3. Vase petit modèle - Edition numérotée - H : 21 cm L : 17 cm l : 17 cm - 2 kg
Small Vase - Numbered edition - H: 8.3" L: 6.7" W: 6.7" - 4.3 lbs
 Ref : 05627



© Yvan Moreau

Avec la collection Tressage, la Cristallerie rend hommage à l'art universel du tressage des fibres naturelles, du bambou au cocotier, un savoir-faire millénaire que l'on retrouve aussi bien dans les villages des Caraïbes qu'au cœur de Madagascar. Façonnées au quotidien pour créer des objets utiles et décoratifs, les fibres naturelles se transforment ici en une matière sculptée de lumière. Dans l'atelier Daum, les maîtres-verriers ont littéralement transposé ce geste traditionnel dans l'univers du cristal. La matière est tressée à la main comme on le ferait d'une fibre souple, mais au lieu des entrelacs de feuilles, ce sont les contours fluides et la douceur de la pâte de cristal qui viennent composer un langage nouveau. La surface des œuvres se métamorphose en un canevas vibrant, où chaque détail rappelle la délicatesse du travail manuel. Le cristal se fait alors matière vivante, capable de transmettre à travers sa translucidité la poésie d'un geste universel. À travers ce mariage des cultures et des traditions, Daum signe une véritable ode aux savoir-faire du monde. Chaque création de la collection Tressage raconte une histoire d'échanges et de voyages, des traditions exotiques à l'excellence du cristal. Le tressage, dans sa simplicité et son authenticité, devient sculpture poétique et contemporaine, sublimée par la lumière et les couleurs intenses du cristal.

With the Tressage collection, the Cristallerie pays tribute to the universal art of braiding natural fibers, from bamboo to coconut, a millennial know-how that can be found in the villages of the Caribbean as well as in the heart of Madagascar. Shaped on a daily basis to create useful and decorative objects, natural fibers are transformed here into a sculpted material of light. In the Daum workshop, the master glassmakers literally transposed this traditional gesture into the world of crystal. The material is braided by hand as one would a flexible fiber, but instead of the interlacing of leaves, it is the fluid contours and the softness of the crystal paste that compose a new language. The surface of the works is transformed into a vibrant canvas, where every detail recalls the delicacy of manual work. Crystal is then a living matter, capable of transmitting through its translucency the poetry of a universal gesture. Through this marriage of cultures and traditions, Daum signs a true ode to the know-how of the world. Each creation of the Tressage collection tells a story of exchanges and travels, from exotic traditions to the excellence of crystal. The braiding, in its simplicity and authenticity, becomes poetic and contemporary sculpture, sublimated by the light and the intense colors of the crystal.

TRESSAGE



4. Coupe grand modèle - Edition numérotée - H : 10,5 cm Ø : 28 cm - 5,1 kg
Large Bowl - Numbered edition - H: 4.1" Ø: 11" - 11.2 lbs
Ref : 05638

5. Coupe moyen modèle - Edition numérotée - H : 12 cm L : 26 cm l : 16 cm - 1,6 kg
Medium Bowl - Numbered edition - H: 4.7" L: 10.2" W: 6.3" - 3.6 lbs
Ref : 05629



TRESSAGE PARADIS



be inspired
augmented
reality

1. Vase Magnum - Édition limitée à 99 exemplaires - H : 50,5 cm L : 43 cm l : 43 cm - 19 kg
Magnum Vase - Limited edition of 99 - H: 19.9" L: 16.9" W: 16.9" - 41.9 lbs
Ref : 05630-1

2. Vase grand modèle - Édition limitée à 225 exemplaires - H : 37 cm L : 31 cm l : 31 cm - 10 kg
Large Vase - Limited edition of 225 - H: 14.6" L: 12.2" W: 12.2" - 22 lbs
Ref : 05637-1

3. Vase moyen modèle - Édition numérotée - H : 27,5 cm L : 24 cm l : 24 cm - 4,9 kg
Medium Vase - Numbered edition - H: 10.8" L: 9.5" W: 9.5" - 10.8 lbs
Ref : 05793



VOYAGE TROPICAL TROPICAL VOYAGE

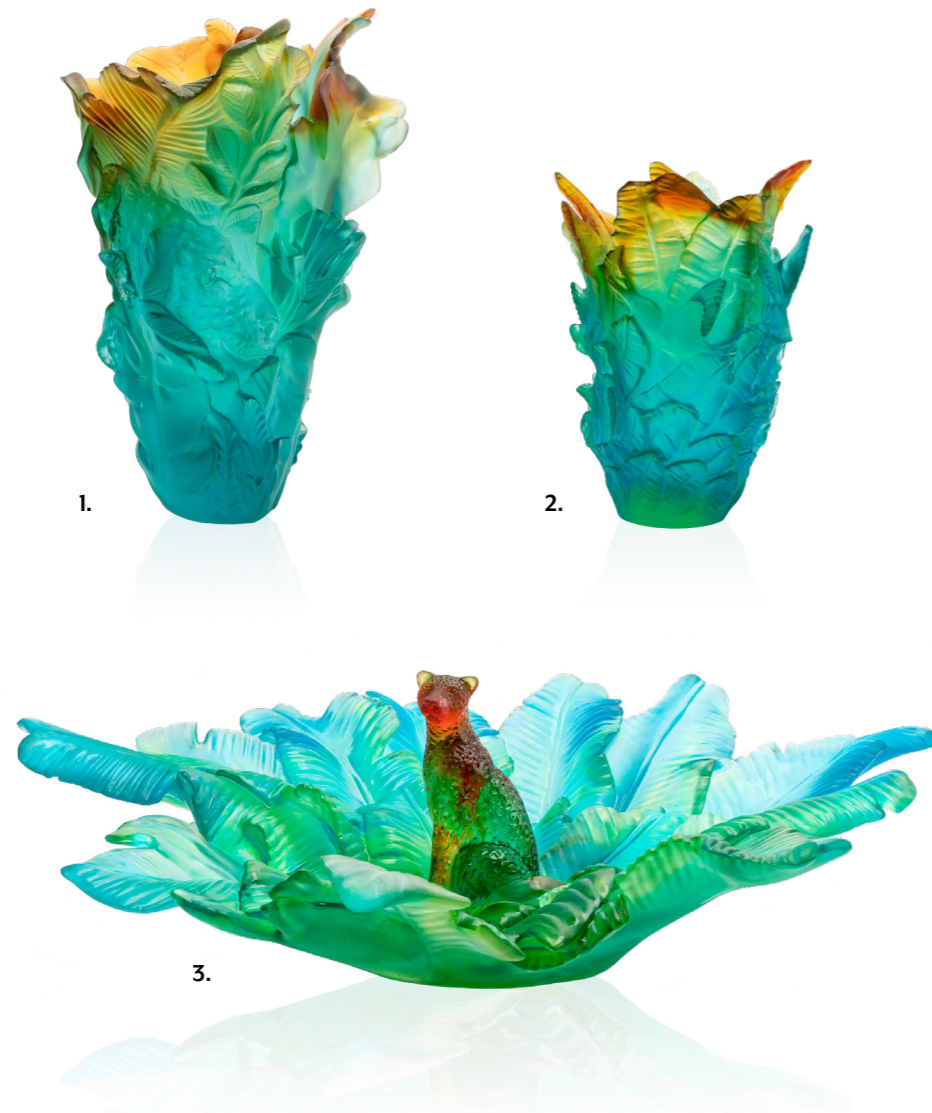

1. Vase grand modèle - Édition numérotée - H : 32 cm L : 23,5 cm l : 23,5 cm - 7 kg
Large Vase - Numbered edition - H: 12.6" L: 9.3" W: 9.3" - 15.4 lbs
Ref : 05772

2. Vase petit modèle - Édition numérotée - H : 22,5 cm L : 17 cm l : 17 cm - 3,5 kg
Small Vase - Numbered edition - H: 8.9" L: 6.7" W: 6.7" - 7.7 lbs
Ref : 05768

3. Centre de table - Édition numérotée - H : 16 cm L : 53 cm l : 46 cm - 10,5 kg
Centerpiece - Numbered edition - H: 6.3" L: 20.9" W: 18.1" - 23.1 lbs
Ref : 05769





Univers floral & végétal
Floral & vegetal universe

3. FRUITS ET VERGER
FRUITS AND ORCHARD

CITRUS



1. Vase Magnum - Édition limitée à 99 exemplaires - H : 51 cm L : 38 cm l : 38 cm - 23,4 kg
Magnum Vase - Limited edition of 99 - H: 20.1" L: 15" W: 15" - 51.6 lbs
 Ref : 05835

2. Vase grand modèle - Édition limitée à 175 exemplaires - H : 30 cm L : 33 cm l : 18 cm - 11 kg
Large Vase - Limited edition of 175 - H: 11.8" L: 13" W: 7.1" - 24.3 lbs
 Ref : 05836

3. Vase moyen modèle - Édition limitée à 225 exemplaires - H : 24 cm L : 24,5 cm l : 13 cm - 5,75 kg
Medium Vase - Limited edition of 225 - H: 9.5" L: 9.7" W: 5.1" - 12.7 lbs
 Ref : 05837



À travers cette série d'œuvres en cristal, la Cristallerie Daum réinterprète le citron avec une virtuosité rare, transformant ce motif végétal en une composition artistique audacieuse, aussi décorative qu'évocatrice. La collection Citrus s'impose comme une véritable célébration de la nature. Le cristal, magnifié par la technique séculaire de la pâte de cristal, révèle ici toute sa splendeur dans un subtil mariage de couleurs, parmi lesquelles on retrouve notamment des nuances de jaune citron, ainsi que des reflets verts et orangés. Ces nuances vives et estivales évoquent à la fois le fruit mûr et la fraîcheur de ses feuilles. Tous ces détails magnifiés par le cristal jouent avec la lumière, révélant ainsi la finesse du travail des artisans de la Maison Daum. Le détail des textures est saisissant : l'alternance de surfaces mates et polies donne une impression de mouvement, comme si le fruit venait d'être fraîchement découpé. La collection Citrus illustre la capacité de la Cristallerie Daum à réinventer sans cesse son langage artistique et à transformer un motif familier en œuvre d'art décorative. La finesse des détails, la justesse des proportions et la maîtrise des couleurs témoignent d'un savoir-faire hors du commun. À travers Citrus, la Cristallerie Daum affirme aussi sa volonté de dialoguer avec les éléments. Cette collection infusée de soleil vient enrichir l'héritage végétal de la Maison, Elle affirme un style à la fois libre, élégant et profondément ancré dans la nature. En insufflant à la matière la fraîcheur d'un fruit, la Maison Daum transforme le quotidien en moment d'émerveillement. Plus qu'un hommage au citron, la collection Citrus est une infusion de couleur et de fraîcheur, un éclat de lumière éternisé dans le cristal.

Through this series of crystal works, Daum Crystalworks reinterprets the lemon with rare virtuosity, transforming this plant motif into a bold artistic composition, as decorative as it is evocative. The Citrus collection stands as a true celebration of nature. The crystal, magnified by the centuries-old technique of pâte de cristal, reveals its full splendor in a subtle marriage of colors, including shades of lemon yellow, as well as green and orange reflections. These vibrant, summery hues evoke both the ripe fruit and the freshness of its leaves. All these details, magnified by the crystal, play with the light, revealing the finesse of the Daum artisans' work. The detail of the textures is striking: the alternation of matte and polished surfaces gives an impression of movement, as if the fruit had just been freshly cut. The Citrus collection illustrates Daum Crystal's ability to constantly reinvent its artistic language and transform a familiar motif into a decorative work of art. The exquisite detail, the perfect proportions, and the masterful use of color testify to exceptional craftsmanship. Through Citrus, Daum Crystal also affirms its desire to engage with the elements. This sun-drenched collection enriches the House's botanical heritage, asserting a style that is at once free, elegant, and deeply rooted in nature. By imbuing the material with the freshness of a fruit, Daum transforms the everyday into a moment of wonder. More than a tribute to the lemon, the Citrus collection is an infusion of color and freshness, a burst of light immortalized in crystal.

CITRUS

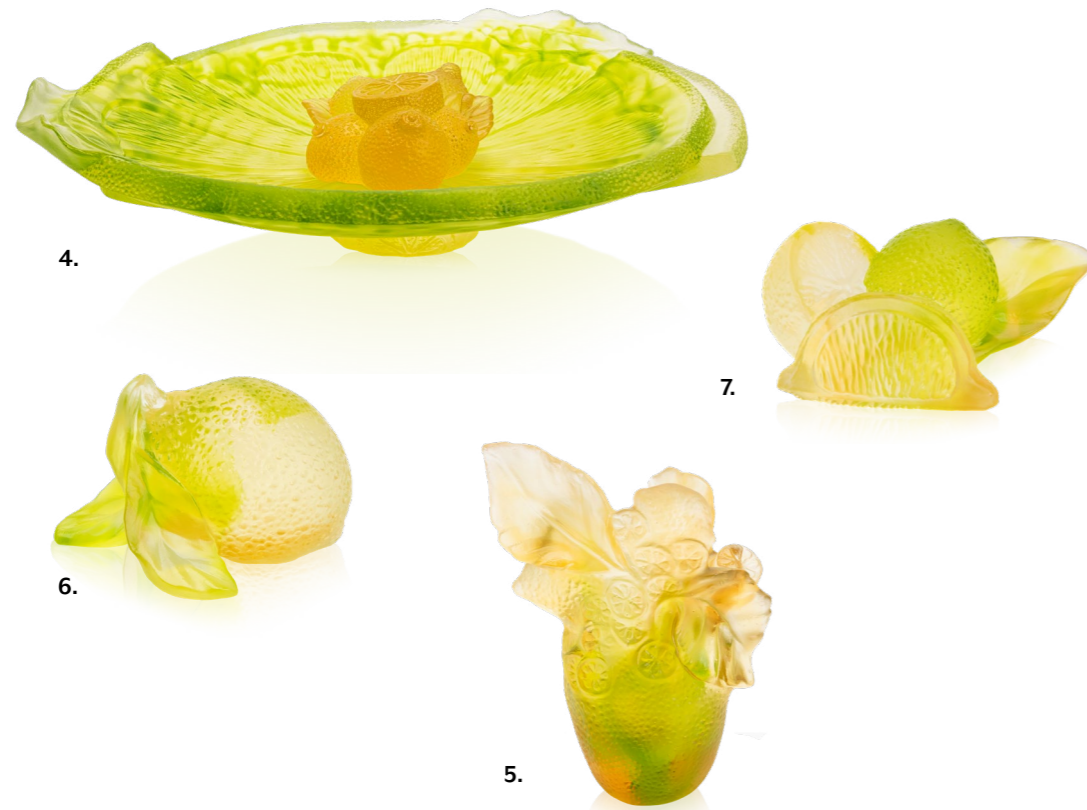

4. Coupe sur pied - Édition limitée à 225 exemplaires - H : 10 cm L : 37 cm l : 37 cm - 5,45 kg
Footed Bowl - Limited edition of 225 - H: 3.9" L: 14.6" W: 14.6" - 12 lbs
Ref : 05839

5. Vase petit modèle - Édition numérotée - H : 15,5 cm L : 12 cm l : 12 cm - 0,85 kg
Small Vase - Numbered edition - H: 6.1" L: 4.7" W: 4.7" - 1.9 lbs
Ref : 05838

6. Citron décoratif - Édition numérotée - H : 5,8 cm L : 8,5 cm l : 6 cm - 0,3 kg
Decorative Lemon - Numbered edition - H: 2.3" L: 3.4" W: 2.4" - 0.7 lbs
Ref : 05845

7. Composition décorative - Édition numérotée - H : 4,4 cm L : 11 cm l : 7 cm - 0,3 kg
Decorative Arrangement - Numbered edition - H: 1.7" L: 4.3" W: 2.6" - 0.7 lbs
Ref : 05846



CITRUS



1. Bougie jaune - H : 12 cm L : 12 cm l : 6,6 cm - 0,45 kg
Yellow Candle - H: 4.8" L: 4.8" W: 2.6" - 15.9 lbs
Ref : 05850

2. Bougie verte - H : 12 cm L : 12 cm l : 6,6 cm - 0,45 kg
Green Candle - H: 4.8" L: 4.8" W: 2.6" - 15.9 lbs
Ref : 05850-1





TUTTI FRUTTI

GILLES NEVEU



Depuis plus de trois décennies, Gilles Neveu incarne l'excellence artisanale et la sensibilité artistique dans l'univers du luxe. Diplômé de l'ESMOD où il fut le plus jeune étudiant jamais admis il développe très tôt une vision singulière du raffinement. Formé auprès de Gianfranco Ferré au sein de la Maison Christian Dior, il cultive un langage esthétique mêlant haute couture, art de vivre et audace conceptuelle. Fondateur d'un atelier de couture sur mesure depuis plus de 30 ans, Neveu habille une clientèle internationale exigeante : robes de soirée, costumes de scène, tenues théâtrales, ainsi qu'objets précieux, bijoux et créations d'image pour des Maisons prestigieuses. Véritable artisan du détail, il collabore avec des orfèvres, joailliers et designers, concevant des concepts exclusifs dans l'univers du cadeau haut de gamme. Gilles Neveu est un artiste aux multiples facettes dont la vision s'étend au design d'intérieur, à la création d'uniformes et au conseil en image de marque pour des noms emblématiques du design et de la haute joaillerie. Un nom rare, porteur d'histoires, de savoir-faire et d'émotion.

For over three decades, Gilles Neveu has embodied artisanal excellence and artistic sensitivity in the world of luxury. A graduate of ESMOD where he was the youngest student ever admitted he developed early on a singular vision of refinement. Trained under Gianfranco Ferré at the House of Christian Dior, he cultivated an aesthetic language that blends haute couture, lifestyle artistry, and conceptual boldness. As the founder of a bespoke couture atelier for more than 30 years, Neveu has dressed a discerning international clientele: evening gowns, stage costumes, theatrical attire, as well as precious objects, jewelry, and image creations for prestigious Maisons. A true artisan of detail, he has collaborated with goldsmiths, jewelers, and designers, crafting exclusive concepts in the world of high-end gifting. Gilles Neveu is a multifaceted artist whose vision extends to interior design, uniform creation, and brand image consulting for iconic names in design and fine jewelry. A rare name, carrying stories, savoir-faire, and emotion.

Gilles Neveu



1. Sugar Apple - Édition limitée à 299 exemplaires - H : 8,7 cm L : 10 cm l : 9,5 cm - 1,1 kg
Sugar Apple - Limited edition of 299 - H : 3.5" L : 3.9" W : 3.7" - 2.5 lbs
 Ref : 05877

2. Grenade - Édition limitée à 299 exemplaires - H : 9 cm L : 9,6 cm l : 8,2 cm - 1,03 kg
Pomegranate - Limited edition of 299 - H : 3.5" L : 3.8" W : 3.2" - 2.3 lbs
 Ref : 05876

3. Bananes - Édition limitée à 299 exemplaires - H : 7 cm L : 15,5 cm l : 10 cm - 1,3 kg
Bananas - Limited edition of 299 - H : 2.8" L : 6.1" W : 4.2" - 2.8 lbs
 Ref : 05873



TUTTI FRUTTI

GILLES NEVEU



4.



6.



5.

4. Carambole - Édition limitée à 299 exemplaires - H : 5,7 cm L : 10,2 cm l : 6,2 cm - 0,36 kg
Starfruit - Limited edition of 299 - H : 2.2" L : 4." W : 2.4" - 0,8 lbs
Ref : 05874

5. Fruit du dragon - Édition limitée à 299 exemplaires - H : 10,4 cm L : 8,2 cm l : 8,7 cm - 0,9 kg
Dragon Fruit - Limited edition of 299 - H : 4.1" L : 3.2" W : 3.4" - 2.01 lbs
Ref : 05875

6. PIÈCE ATELIER DAUM - Coupe grand modèle - Édition limitée à 175 exemplaires - H : 14 cm L : 53 cm l : 46 cm - 9,6 kg
DAUM ATELIER - Large Bowl - Limited edition of 299 - H : 5.5" L : 20,9" W : 18,1" - 21,1 lbs
Ref : 05868





UNIVERS ANIMALIER
Animal universe

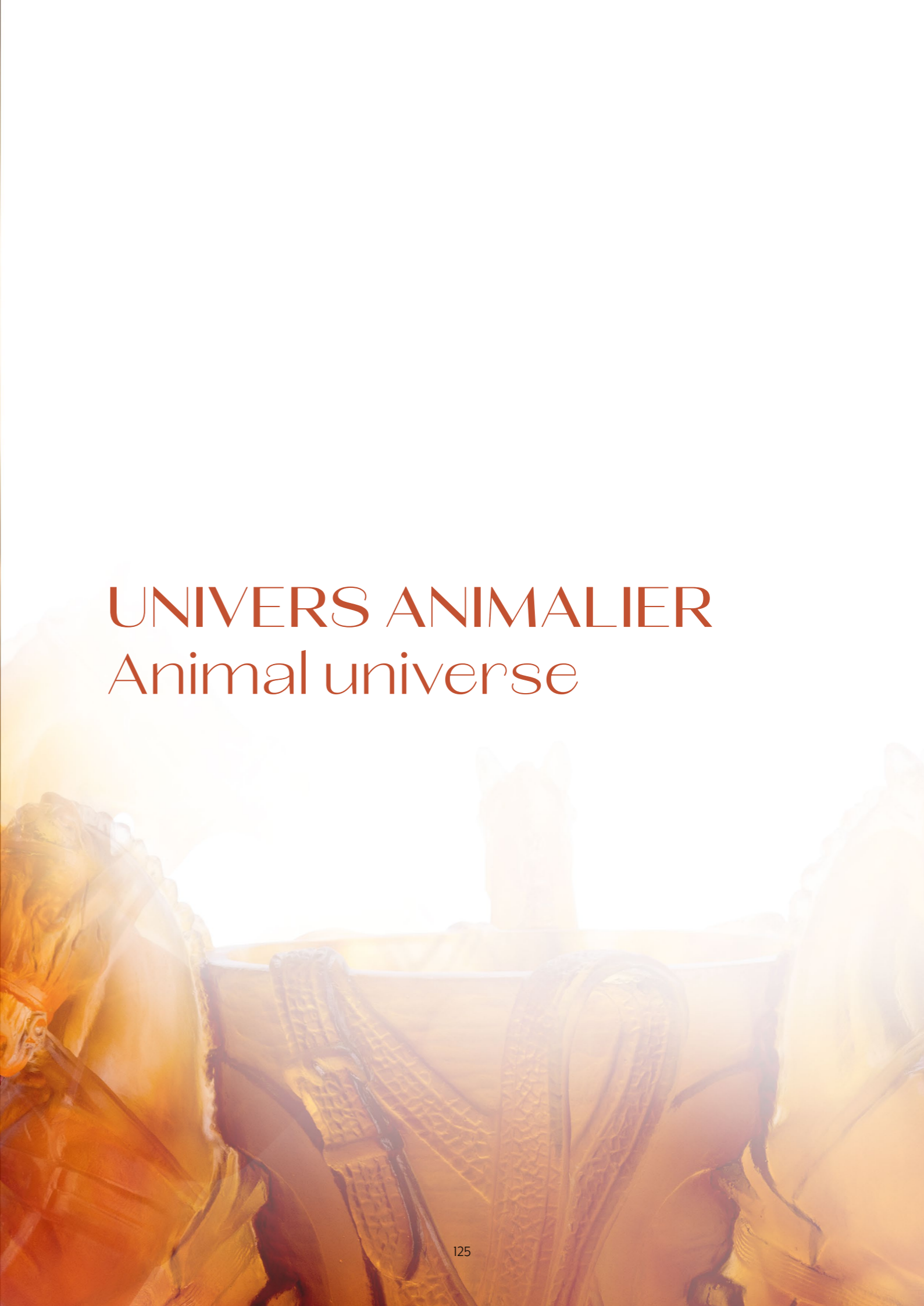



Cavalcade - Vase grand modèle

Univers Animalier
Animal universe

1. LE CHEVAL
THE HORSE

UNIVERS ANIMALIER | ANIMAL UNIVERSE
RÊVE ÉQUESTRE

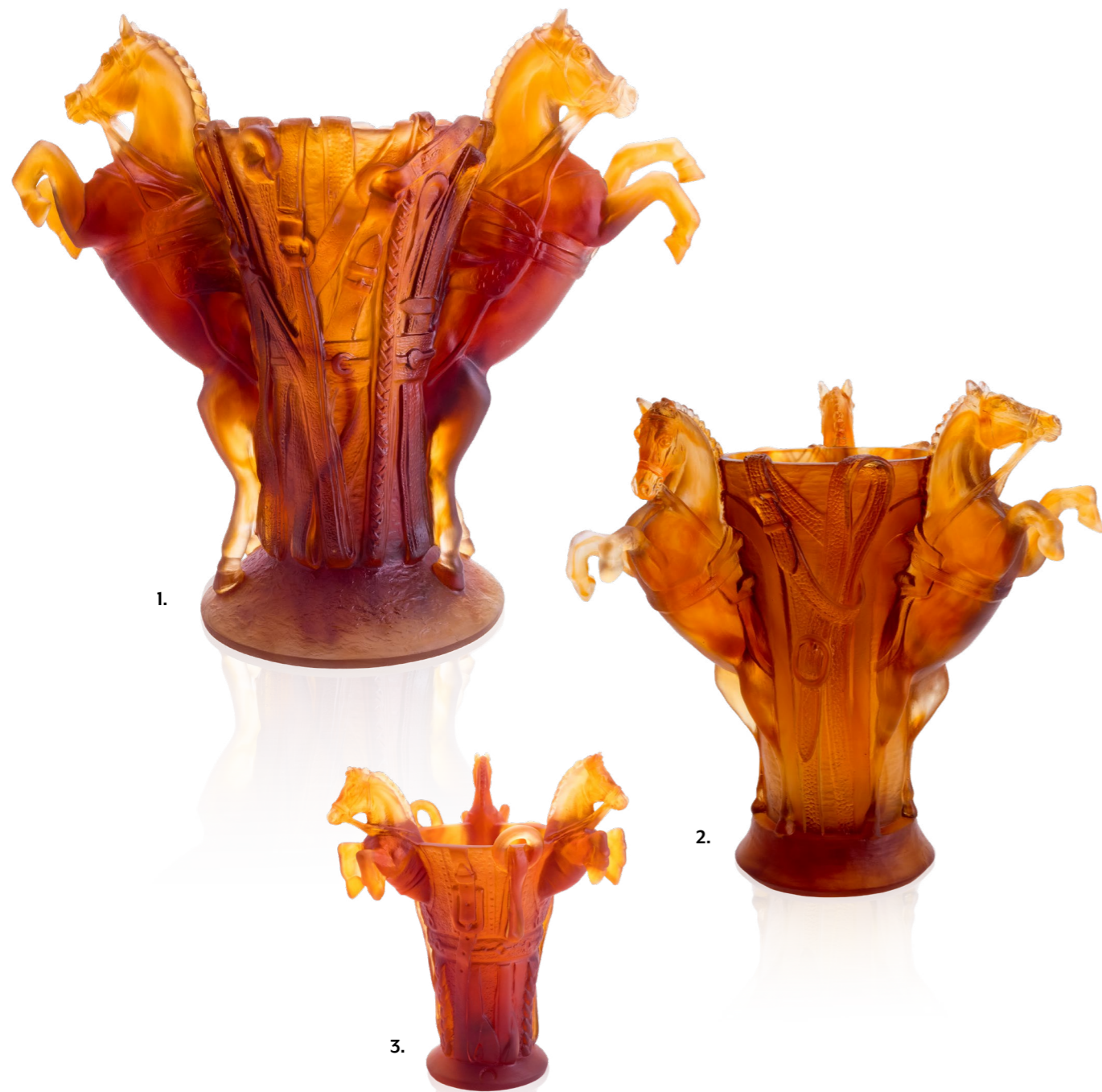

1. Vase grand modèle - Édition limitée à 125 exemplaires - H : 41 cm L : 46 cm l : 21 cm - 16 kg
Large Vase - Limited edition of 125 - H: 16.1" L: 18.1" W: 8.3" - 34.3 lbs
Ref : 05863

2. Vase moyen modèle - Édition limitée à 225 exemplaires - H : 28 cm L : 26,5 cm l : 25,5 cm - 5,4 kg
Medium Vase - Limited edition of 225 - H: 11" L: 10.4" W: 10" - 11.9 lbs
Ref : 05864

3. Vase petit modèle - Édition limitée à 225 exemplaires - H : 20 cm L : 16 cm l : 15,5 cm - 1,5 kg
Small Vase - Limited edition of 225 - H: 7.9" L: 6.3" W: 6.1" - 3.3 lbs
Ref : 05861





UNIVERS ANIMALIER | ANIMAL UNIVERSE
VASE CHEVAUX AILÉS



1.

1. Vase chevaux ailés blanc - Édition limitée à 8 exemplaires - H : 87 cm L : 51 cm l : 51 cm - 63,5 kg
White Chevaux ailés Vase - Limited edition of 8 - H: 34.2" L: 20" W: 20" - 140 lbs
 Ref : 03207-5

2. Vase chevaux ailés ambre - Édition limitée à 50 exemplaires - H : 87 cm L : 51 cm l : 51 cm - 63,5 kg
Amber Chevaux ailés Vase - Limited edition of 50 - H: 34.2" L: 20" W: 20" - 140 lbs
 Ref : 03207-3

3. Vase chevaux ailés gris - Édition limitée à 50 exemplaires - H : 87 cm L : 51 cm l : 51 cm - 63,5 kg
Grey Chevaux ailés Vase - Limited edition of 50 - H: 34.3" L: 20.1" W: 20.1" - 140 lbs
 Ref : 03207-4



2.



3.

CAVALCADE - CENTRE DE TABLE CAVALCADE CENTERPIECE



1. Centre de table brun glacé - Édition limitée à 125 exemplaires - H : 31 cm L : 67 cm l : 42 cm - 21,5 kg
Glazed Brown Centerpiece - Limited edition of 125 - H: 12.2" L: 26.4" W: 16.5" - 47 lbs
Ref. 05592-6
Socle en bronze jaune avec une légère patine brune - Base in yellow bronze with a light brown patina
134

CAVALCADE - VASE



1. Vase Prestige Cavalcade bleu-gris - Édition limitée à 50 exemplaires - H : 86 cm Ø : 57 cm - 62,3 kg
Blue-Grey Cavalcade Prestige Vase - Limited edition of 50 - H: 33.9" Ø: 22.4" - 137.3 lbs
Ref : 05586-3
Socle en bronze blanc patiné - Base in patinated white bronze

2. Vase Prestige Cavalcade ambre - Édition limitée à 50 exemplaires - H : 86 cm Ø : 57 cm - 62,3 kg
Amber Cavalcade Prestige Vase - Limited edition of 50 - H: 33.9" Ø: 22.4" - 137.3 lbs
Ref : 05586
Socle en bronze patiné - Base in patinated bronze

UNIVERS ANIMALIER | ANIMAL UNIVERSE
CAVALCADE - VASE



3. Vase Magnum brun glacé - Édition limitée à 175 exemplaires - H : 50 cm L : 40 cm l : 40 cm - 25,3 kg
Glazed Brown Magnum Vase - Limited edition of 175 - H: 19.7" L: 15.7" W: 15.7" - 55.8 lbs
 Ref. 05381-16

4. Vase Magnum noir - Édition limitée à 25 exemplaires - H : 50 cm L : 40 cm l : 40 cm - 25,3 kg
Magnum Black Vase - Limited edition of 25 - H: 19.7" L: 15.7" W: 15.7" - 55.8 lbs
 Ref. 05381-15

5. Vase Magnum ambre - Édition limitée à 175 exemplaires - H : 50 cm L : 40 cm l : 40 cm - 25,3 kg
Magnum Amber Vase - Limited edition of 175 - H: 19.7" L: 15.7" W: 15.7" - 55.8 lbs
 Ref. 05381

6. Vase Magnum ambre, 3 têtes dorées - Édition limitée à 25 exemplaires - H : 50 cm L : 40 cm l : 40 cm - 25,3 kg
Magnum Amber Vase, 3 Gilded Heads - Limited edition of 25 - H: 19.7" L: 15.7" W: 15.7" - 55.8 lbs
 Ref. 05381-10



3.



5.



4.



6.

UNIVERS ANIMALIER | ANIMAL UNIVERSE
CAVALCADE - VASE

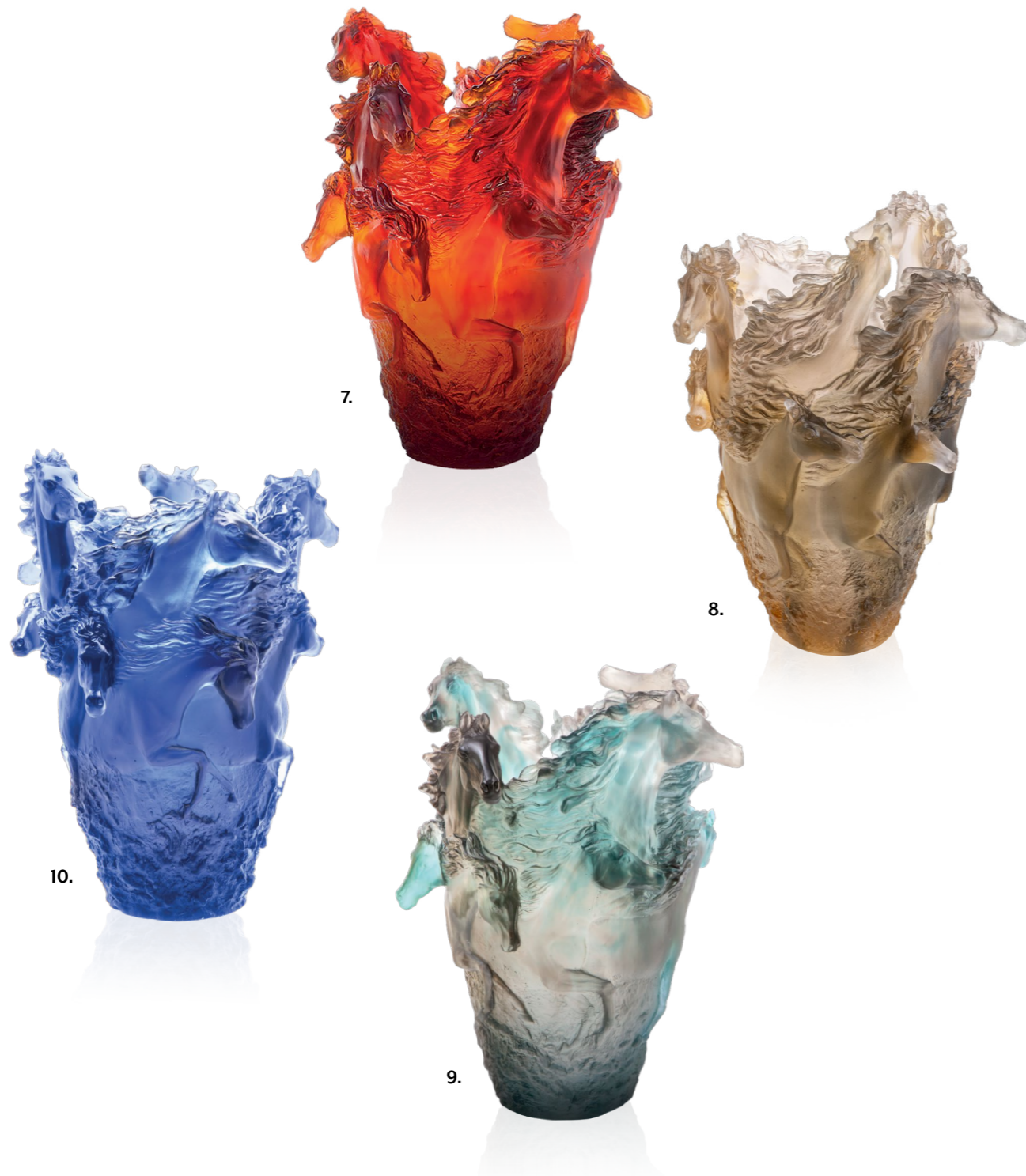

7. Vase grand modèle ambre - Édition limitée à 500 exemplaires - H : 38 cm L : 33 cm l : 33 cm - 13 kg
Large Amber Vase - Limited edition of 500 - H: 15" L: 13" W: 13" - 28.6 lbs
Ref. 05358

8. Vase grand modèle brun glacé - Édition limitée à 500 exemplaires - H : 38 cm L : 33 cm l : 33 cm - 13 kg
Large Glazed Brown Vase - Limited edition of 500 - H: 15" L: 13" W: 13" - 28.6 lbs
Ref. 05358-6

9. Vase grand modèle gris bleu - Édition limitée à 500 exemplaires - H : 38 cm L : 33 cm l : 33 cm - 13 kg
Large Blue-Grey Vase - Limited edition of 500 - H: 15" L: 13" W: 13" - 28.6 lbs
Ref. 05358-1

10. Vase grand modèle bleu - Édition limitée à 500 exemplaires - H : 38 cm L : 33 cm l : 33 cm - 13 kg
Large Blue Vase - Limited edition of 500 - H: 15" L: 13" W: 13" - 28.6 lbs
Ref. 05358-4

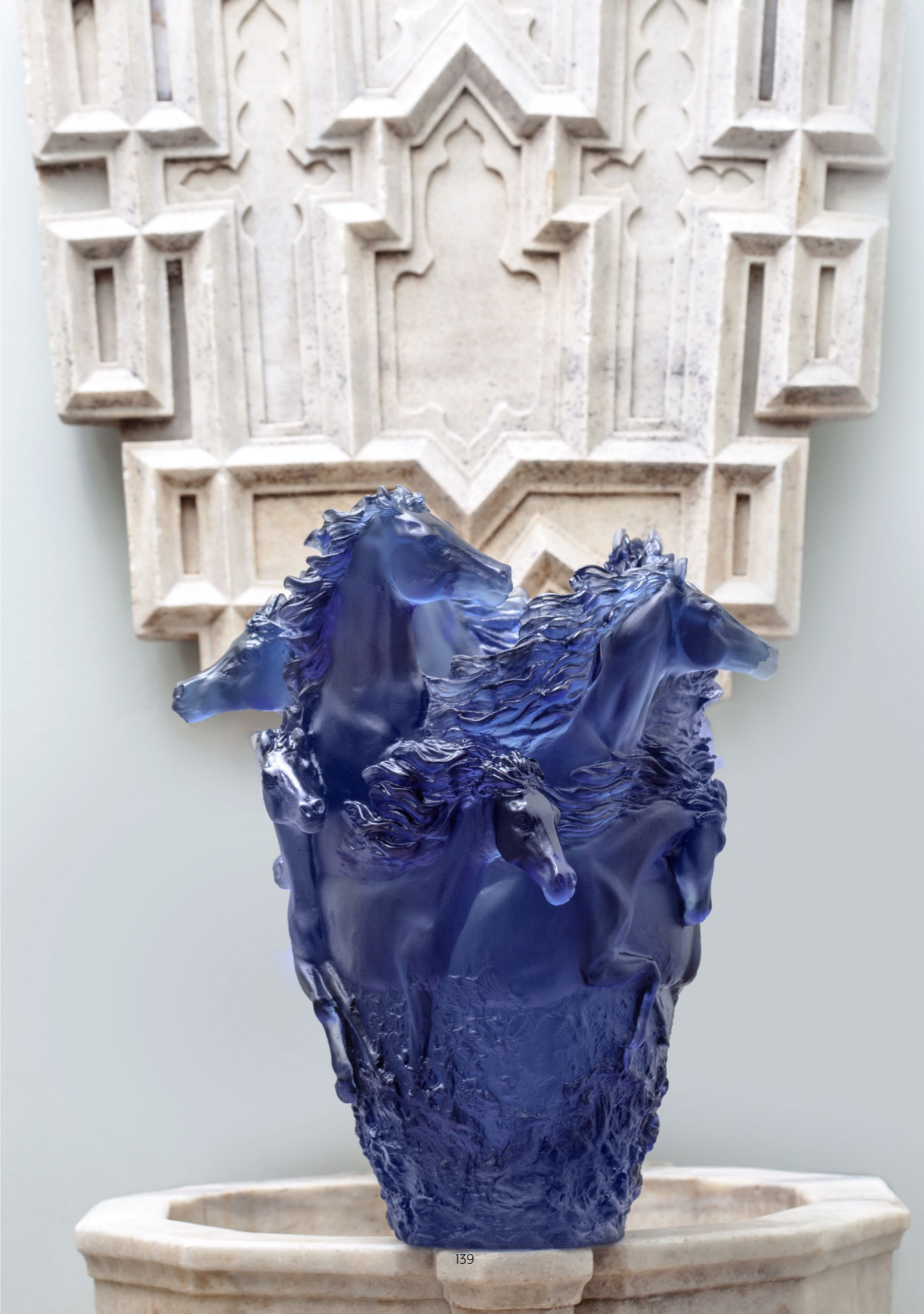

CAVALCADE

PLUMIER, VIDE POCHE & PORTE CRAYON CAVALCADE PENCIL TRAY, TRAY & PENCIL HOLDER

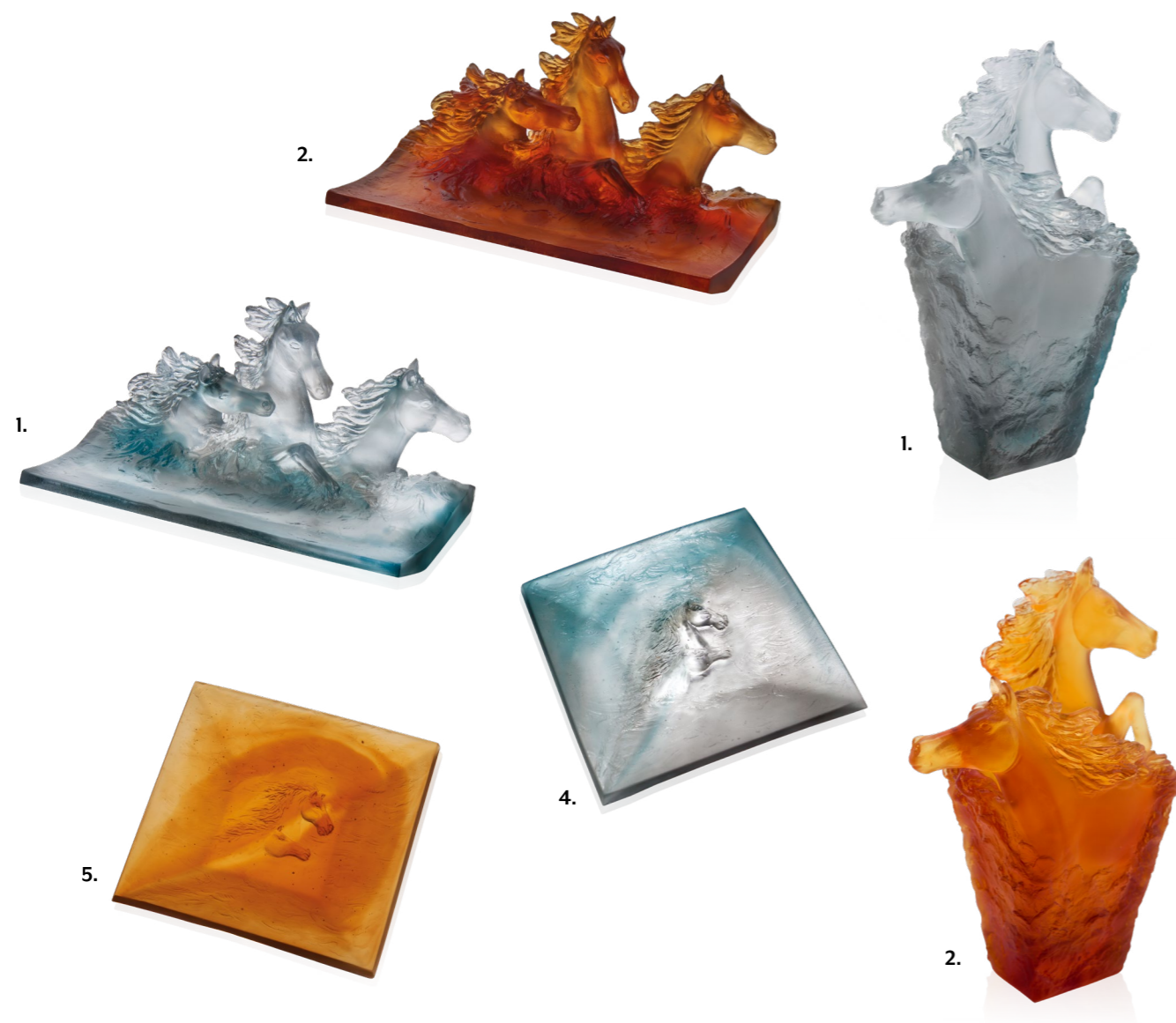

1. Plumier gris-bleu - Édition numérotée - H : 12,5 cm L : 25 cm l : 13 cm - 2,2 kg
Blue-Grey Pencil Tray - Numbered edition - H: 4.9" L: 9.8" W: 5.1" - 4.8 lbs
Ref. 05668

2. Plumier ambre - Édition numérotée - H : 12,5 cm L : 25 cm l : 13 cm - 2,2 kg
Amber Pencil Tray - Numbered edition - H: 4.9" L: 9.8" W: 5.1" - 4.8 lbs
Ref. 05668-1

3. Vide poche gris-bleu - Édition numérotée - H : 3 cm L : 18 cm l : 18 cm - 1,2 kg
Blue-Grey Tray - Numbered edition - H: 1.2" L: 7.1" W: 7.1" - 2.6 lbs
Ref. 05682

4. Vide poche ambre - Édition numérotée - H : 3 cm L : 18 cm l : 18 cm - 1,2 kg
Amber Tray - Numbered edition - H: 1.2" L: 7.1" W: 7.1" - 2.6 lbs
Ref. 05682-1

5. Porte Crayon gris bleu - Édition numérotée - H : 17,5 cm L : 13 cm l : 8 cm - 0,9 kg
Blue-Grey Pencil Holder - Numbered edition - H: 6.9" L: 5.1" W: 3.1" - 2.1 lbs
Ref : 05715

6. Porte Crayon ambre - Édition numérotée - H : 17,5 cm L : 13 cm l : 8 cm - 0,9 kg
Amber Pencil Holder - Numbered edition - H: 6.9" L: 5.1" W: 3.1" - 2.1 lbs
Ref : 05715-1



7. Plumier brun glacé - Édition numérotée - H : 12,5 cm L : 25 cm l : 13 cm - 2,2 kg
Glazed Brown Pencil Tray - Numbered edition - H: 4.9" L: 9.8" W: 5.1" - 4.8 lbs
Ref. 05668-2

8. Porte Crayon brun glacé - Édition numérotée - H : 17,5 cm L : 13 cm l : 8 cm - 0,9 kg
Glazed Brown Pencil Holder - Numbered edition - H: 6.9" L: 5.1" W: 3.1" - 2.1 lbs
Ref : 05715-2

CAVALCADE - CAVALIERS D'ÉCHECS

CAVALCADE - CHESS KNIGHTS



1. Cavalier d'échecs ambre Ref : - Édition limitée à 250 exemplaires - H : 23,5 cm L : 14 cm l : 9 cm - 2,3 kg
Amber Chess Knights - Limited edition of 250 - H: 9.3" L: 5.5" W: 3.5" - 4.9 lbs
Ref : 05791

2. Cavalier d'échecs gris-bleu - Édition limitée à 250 exemplaires - H : 23,5 cm L : 14 cm l : 9 cm - 2,3 kg
Blue-Grey Chess Knights - Limited edition of 250 - H: 9.3" L: 5.5" W: 3.5" - 4.9 lbs
Ref : 05791-1

CAVALCADE - SCULPTURE DEUX CHEVAUX

CAVALCADE - TWO HORSE SCULPTURE



1. Sculpture deux Chevaux - Édition limitée à 500 exemplaires - H : 25 cm L : 20 cm l : 13 cm - 3,6 kg
Two Horse Sculpture - Limited edition of 500 - H: 9.8" L: 7.9" W: 5.1" - 7.9 lbs
Ref : 05687

CHEVAUX HORSES



1. Sculpture Tête de Cheval - Édition limitée à 500 exemplaires - H : 40,5 cm L : 47 cm l : 19 cm - 25,8 kg
Horse Head Sculpture - Limited edition of 500 - H: 16" L: 18.5" W: 7.5" - 56.7 lbs
Ref : 05696
Socle en granit noir, dessus satiné - **Black granite base with satin finish**

CHEVAUX FOUGUEUX SPIRITED HORSES



1. Cheval fougueux ambre brun - Édition limitée à 500 exemplaires - H : 37 cm L : 28 cm l : 13 cm - 4,2 kg
Amber Brown Spirited Horse - Limited edition of 500 - H: 14.6" L: 11" W: 5.1" - 9.2 lbs
Ref : 05585

2. Cheval fougueux noir - Édition limitée à 500 exemplaires - H : 37 cm L : 28 cm l : 13 cm - 4,2 kg
Black Spirited Horse - Limited edition of 500 - H: 14.6" L: 11" W: 5.1" - 9.2 lbs
Ref : 05585-1

UNIVERS ANIMALIER | ANIMAL UNIVERSE
CAVALIER MARWARI
MARWARI HORSEMAN



1. Cavalier Marwari - Finition à la feuille d'or - Édition limitée à 75 exemplaires - H: 39 cm L: 32,5 cm l: 13 cm - 7,3 kg
Marwari Horseman - Gold Leaf Gilding - Limited edition of 75 - H: 15.4" L: 12.8" W: 5.1" - 16.1 lbs
Ref: 05880



CHEVAUX HORSES SAUVAT

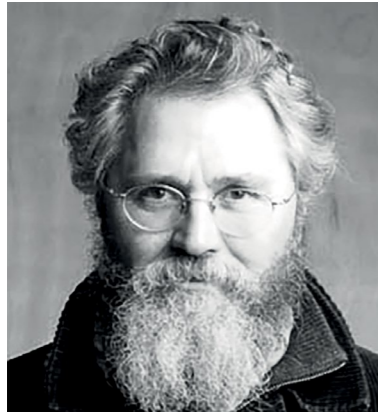

Jean-Louis Sauvat est un sculpteur et peintre français né en 1947. Cavalier, entraîneur et amoureux des chevaux, il les côtoie quotidiennement. Cet univers équestre cher à l'artiste est sa plus grande source d'inspiration. Il a illustré de nombreux ouvrages équestres et a réalisé des œuvres monumentales comme les fresques murales des Grandes Ecuries de Versailles. Sans cesse à la recherche de nouvelles expériences dans son art, de nouvelles formes d'expression, il travaille avec différents matériaux tels que le dessin au fusain, la résine, le plâtre, le carton et le bronze.

Avec la Maison Daum, Jean-Louis Sauvat présente des pièces autour de son univers de prédilection, le thème du cheval. Un travail particulier qui laisse apparaître le modelage de la matière, qui révèle la force et le caractère sauvage du cheval en liberté.

Jean-Louis Sauvat is a French sculptor and painter born in 1947. A rider, trainer and lover of horses, he spends time with them daily. This universe dear to the artist is the greatest source of inspiration for his artwork. He has illustrated many equestrian works and has produced monumental works such as the mural frescoes of the Grandes Ecuries of Versailles. Always on a constant search for innovations, he devotes himself to endless experimentations with forms of expressions and materials, such as charcoal drawing, resin, plaster, cardboard, and bronze.

The Maison Daum collaborates with Jean-Louis Sauvat and presents works of his favourite universe – horses. This specific work reveals the modeling of the material, which bares the behaviour of a horse when in freedom.

Daum



4.



1.



3.

1. Alexandre - Édition limitée à 375 exemplaires - H : 37 cm L : 36,5 cm l : 12 cm - 7 kg
Alexandre - Limited edition of 375 - H: 14.5" L: 14.3" W: 4.7" - 15.4 lbs
 Ref : 03879
Socle en acier nickelé - Base in nickeled steel

2. Balthazar gris rose - Édition limitée à 275 exemplaires - H : 54 cm L : 43 cm l : 19 cm - 19 kg
Grey Pink Balthazar - Limited edition of 275 - H: 21.2" L: 16.9" W: 7.5" - 41.9 lbs
 Ref : 05152-1

3. Balthazar ambre gris - Édition limitée à 275 exemplaires - H : 54 cm L : 43 cm l : 19 cm - 19 kg
Amber Grey Balthazar - Limited edition of 275 - H: 21.2" L: 16.9" W: 7.5" - 41.9 lbs
 Ref : 05152

4. Calypso - Édition limitée à 375 exemplaires - H : 25 cm L : 32 cm l : 5 cm - 11 kg
Calypso - Limited edition of 375 - H: 9.8" L: 12.6" W: 2" - 24.3 lbs
 Ref : 03880



2.

CHEVAUX HORSES

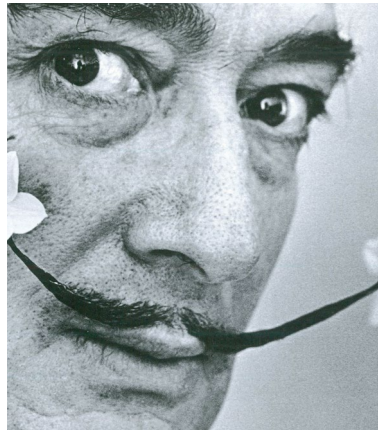

Salvador Dalí (11 mai 1904 - 23 janvier 1989, Figueras) est un artiste peintre, sculpteur et écrivain catalan. Il est considéré comme l'un des plus grands artistes surréalistes du XXème siècle.

Au style sulfureux et inimitable, doté d'un charisme fou et d'une créativité démesurée, ses œuvres sont provocantes et spectaculaires. La rencontre Dalí-Daum a lieu en 1968 avec « La Fleur du mal », première pièce d'une longue série avec la Maison. Par sa translucidité, la pâte de cristal offrait à Dalí le medium approprié à l'expression des métamorphoses que lui suggérait sa perception « paranoïaque et critique » de la réalité.

« La pâte de verre est un matériau dalinien. Je l'ai donc utilisée pour réaliser ces chefs-d'œuvre ; je suis enchanté de cette nouvelle matière, qui comporte l'élasticité moléculaire d'un escargot et, tout à la fois, la consistance de la gare de Perpignan. » Salvador Dalí

Salvador Dalí (born May 11, 1904, Figueras, Spain – died January 23, 1989, Figueras), was a Catalan painter, sculptor and writer. He is considered as one of the greatest surrealist artists of the 20th century. He had a sulphurous and inimitable style, endowed with charisma and overflowing creativity. His works are spectacular and provocative.

The encounter between Dalí and Daum took place in 1968 with the "La Fleur du mal", the first piece of a long series with the Maison. The translucency of the "pâte de cristal" offered Dalí the suitable medium for the expression of metamorphoses, suggested to him by his "paranoid and critical" perception of reality.

"Glass paste is truly a Dalinian material. Hence I have used it to create masterpieces; I am delighted with this new material, which has both the molecular elasticity of a snail and the consistency of the Perpignan train station". Salvador Dalí

Salvador Dalí

Carlos Mata est un sculpteur espagnol, né en 1949 à Palma de Majorque et mort en juillet 2008. La terre, les paysages de son enfance, le cheval et le taureau, sont autant de sources d'inspiration pour le sculpteur. Dans ses œuvres, il joue avec les formes élémentaires. En utilisant la fonte oxydée, il tire tous les bénéfices des différentes couleurs et textures. Pour Daum, il crée Troya et Cabeza.

Carlos Mata is a Spanish sculptor, born in 1949 in Palma de Mallorca and died in July 2008. The countryside, the landscapes of his childhood, the horse, and the bull are all sources of inspiration for the sculptor. In his work, he plays with elementary forms and exploits the many colours, textures and irregularities of oxidized cast iron. For Daum, he created Troya and Cabeza.

A majestic piece made of vibrant colours, Troya takes us back to the memories of the famous Trojan horse.

For Cabeza, beautiful curves and incredible colour variations enhance the imaginary dimension of this work.



Mata

Pour Cabeza, de belles courbes et d'incroyables variations de couleurs renforcent la dimension imaginaire de cette œuvre.

Peintre, styliste, décorateur, photographe, scénographe, réalisateur et designer, Hilton McConnico (1943-2018) commence dans la couture en travaillant pour de nombreuses maisons parisiennes telles que Ted Lapidus et Yves Saint Laurent. Son univers est coloré et poétique, original et décalé. Ces créations ont marqué l'histoire de Daum, par leur audace, leur poésie et leur originalité. La flûte à champagne de la collection Cactus devenue icône incontournable de la maison, reste d'une contemporanéité absolue.

Pièce mythique du patrimoine Daum, Cheval porteur de feu est inspiré d'une légende. Ce magnifique cheval semble sortir tout droit d'un décor de théâtre.

A painter, fashion designer, filmmaker, photographer, scenographer, and designer, Hilton McConnico (1943-2018) started in the couture industry by working with many Paris fashion houses such as Ted Lapidus and Yves Saint Laurent. His universe was colourful and poetic, original and offbeat.

His creations have marked the history of Daum with their audacity, their poetry, and their originality. The champagne flute of the Cactus collection has become an iconic piece of the Maison, and remains an absolute contemporaneity.

A mythical piece in the Daum legacy, Cheval porteur de feu was inspired by a legend. This magnificent horse seems to have stepped out of a theatrical stage setting.

Hilton McConnico

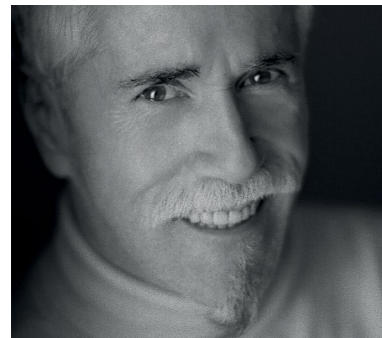

1.

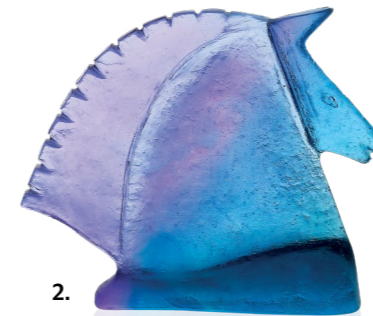

2.



4.



3.

1. SALVADOR DALÍ

Débris d'une automobile - Édition limitée à 850 exemplaires - H : 39 cm L : 45 cm l : 14 cm - 12 kg
Débris d'une automobile - Limited edition of 850 - H: 15.3" L: 17.7" W: 5.5" - 26 lbs
 Ref : 03098

Accessoires et socle en bronze - Accessories and base in bronze

2. CARLOS MATA

Cabeza - Édition limitée à 500 exemplaires - H : 17 cm L : 19,5 cm l : 5 cm - 1,5 kg
Cabeza - Limited edition of 500 - H: 6.7" L: 7.7" W: 2" - 3.3 lbs
 Ref : 03695

3. CARLOS MATA

Troya - Édition limitée à 275 exemplaires - H : 53,5 cm L : 40 cm l : 9,5 cm - 10,5 kg
Troya - Limited edition of 275 - H: 21.1" L: 15.7" W: 3.7" - 23.1 lbs
 Ref : 03693

4. HILTON McCONNICO

Cheval porteur de feu noir - Édition limitée à 375 exemplaires - H : 31 cm L : 31 cm l : 10 cm - 6,5 kg
Cheval porteur de feu noir - Limited edition of 375 - H: 12.2" L: 12.2" W: 3.9" - 14 lbs
 Ref : 03616

Accessoires en bronze argenté - Accessories in silver-plated bronze



Collection Mer de Corail

Univers Animalier
Animal universe

2. LA MER *THE SEA*

MAYA



1. Vase Magnum raies - Édition limitée à 99 exemplaires - H : 54 cm L : 47 cm l : 47 cm - 31 kg
Rays Magnum Vase - Limited edition of 99 - H: 21" L: 18.5" W: 18.5" - 68,3 lbs
Ref : 05821

2. Centre de table raies - Édition limitée à 175 exemplaires - H : 18,5 cm L : 54 cm l : 54 cm - 15,3 kg
Rays Centerpiece - Limited edition of 175 - H: 7" L: 21" W: 21" - 33.7 lbs
Ref : 05813

Pastilles en nacre - *Mother of pearl roundels*

3. Coupelle raies - Édition numérotée - H : 6,5 cm L : 18 cm l : 18 cm - 0,71 kg
Rays Small Bowl - Numbered edition - H: 2.5" L: 7" W: 7" - 1.6 lbs
Ref : 05814



MAYA



4.



5.



6.



7.

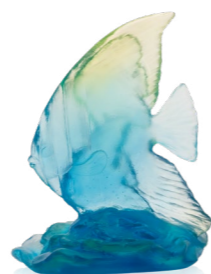

8.

4. Vase moyen modèle coquillage - Édition limitée à 225 exemplaires - H : 30 cm L : 25 cm l : 13 cm - 5,1 kg
Seashell Medium Vase - Limited edition of 225 - H: 12" L: 10" W: 5" - 11.2 lbs
 Ref : 05820

Pastilles en nacre - Mother of pearl roundels

5. Hippocampe petit modèle bleu - Édition numérotée - H : 19,5 cm L : 11 cm l : 5,5 cm - 0,6 kg
Small Blue Seahorse - Numbered edition - H: 7.5" L: 4" W: 2" - 1.3 lbs
 Ref : 05811

6. Platax moyen modèle jaune & bleu - Édition numérotée - H : 19,5 cm L : 12,5 cm l : 8,5 cm - 1,3 kg
Medium Yellow & Blue Platax - Numbered edition - H: 8" L: 5" W: 3.5" - 2.9 lbs
 Ref : 05818-1

7. Platax moyen modèle bleu & vert - Édition numérotée - H : 19,5 cm L : 12,5 cm l : 8,5 cm - 1,3 kg
Medium Blue & Green Platax - Numbered edition - H: 8" L: 5" W: 3.5" - 2.9 lbs
 Ref : 05818

8. Platax petit modèle - Édition numérotée - H : 9 cm L : 7,5 cm l : 6 cm - 0,14 kg
Small Platax - Numbered edition - H: 3.5" L: 3" W: 2.5" - 0.31 lbs
 Ref : 05812



MAYA



9. Candélabre grand modèle - Édition limitée à 175 exemplaires - H : 19,5 cm L : 62 cm l : 25 cm - 13,1 kg
Large Candelabra - Limited edition of 175 pieces - H: 7.7" L: 24.4" W: 9.8" - 28.9 lbs
Ref : 05829

10. Candélabre moyen modèle - Édition limitée à 225 exemplaires - H : 17 cm L : 35 cm l : 13 cm - 3,3 kg
Medium Candelabra - Limited edition of 225 pieces - H: 6.7" L: 13.8" W: 5.1" - 7.3 lbs
Ref : 05819

11. Coffret de 2 bougies sculptées blanches - H : 26,5 cm L : 5,5 cm l : 2,8 cm - 0,17 kg
Set of 2 White Sculpted Candles - H: 10.4" L: 2.2" W: 1.1" - 6 oz
Ref : 05842



MAYA

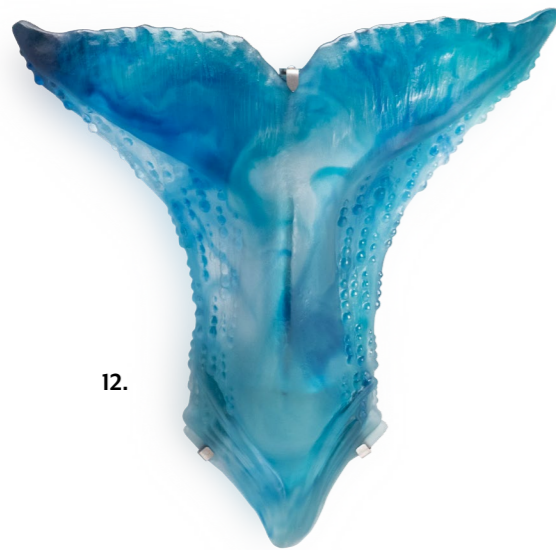

12.



13.



La collection Maya se décline également en une applique et un panneau décoratif. Retrouvez-les page 280 & 294, dans la catégorie Architecture d'Intérieur.
The Maya collection also includes a wall lamp and a decorative panel.. Refer to page 280 & 294 in the Interior Design sector.

12. Applique baleine - Édition numérotée - H : 36 cm L : 36 cm l : 13 cm - 3,2 kg
Whale Wall Lamp - Numbered edition - H: 14.2" L: 14.2" W: 5.1" - 7 lbs
Ref : 05841
Système d'électrification LED - LED lighting system

13. Panneau décoratif Maya double-face - Edition numérotée - L : 30 cm l : 30 cm E : 6 cm - 8,4 kg
Maya Double-sided Decorative Panel - Numbered edition - L: 11.8" W: 11.8" T: 2.4" - 18.5 lbs
Ref : 05834

MAYA



14. Espadon Empereur - Édition limitée à 50 exemplaires - H : 36 cm L : 80 cm l : 46 cm - 16,3 kg
Emperor Sailfish - Limited edition of 50 pieces - H: 14" L: 31.5" W: 18" - 35,9 lbs
Ref : 05825
Rostre en palladium - Yeux en topazes bleues & saphirs blancs
Palladium-gilded rostrum - Eyes in blue topaz & white sapphires





UNIVERS ANIMALIER | ANIMAL UNIVERSE
MER DE CORAIL

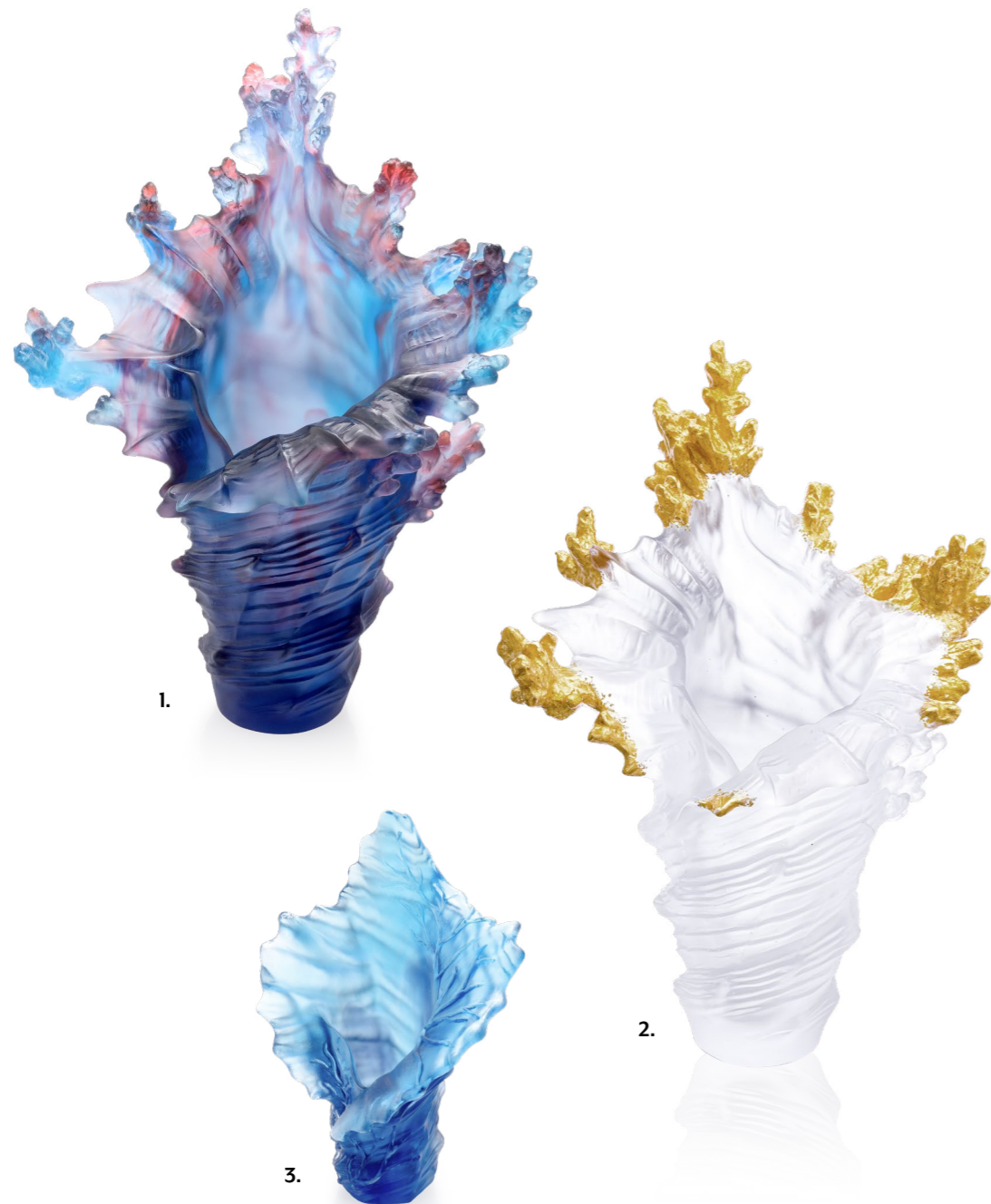

1. Vase grand modèle - Édition numérotée - H : 47 cm L : 32 cm l : 25,5 cm - 10,1 kg
Large Vase - Numbered edition - H: 18.5" L: 12.6" W: 10" - 22.3 lbs
Ref : 05717

2. Vase grand modèle blanc - Finition à la feuille d'or - Édition limitée à 99 exemplaires - H : 47 cm L : 32 cm l : 25,5 cm - 10,1 kg
Large White Gilded Vase - Gold Leaf Gilding - Limited edition of 99 - H: 18.5" L: 12.6" W: 10" - 22.3 lbs
Ref : 05717-1

3. Vase moyen modèle - Édition numérotée - H : 23,5 cm L : 16,5 cm l : 14 cm - 1,9 kg
Medium Vase - Numbered edition - H: 9.3" L: 6.5" W: 5.5" - 4.2 lbs
Ref : 05725



UNIVERS ANIMALIER | ANIMAL UNIVERSE
MER DE CORAIL

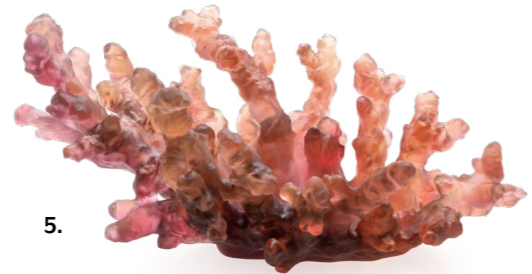
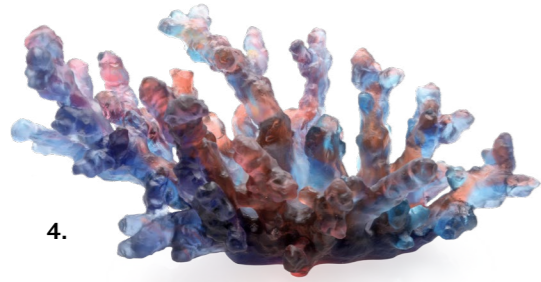

4. Coupe moyen modèle bleue rouge - Édition numérotée - H : 18 cm L : 36,5 cm l : 23 cm - 3,9 kg
Medium Blue Red Bowl - Numbered edition - H: 7.1" L: 14.4" W: 9.1" - 8.5 lbs
Ref : 05713

5. Coupe moyen modèle rouge aurore - Édition numérotée - H : 18 cm L : 36,5 cm l : 23 cm - 3,9 kg
Medium Amber Red Bowl - Numbered edition - H: 7.1" L: 14.4" W: 9.1" - 8.5 lbs
Ref : 05713-1

6. Centre de table - Édition numérotée - H : 16,5 cm L : 71,5 cm l : 26,5 cm - 9,3 kg
Centerpiece - Numbered edition - H: 6.5" L: 28.1" W: 10.4" - 20.4 lbs
Ref : 05709



MER DE CORAIL

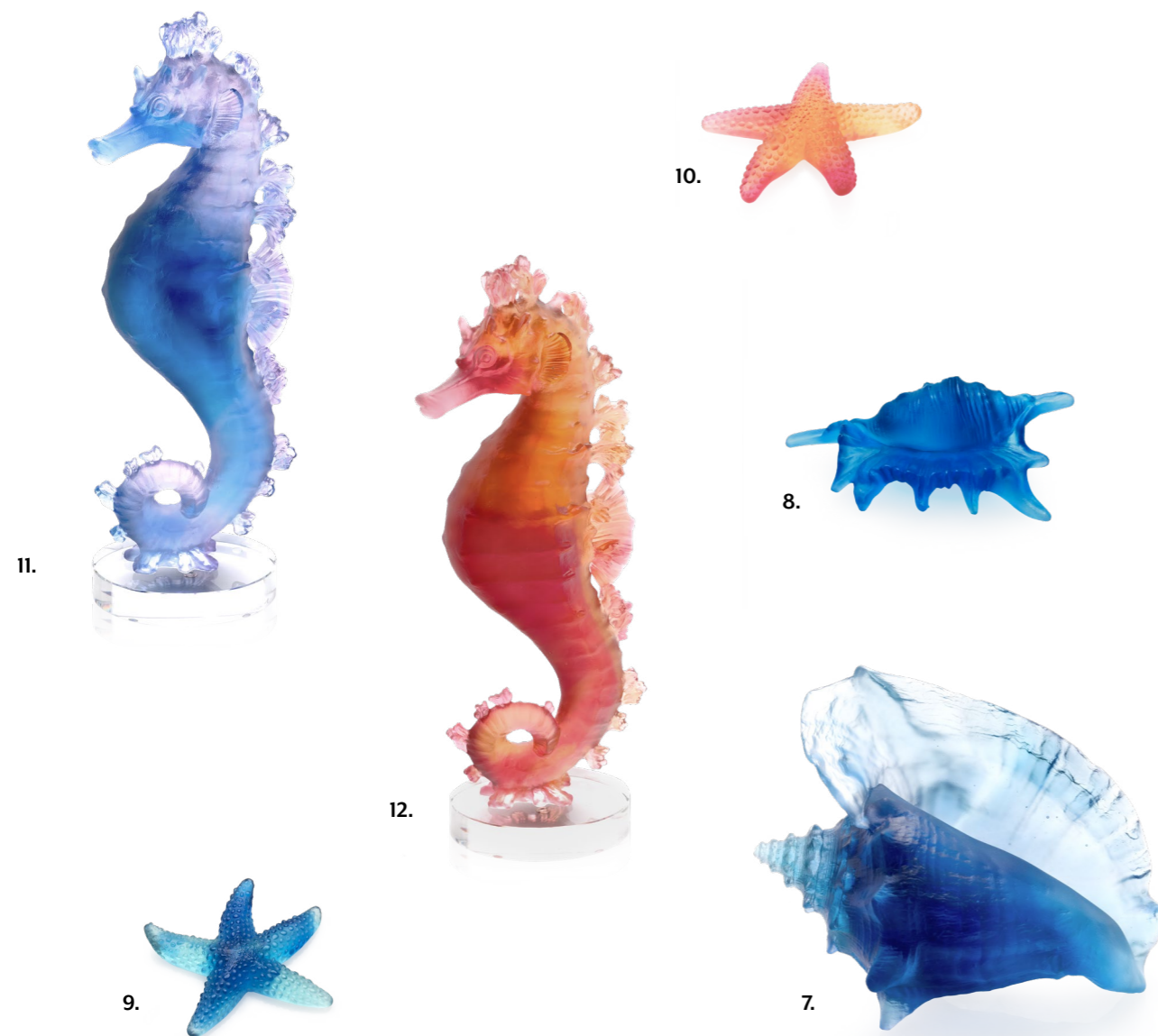

7. Coquillage conque - Édition numérotée - H : 19 cm L : 23 cm l : 14,5 cm - 3,5 kg
Large Shell - Numbered edition - H: 7.5" L: 9.1" W: 5.7" - 7.7 lbs
Ref : 05710

8. Coquillage petit modèle - H : 6 cm L : 9,5 cm l : 7,5 cm - 0,17 kg
Small Shell - H: 2.4" L: 3.7" W: 3" - 0.37 lbs
Ref : 05712

9. Étoile de mer bleue - H : 2 cm L : 11 cm l : 11 cm - 0,1 kg
Blue Starfish - H: 0.8" L: 4.3" W: 4.3" - 0.3 lbs
Ref : 05711

10. Étoile de mer rouge-aurore - H : 2 cm L : 11 cm l : 11 cm - 0,1 kg
Amber Red Starfish - H: 0.8" L: 4.3" W: 4.3" - 0.3 lbs
Ref : 05711-1

11. Hippocampe bleu-rose - Édition numérotée - H : 39,5 cm L : 10 cm l : 15 cm - 3,2 kg
Blue Pink Seahorse - Numbered edition - H: 15.6" L: 3.9" W: 5.9" - 7.1 lbs
Ref : 05714

12. Hippocampe rouge-aurore - Édition numérotée - H : 39,5 cm L : 10 cm l : 15 cm - 3,2 kg
Amber Red Seahorse - Numbered edition - H: 15.6" L: 3.9" W: 5.9" - 7.1 lbs
Ref : 05714-1



MER DE CORAIL

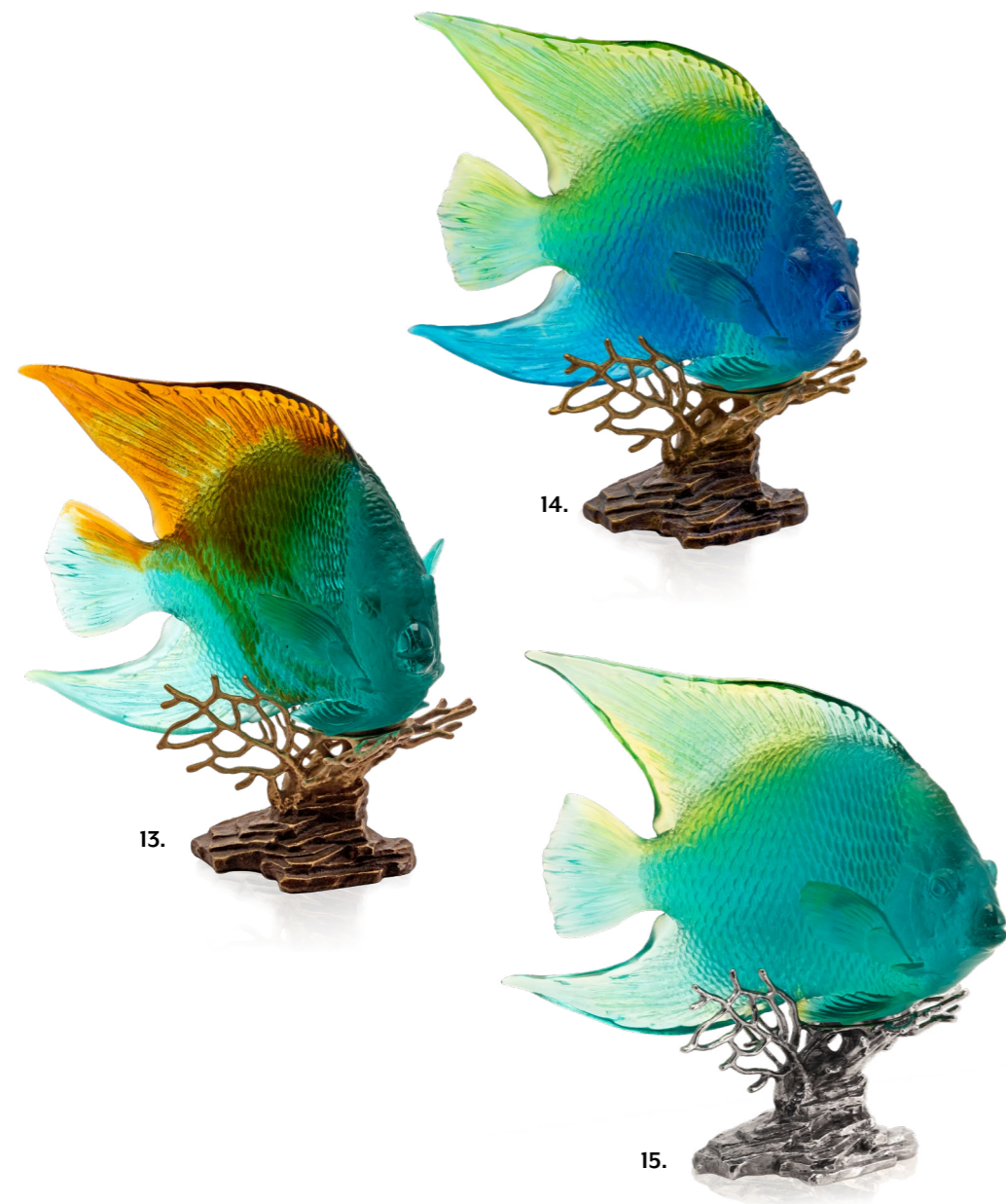

13. Ange royal ambre vert - Édition limitée à 125 exemplaires - H : 32,7 cm L : 32 cm l : 20 cm - 7,7 kg
Amber Green Royal Angelfish - Limited edition of 125 - H: 12.9" L: 12.6" W: 7.9" - 17 lbs
Ref : 05729

Socle en bronze patiné verni - Base in varnished patinated bronze

14. Ange royal bleu jaune - Édition limitée à 125 exemplaires - H : 32,7 cm L : 32 cm l : 20 cm - 7,7 kg
Blue Yellow Royal Angelfish - Limited edition of 125 - H: 12.9" L: 12.6" W: 7.9" - 17 lbs
Ref : 05729-1

Socle en bronze patiné verni - Base in varnished patinated bronze

15. Ange royal turquoise & jaune - Édition limitée à 125 exemplaires - H : 33 cm L : 32 cm l : 20 cm - 7,7 kg
Turquoise Royal Angelfish - Limited edition of 125 - H: 13" L: 12.5" W: 8" - 15.5 lbs
Ref : 05729-3

Socle en bronze finition palladium - Dimensions du socle: H : 19,7 cm L : 18,4 cm l : 15,8 cm
Palladium finished bronze base - Base dimensions: H: 7.8" L: 7.2" W: 6.2"



MER DE CORAIL



16.

16. La danse des combattants - Édition limitée à 99 exemplaires - H : 33,5 cm L : 35 cm l : 24 cm - 7,6 kg
La danse des combattants - Limited edition of 99 - H: 13.2" L: 13.8" W: 9.4" - 16.8 lbs
Ref : 05761
Socle en bronze patiné verni - Base in varnished patinated bronze





17.

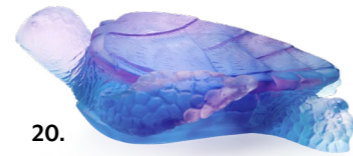

20.



19.



18.

17. Tortue de mer grand modèle bleue - Édition numérotée - H: 13 cm L: 25 cm l: 19 cm - 4,2 kg
Large Blue Sea Turtle - Numbered edition - H: 5.1" L: 9.8" W: 7.5" - 9.3 lbs
Ref : 05699-1

18. Tortue de mer grand modèle ambre-gris - Édition numérotée - H: 13 cm L: 25 cm l: 19 cm - 4,2 kg
Large Amber Grey Sea Turtle - Numbered edition - H: 5.1" L: 9.8" W: 7.5" - 9.3 lbs
Ref : 05699

19. Tortue moyen modèle bleue - H: 3,2 cm L: 11 cm l: 8,2 cm - 0,3 kg
Blue Medium Sea Turtle - H: 1.3" L: 4.3" W: 3.2" - 0,7 lbs
Ref : 05721-1

20. Tortue moyen modèle bleu-rose - H: 3,2 cm L: 11 cm l: 8,2 cm - 0,3 kg
Blue Pink Medium Sea Turtle - H: 1.3" L: 4.3" W: 3.2" - 0,7 lbs
Ref : 05721





UNIVERS ANIMALIER | ANIMAL UNIVERSE
POISSON & TORTUE
FISH & TURTLE



1.



2.



3.

1. **Couple de carpes gold** - Édition limitée à 800 exemplaires - H : 25,8 cm L : 19,5 cm l : 14,5 cm - 3,5 kg
Golden Carps - Limited edition of 800 - H: 10.1" L: 7.7" W: 5.7" - 7.8 lbs
Ref : 03306

2. **Mini-tortue bleue** - H : 1,9 cm L : 6,3 cm l : 5 cm - 0,05 kg
Blue Mini-Turtle - H: 0.7" L: 2.5" W: 2" - 0.1 lbs
Ref : 02690-5/C

3. **Mini-tortue turquoise** - H : 1,9 cm L : 6,3 cm l : 5 cm - 0,05 kg
Turquoise Mini-Turtle - H: 0.7" L: 2.5" W: 2" - 0.1 lbs
Ref : 02690-10/C



POISSON FISH ROUGEREAU



La poésie et la créativité sans limite de Patrick Rougereau ont donné naissance à une sculpture fantastique, le Punky Fish, aujourd'hui cristallisée par la maison Daum, dans de sublimes nuances de couleurs bleues et ambres. Le cristal lui apporte un jeu de lumière cher à l'œil de l'artiste et lui confère une toute nouvelle émotion.

« Cet animal énigmatique, je l'ai rêvé un jour. Alors le poisson et l'oiseau se sont rencontrés pour créer cet animal fantasmagorique. Le Punky Fish est né ! Si je l'ai, tout d'abord, photographié, de crainte qu'il ne s'échappe, j'ai rapidement eu envie de lui donner une nouvelle vie et qu'il retrouve ses formes et ses volumes initiaux, prêt à s'envoler vers des cieux cléments ou à nager dans des eaux bleu turquoise. De la photographie à la sculpture, il n'y avait qu'un pas ! Quelle émotion de voir son image renaître sous une autre forme, en 3 dimensions. »

Patrick Rougereau's poetry and boundless creativity have given birth to a fantastic sculpture, the Punky Fish, now crystallized by Daum in sublime shades of blue and amber. The crystal gives it the light effect so dear to the artist's eye and offers it a whole new emotion.

"I dreamt of this enigmatic animal one day. So, fish and bird came together to create this phantasmagorical animal. The Punky Fish was born! At first, I photographed him, fearing he might escape, but I quickly felt the need to give it a new life, so that he could regain his original shape and volume, ready to fly away to clear skies or swim in turquoise waters. From photography to sculpture, it was just one step! What a thrill to see your image reborn in another form, in 3 dimensions."

Patrick Rougereau



© Patrick Rougereau

1. Punky Fish blanc & or - Édition limitée à 25 exemplaires - H : 50 cm L : 50 cm l : 25 cm - 14,1 kg
White & gold Punky Fish - Limited edition of 25 - H: 20" L: 20" W: 10" - 30.9 lbs
 Ref : 05822-1
Socle en bronze - Dimensions du socle : H : 21,2 cm L : 27 cm l : 14,5 cm
Bronze base - Base dimensions: H: 8.3" L: 10.6" W: 5.7"

POISSON FISH UMBERTO



Artiste français, Umberto se passionne pour la photo dès son plus jeune âge et en fait le support de son expression artistique. De la photo, il s'intéresse ensuite davantage aux volumes, à la sculpture et ses travaux le conduisent vers la fonderie d'art. Ses sculptures deviennent figuratives et animalières, l'artiste se tourne alors résolument vers le monde de la création artistique. Il participe chaque année à de prestigieux salons et ses sculptures sont exposées et vendues à des amateurs et collectionneurs à travers le monde. La faune aquatique est une source d'inspiration privilégiée chez Umberto. Il s'intéresse en particulier aux mouvements, aux volumes et à la singularité de cet univers. Pour ses sculptures, le choix de la matière est déterminant. Avec Daum, l'artiste a trouvé une matière idéale pour magnifier ses œuvres. En effet, les jeux de couleurs, de lumière, et de transparence du cristal apportent à la fois force et légèreté à ces extraordinaires sculptures de Raie Manta.

French artist, Umberto became fascinated by photography at a tender age and quickly made it his favourite means of artistic expression. He then pursued a new found interest in volumes and sculptures, and his works led him toward art foundry. His sculptures became figurative and animal-like, and the artist turns resolutely towards the world of artistic creation. He participates in prestigious exhibitions and his works are displayed and sold to art collectors around the world. The aquatic wildlife is one of Umberto's favourite sources of inspiration. The artist is particularly interested in the movements, the volumes and the singularity of this universe. The choice of the material is crucial for his sculptures. With Daum, the artist found the perfect material to sublimate his works. The light, colours, and transparency effects of the crystal give both power and lightness to these extraordinary Manta Ray sculptures.

UMBERTO

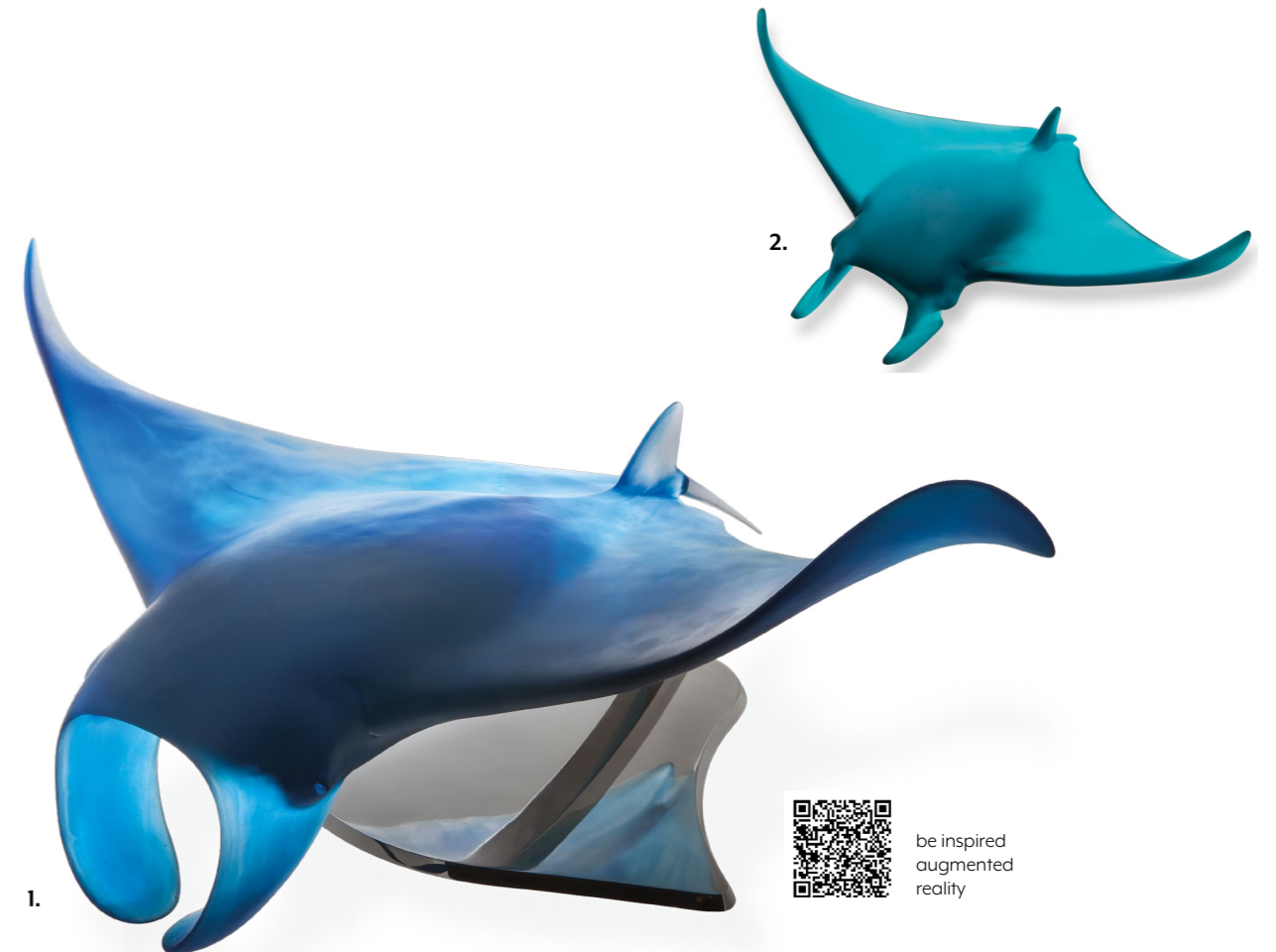

1. Raie Manta petit modèle - Edition limitée à 375 exemplaires - H : 8 cm L : 27,5 cm l : 20,5 cm - 0,8 kg
Small Manta Ray - Limited edition of 375 - H: 3.1" L: 10.8" W: 8.1" - 1.8 lbs
 Ref : 05472

2. Raie Manta XL - Edition limitée à 50 exemplaires - H : 60 cm L : 71 cm l : 55 cm - 17,5 kg
XL Manta Ray - Limited edition of 50 - H: 23.6" L: 28" W: 21.7" - 38.6 lbs
 Ref : 05481
Socle en inox poli miroir - Base in mirror polished stainless steel



Univers Animalier
Animal universe

3. BESTIAIRE *Bestiary*

UNIVERS ANIMALIER | ANIMAL UNIVERSE
CHAT • CHOUETTE
 CAT • OWL



1. Mini-chaton joueur ambre - H : 4,5 cm L : 5 cm l : 2,5 cm - 0,06 kg
Playing Amber Mini-Kitten - H : 1.8" L : 1.9" W : 1" - 0.1 lbs
 Ref : 05263/C

2. Chatons - H : 10,2 cm L : 10 cm l : 7,5 cm - 0,7 kg
Kittens - H : 4" L : 3.9" W : 3" - 1.6 lbs
 Ref : 05026

3. Chat ambre-gris - H : 8 cm L : 11 cm l : 7 cm - 0,7 kg
Amber-Grey Cat - H : 3.1" L : 4.3" W : 2.8" - 1.5 lbs
 Ref : 03931

4. XAVIER CARNOY
Chat assis gris rose - Édition limitée à 375 exemplaires - H : 26 cm L : 16 cm l : 12,5 cm - 4,5 kg
Grey Pink Sitting Cat - Limited edition of 375 - H : 10.2" L : 6.3" W : 4.9" - 10 lbs
 Ref : 05304-1

5. Chouette sur livre ambre gris - H : 8,5 cm L : 6 cm l : 5 cm - 0,3 kg
Amber Grey Owl on Book - H : 3.3" L : 2.4" W : 2" - 0.6 lbs
 Ref : 03465-1

X. CARNOY

X. CARNOY



CARACAL CARABANTIS



Isabelle Carabantes est une artiste française qui vit et travaille à Fontainebleau. Elle apprend la sculpture aux Ateliers des Beaux-Arts de Paris et se consacre à la sculpture animalière. Chaque réalisation débute par un travail sur l'anatomie des animaux, puis par une étude de leur structure sociale afin de restituer avec émotion leur beauté sauvage. Sa démarche n'est pas celle d'un naturaliste, une fois l'anatomie étudiée, elle s'en échappe pour livrer une interprétation personnelle du sujet en se focalisant sur l'émotion ressentie. L'artiste nous interpelle sur la fragilité de ce monde animal. La beauté de la nature et du monde animal est le trait d'union entre Daum et l'artiste, et donne naissance à une sublime version du grand singe d'Isabelle Carabantes - Le Cogito. La réalisation en cristal, est une véritable prouesse technique. Elle sublime l'œuvre d'art, et lui apporte une nouvelle dimension de couleur et de lumière.

Isabelle Carabantes, a French artist, lives and works in Fontainebleau, France. She learned sculpture at the Ateliers des Beaux-Arts in Paris and devoted herself to animal sculpture. Each of her works begins with a study of the anatomy of the animals, then by a study of their social structure to restore with emotion their wild beauty. Her approach is not that of a naturalist. Once the anatomy is studied, she escapes from it to deliver a personal interpretation of the subject by focusing on the emotion felt. The artist questions us on the fragility of the world of animals.

The beauty of nature and the animal world is the link between Daum and the artist, and gives birth to Cogito, Isabelle Carabantes's great ape. The creation in crystal paste is a real technical feat. This work of art is sublimated and brings a new dimension of colour and light.

Carabantes.



1. Tête de Caracal - Édition limitée à 75 exemplaires - H : 44 cm L : 17,5 cm l : 19 cm - 7,4 kg
Caracal Head - Limited edition of 75 - H: 17.3" L: 6.9" W: 7.5" - 16.3 lbs
Ref : 05766

DROMADAIRE DROMEDARY



© Matthieu Rousseau

1. Dromadaire de course - Édition limitée à 50 exemplaires - H : 33,5 cm L : 41 cm l : 10,7 cm - 7 kg
Racing Dromedary - Limited edition of 50 - H: 13.2" L: 16.1" W: 4.2" - 15.4 lbs
Ref : 05783

ÉLÉPHANT ELEPHANT



1. Éléphant bleu - Édition numérotée - H : 10,5 cm L : 11 cm l : 8,5 cm - 0,7 kg
Blue Éléphant - Numbered edition - H: 4.1" L: 4.3" W: 3.3" - 1.5 lbs
Ref : 05778-1

2. Éléphant rose - Édition numérotée - H : 10,5 cm L : 11 cm l : 8,5 cm - 0,7 kg
Pink Éléphant - Numbered edition - H: 4.1" L: 4.3" W: 3.3" - 1.5 lbs
Ref : 05778

3. Mini-éléphant ambre gris - H : 5 cm L : 5 cm l : 3,5 cm - 0,1 kg
Amber Grey Mini-Elephant - H: 2" L: 2" W: 1.4" - 0.2 lbs
Ref : 05136/C

4. Mini-éléphant bleu - H : 5 cm L : 5 cm l : 3,5 cm - 0,1 kg
Blue Mini-Elephant - H: 2" L: 2" W: 1.4" - 0.2 lbs
Ref : 05136-2/C

5. Mini-éléphant rose - H : 5 cm L : 5 cm l : 3,5 cm - 0,1 kg
Pink Mini-Elephant - H: 2" L: 2" W: 1.4" - 0.2 lbs
Ref : 05136-1/C

6. Éléphant ambre - H : 9,5 cm L : 12 cm l : 3,5 cm - 0,3 kg
Amber Elephant - H: 3.7" L: 4.7" W: 1.4" - 0.6 lbs
Ref : 03917

7. Éléphant noir - H : 9,5 cm L : 12 cm l : 3,5 cm - 0,3 kg
Black Elephant - H: 3.7" L: 4.7" W: 1.4" - 0.6 lbs
Ref : 03917-1

ÉLÉPHANT ELEPHANT CARABANTIS



1. Éléphant Savana moyen modèle - Édition limitée à 225 exemplaires - H : 18,5 cm L : 31 cm l : 18 cm - 3 kg
Medium Elephant Savana - Limited edition of 225 - H: 7.3" L: 12.2" W: 7.1" - 6.6 lbs
Ref : 05785

2. Éléphant Savana petit modèle - Édition limitée à 225 exemplaires - H : 12,5 cm L : 24,5 cm l : 12,5 cm - 1,3 kg
Small Elephant Savana - Limited edition of 225 - H: 4.9" L: 9.6" W: 4.9" - 2.9 lbs
Ref : 05786

3. Éléphant Savana grand modèle - Édition limitée à 225 exemplaires - H : 27,5 cm L : 41 cm l : 18 cm - 8,7 kg
Large Elephant Savana - Limited edition of 225 - H: 10.8" L: 16.1" W: 7.1" - 19.2 lbs
Ref : 05784

Carabantis

ÉLÉPHANT ELEPHANT LEROY



Sculpteur animalier français renommé pour ses créations d'animaux réalistes, Jean-François Leroy se passionne pour la Nature, la faune et la flore, et la spiritualité. Reconnu pour ses sculptures animalières en bronze extrêmement réalistes, il expose dans de nombreuses galeries et participe à de grands salons d'exposition d'Art sur le thème animalier.

French sculptor Jean-François Leroy, known for his fascinating animal creations, has a passion for Nature, fauna and flora, and spirituality. Recognized for his bronze animal sculptures in a realist style, his works are exhibited in numerous galleries and can also be found in major Art exhibitions based on the animal theme.

Leroy



1. Éléphant noir - Edition limitée à 1000 exemplaires - H : 33 cm L : 41 cm l : 22 cm - 12 kg
Black Elephant - Limited edition of 1000 - H: 13" L: 16.1" W: 8.7" - 26 lbs
Ref : 02568-1

2. Éléphant ambre - H : 33 cm L : 41 cm l : 22 cm - 12 kg
Amber Elephant - H: 13" L: 16.1" W: 8.7" - 26 lbs
Ref : 02568

3. Éléphant vert ambre - H : 22,5 cm L : 23 cm l : 10 cm - 3 kg
Green Amber Elephant - H: 8.8" L: 9" W: 3.9" - 6.6 lbs
Ref : 03239

4. Éléphant noir - Édition numérotée - H : 22,5 cm L : 23 cm l : 10 cm - 3 kg
Black Elephant - Numbered edition - H: 8.8" L: 9" W: 3.9" - 6.6 lbs
Ref : 03239-2

5. Éléphant blanc - Édition numérotée - H : 22,5 cm L : 23 cm l : 10 cm - 3 kg
White Elephant - Numbered edition - H: 8.8" L: 9" W: 3.9" - 6.6 lbs
Ref : 03239-3

6. Éléphant noir - H : 14,5 cm L : 15 cm l : 5 cm - 1 kg
Black Elephant - H: 5.7" L: 5.9" W: 2" - 2.2 lbs
Ref : 03238-2

7. Éléphant vert ambre - H : 14,5 cm L : 15 cm l : 5 cm - 1 kg
Green Amber Elephant - H: 5.7" L: 5.9" W: 2" - 2.2 lbs
Ref : 03238-1



GUÉPARD
CHEETAH
LEROY

HIPPOPOTAME
HIPPOPOTAMUS



1. Guépard assis ambre - Edition limitée à 1000 exemplaires - H : 28 cm L : 25 cm l : 17,5 cm - 4,5 kg
Amber Cheetah - Limited edition of 1000 - H: 11" L: 9.8" W: 6.9" - 10 lbs
Ref : 02677

2. Guépard assis noir - Edition limitée à 1000 exemplaires - H : 28 cm L : 25 cm l : 17,5 cm - 4,5 kg
Black Cheetah - Limited edition of 1000 - H: 11" L: 9.8" W: 6.9" - 10 lbs
Ref : 02677-1

Leroy



1. Mini-hippopotame - H : 4 cm L : 7,2 cm l : 3,2 cm - 0,1 kg
Mini-Hippopotamus - H: 1.6" L: 2.8" W: 1.2" - 0.2 lbs
Ref : 05134/C

KANGOUROU KANGAROO HENRY



Yves Henry est né en 1950, designer d'intérieur de profession et artiste dans l'âme. Passionné par le pop art, il remet au goût du jour le Cut Art qu'il accompagne de messages qui traversent toute la toile, puis il utilise différents objets qu'il transforme et détourne de leur contexte. L'artiste n'a jamais utilisé le monde animalier dans ses peintures, il en a fait par contre son sujet privilégié en sculptant sans vouloir restituer les proportions exactes, bien au contraire; des chiens «mallows», des éléphants, des girafes et surtout des kangourous à qui il donne vie avec des formes et couleurs ludiques. Beaucoup de sensibilité mais aussi d'humour émanent de ses œuvres qui semblent s'imprégner de l'âme de ce grand enfant. En 2002, c'est le début de la consécration de l'artiste : il rentre dans les collections privées, les collectionneurs du monde entier achètent ses œuvres.

Yves Henry, born in 1950, is an interior designer by profession and an artist at heart. Passionate about pop art, he brings Cut Art up to date, accompanying it with messages that run through the entire canvas, then he uses different objects that he transforms and takes out of their context. The artist has never used the animal world in his paintings, however, he made it his privileged subject by sculpting, without the intention to restore the exact proportions, quite the contrary: mallow dogs, elephants, giraffes and especially kangaroos to which he brings into life with playful shapes and colors. A lot of sensitivity but also humor emanates from his works which seem to be impregnated with the soul of this great child. In 2002 it is the beginning of the consecration of the artist: he enters the private collections and art collectors acquire his works all around the world.

Yves Henry



LÉOPARD LEOPARD



1. Léopard - Édition limitée à 500 exemplaires - H : 18,5 cm L : 36,5 cm l : 10 cm - 3,4 kg
Leopard - Limited edition of 500 - H: 7.3" L: 14.4" W: 3.9" - 7.4 lbs
Ref : 05747

2. Léopard tropical - Édition limitée à 500 exemplaires - H : 18,5 cm L : 36,5 cm l : 10 cm - 3,36 kg
Tropical Leopard - Limited edition of 500 - H: 7.3" L: 14.4" W: 3.9" - 7.4 lbs
Ref : 05747-1

3. Porte crayons Léopard - Édition numérotée - H : 17,5 cm L : 10,5 cm l : 9,7 cm - 1 kg
Leopard Pencil Pot - Numbered edition - H: 6.9" L: 4.1" W: 3.8" - 2.3 lbs
Ref : 05746

4. Léopard Plumier - Édition numérotée - H : 13 cm L : 26 cm l : 12,5 cm - 2,2 kg
Leopard Pencil Tray - Numbered edition - H: 5.1" L: 10.2" W: 4.9" - 4.9 lbs
Ref : 05745

5. Léopard tropical Plumier - Édition numérotée - H : 13 cm L : 26 cm l : 12,5 cm - 2,2 kg
Leopard Tropical Pencil Tray - Numbered edition - H: 5.1" L: 10.2" W: 4.9" - 4.9 lbs
Ref : 05745-1

6. Léopard vide poche - Édition numérotée - H : 4,8 cm L : 17 cm l : 18 cm - 1,1 kg
Leopard Tray - Numbered edition - H: 1.9" L: 6.7" W: 7.1" - 2.4 lbs
Ref : 05748

7. Léopard tropical vide-poche - Édition numérotée - H : 4,8 cm L : 17 cm l : 18 cm - 1,1 kg
Leopard Tropical Tray - Numbered edition - H: 1.9" L: 6.7" W: 7.1" - 2.4 lbs
Ref : 05748-1



LION



1. Lion Sand noir - Édition limitée à 500 exemplaires - H : 23 cm L : 33 cm l : 10 cm - 5,5 kg
Black Sand Lion - Limited edition of 500 - H: 9" L: 13" W: 3.9" - 12.1 lbs
Ref : 05562-1

2. Maternity Lion - Edition numérotée - H : 13 cm L : 28,5 cm l : 21 cm - 3,6 kg
Maternity Lion - Numbered edition - H: 5.1" L: 11.2" W: 8.2" - 7.9 lbs
Ref : 03496

3. Lion ambre - H : 7,8 cm L : 13 cm l : 8,5 cm - 0,6 kg
Amber Lion - H: 3" L: 5.1" W: 3.3" - 1.2 lbs
Ref : 03318-1



LICORNE UNICORN



© Matthieu Rousseau

1. Licorne - Finitions à la feuille d'or - Édition limitée à 125 exemplaires - H : 26 cm L : 27 cm l : 9,5 cm - 5,2 kg
Unicorn - Gold Leaf Gilding - Limited edition of 125 - H: 10.2" L: 10.6" W: 3.7" - 11.5 lbs
 Ref : 05801

ORYX LALHOU



Hicham Lahlou, né en 1973 à Rabat, est un designer marocain, considéré comme le précurseur du design industriel urbain au Maroc.

Pour Daum, Hicham Lahlou crée un Oryx. L'Oryx imaginé et réinterprété par Hicham Lahlou est sublimé par la pâte de cristal Daum. Sa silhouette si caractéristique confère une présence quasi mystique à l'objet. Sa couleur ambre intense et ses cornes dorées s'ajoutent à la magie, suscitant émotion et curiosité.

Hicham Lahlou, born in 1973 in Rabat, is a Moroccan designer, considered as the precursor of urban industrial design in Morocco.

For Daum, Hicham Lahlou has designed an Oryx. The Oryx imagined and reinterpreted by Hicham Lahlou is exalted by the Daum "pâte de cristal". Its emblematic shape is almost mystic; its intense amber colour and golden horns take a great part in the magic of the piece, arousing lots of emotion and curiosity.

Hicham Lahlou



1. Oryx grand modèle ambre - Edition limitée à 99 exemplaires - H : 40 cm L : 39 cm l : 14 cm - 9,2 kg
Large Amber Oryx - Limited edition of 99 - H: 15.7" L: 15.3" W: 5.5" - 20.3 lbs
 Ref : 05420
Cornes en laiton doré - Horns in gilded brass

2. Oryx petit modèle ambre - Edition limitée à 375 exemplaires - H : 20 cm L : 19,5 cm l : 8 cm - 1,2 kg
Small Amber Oryx - Limited edition of 375 - H: 7.9" L: 7.7" W: 3.1" - 2.6 lbs
 Ref : 05421
Cornes en laiton doré - Horns in gilded brass

OURS BEAR



1.



3.



2.

1. Ours brun - Édition limitée à 500 exemplaires - H : 25 cm L : 34 cm l : 13 cm - 8,5 kg
Brown Bear - Limited edition of 500 - H: 9.8" L: 13.4" W: 5.1" - 18.7 lbs
 Ref : 05744

2. Ours ambre foncé - H : 9,5 cm L : 13,4 cm l : 5 cm - 0,7 kg
Dark Amber Bear - H: 3.7" L: 5.3" W: 2" - 1.5 lbs
 Ref : 05423

3. Mini-ourson ambre gris - H : 4 cm L : 5 cm l : 5 cm - 0,1 kg
Amber Grey Mini-Bear Cub - H: 1.6" L: 2" W: 2" - 0.2 lbs
 Ref : 05261-1/C

OURS BEAR KAZIRAS



Kyriakos Kaziras est un photographe professionnel d'origine franco-grec, vivant en France. Dès son plus jeune âge, il est passionné de photographie et de peinture grâce à l'influence de ses deux grands-pères. Lors de son premier voyage en Afrique Australe, il tombe amoureux des étendues sauvages, des lumières et des animaux. Très influencé par la peinture, Kyriakos Kaziras a une approche très picturale de la photographie. Ses appareils photo sont ses pinceaux.

Daum propose une interprétation unique d'une photographie de l'artiste à travers une magnifique sculpture en cristal de deux ours émergeant de la glace. Le cristal révèle la beauté lumineuse et bleutée de la banquise, et retranscrit le travail de la lumière cher à l'artiste.

A travers ce dialogue entre la photographie de Kyriakos Kaziras et la célèbre cristallerie, Daum sensibilise à l'importance de protéger notre nature fragile.

Kyriakos Kaziras is a professional photographer of French-Greek origin, living in France. From an early age, he developed a passion for photography and painting thanks to the influence of his two grandfathers. During his first trip to southern Africa, he fell in love with the wilderness, the light and the animals. Highly influenced by painting, Kyriakos Kaziras has a pictorial approach to photography; the cameras act as his paintbrushes.

The Maison Daum proposes a unique interpretation of a photo of the artist, and reveals a magnificent crystal sculpture of two polar bears emerging from the ice. The crystal reveals the luminous beauty and bluish tones of the sea ice, and transcribes the work of light dear to the artist. Through this dialogue between the photography of Kyriakos Kaziras and the renowned crystal manufacturer, Daum raises awareness of the importance of protecting our fragile nature.

Kazi



© Yvan Moreau

1. Arktos - Édition limitée à 250 exemplaires - H : 18 cm L : 23,5 cm l : 20 cm - 6,6 kg
Arktos - Limited edition of 250 - H: 7.1" L: 9.3" W: 7.9" - 14.6 lbs
 Ref : 05681

OISEAU • PERRUCHE BIRD • BUDGERIGAR



Pierre-Yves Rochon est l'un des plus grands architectes d'intérieur de la planète. Ses intérieurs sont toujours d'une extrême élégance, son univers est à la fois rassurant et apaisant. Avec Daum, Pierre-Yves Rochon nous offre une collection d'oiseaux pleine de légèreté et de poésie. Les Fiancés aux contours fluides et délicats sont des symboles puissants d'universalité et d'ouverture d'esprit. Ils nous touchent par leur douceur et leur tendresse.

Pierre-Yves Rochon is one of the greatest interior architects in the world. His interiors are always extremely elegant, his style is comforting and soothing. With Daum, Pierre-Yves Rochon presents a bird collection full of lightness and poetry. Love Birds, which contours are smooth and delicate, remain powerful symbols of universality and open-mindedness. Their softness and tenderness are providing emotions.

Pierre-Yves Rochon

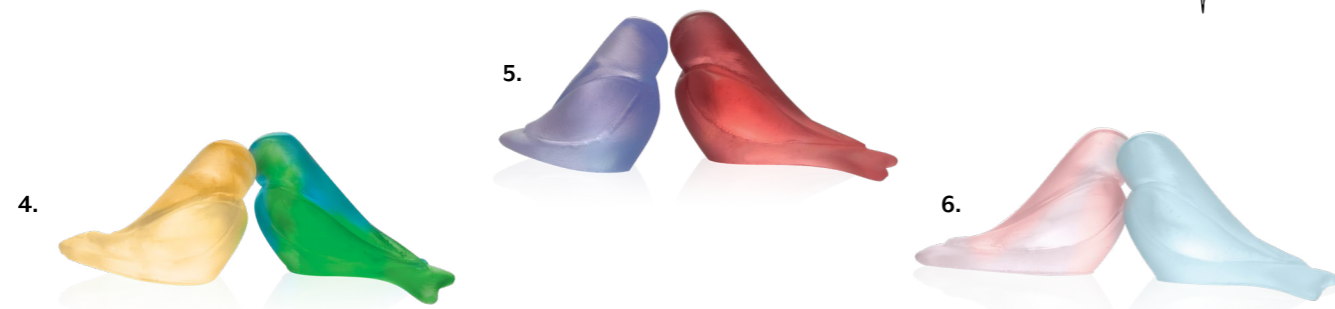

1. Perruches - H : 23,5 cm L : 15 cm l : 14,5 cm - 1,1 kg
Budgerigars - H : 9.2" L : 5.9" W : 5.7" - 2.5 lbs
Ref : 02341

2. Couple de perruches bleu - H : 7,5 cm L : 10 cm l : 7 cm - 0,3 kg
Blue Budgerigars Couple - H : 3" L : 3.9" W : 2.7" - 0.6 lbs
Ref : 02681

3. Couple de perruches ambre - H : 7,5 cm L : 10 cm l : 7 cm - 0,3 kg
Amber Budgerigars Couple - H : 3" L : 3.9" W : 2.7" - 0.6 lbs
Ref : 02681-1

4. PIERRE-YVES ROCHON
Les Fiancés petit modèle vert jaune - H : 3,5 cm L : 5 cm l : 3,5 cm - 0,1 kg (chacun)
Small Green Yellow Love Birds - H : 1.3" L : 2" W : 1.3" - 0.2 lbs (each)
Ref : 05384-20/C

5. PIERRE-YVES ROCHON
Les Fiancés petit modèle lilas framboise - H : 3,5 cm L : 5 cm l : 3,5 cm - 0,1 kg (chacun)
Small Lilac Raspberry Love Birds - H : 1.3" L : 2" W : 1.3" - 0.2 lbs (each)
Ref : 05384-21/C

6. PIERRE-YVES ROCHON
Les Fiancés petit modèle bleu rose - H : 3,5 cm L : 5 cm l : 3,5 cm - 0,1 kg (chacun)
Small Blue Pink Love Birds - H : 1.3" L : 2" W : 1.3" - 0.2 lbs (each)
Ref : 05384-22/C

PAPILLON • PERRUCHE BUTTERFLY • BUDGERIGAR



Styliste japonaise et membre de la Chambre de la Haute Couture Parisienne, Hanae Mori est fascinée depuis l'enfance par l'univers de la création et de la Mode. Véritable union entre Orient et Occident, toutes ses créations sont un mélange de beauté et de traditions propres à sa culture. Pour Daum, elle crée le soliflore Papillon, une sculpture enchanteresse entre papillon et Kimono, sublimée par la finesse du mouvement et la délicatesse du cristal.

Japanese fashion designer and member of the Chambre de la Haute Couture Parisienne, Hanae Mori is fascinated with the universe of creation and fashion since childhood. All her creations are a combination of beauty and cultural traditions, resulting in a true link between the East and the West. For Daum she creates the Soliflore Papillon, a spell binding sculpture between butterfly and Kimono, sublimated by the finesse of the movement and the delicacy of the crystal.

Hanae Mori



1. Papillon jaune-ambre - H : 7,2 cm L : 7 cm l : 5,8 cm - 0,11 kg
Amber Yellow Butterfly - H : 2.8" L : 2.8" W : 2.3" - 0.2 lbs
Ref : 05737

2. Papillon bleu-vert - H : 7,2 cm L : 7 cm l : 5,8 cm - 0,11 kg
Blue Green Butterfly - H : 2.8" L : 2.8" W : 2.3" - 0.2 lbs
Ref : 05737-1

3 HANAÉ MORI
Soliflore Papillon - Édition limitée à 75 exemplaires - H : 34,5 cm L : 46 cm l : 34 cm - 12 Kg
Soliflore Papillon - Limited edition of 75 - H : 13.5" L : 18.1" W : 13.4" - 26 lbs
Ref : 05293

PAON PEACOCK VAN DER KNOOP



Madeleine van der Knoop, artiste Belge née en 1953 à Bruxelles, vit et travaille à Anvers. Connue et reconnue sur la scène internationale pour ses sculptures d'oiseaux, cette artiste de talent est dotée d'un don particulier pour représenter les animaux avec un profond réalisme. La sculptrice sait comment résumer parfaitement ce qu'elle perçoit, dans les bonnes proportions et en donnant toujours une voix personnelle à ses créations. La Maison Daum renouvelle régulièrement sa collaboration avec Madeleine van der Knoop.

La pâte de cristal donne vie à des nuances de couleurs profondes et lumineuses réinterprétant chaque détail des œuvres de Madeleine van der Knoop travaillé par les artisans de la manufacture nancéienne.

Madeleine van der Knoop, Belgian artist born in 1953 in Brussels, lives and works in Antwerp. She is well known for her impressive bird sculptures and possesses a particular talent for reinterpreting these animals with intense realism, transposing what she perceives in the right proportions, while adding a personal touch.

The sculptor regularly collaborates with the Maison Daum. The "pâte de cristal" gives life to deep and luminous shades of colour, reinterpreting every detail of Madeleine van der Knoop's works, worked by the craftsmen of the Nancy manufacturer.

Madeleine



1. Le Paon blanc - Edition limitée à 8 exemplaires - H : 190 cm L : 130 cm l : 115 cm - 200 kg (Poids total avec le socle)

- Yeux en saphir et diamants blancs - Or blanc : 9 carats ; Diamants : 1.95 carats ; Saphirs bleus : 1.9 carats
- Aigrettes : 15 perles de culture blanche monté sur argent 925 plaqué palladium
- Bec en laiton finition palladium
- Pattes en bronze finition palladium
- Socle en granit noir du Zimbabwe poli

White Peacock - Limited edition of 8 - H : 74.8" L : 51.1" W : 45.3" - 440.9 lbs (Total weight with the base)

- Eyes in sapphires and white diamonds - White gold: 9 carats; Diamonds: 1.95 carats; Blue Sapphire: 1.9 carats
- Crest of the peacock in 15 white freshwater cultured pearls, mounted on Palladium coated sterling silver 925
- Brass beak, palladium finishing;
- Bronze legs, palladium finishing;
- Polished Zimbabwe black granite base

Ref : 05326-1

PANTHÈRE PANTHER



1. Panthère noire sur arbre émeraude - Edition numérotée - H : 15 cm L : 15,5 cm l : 6,5 cm - 0,8 kg
Black Panther on Emerald Tree - Numbered edition - H: 5.9" L: 6.1" W: 2.5" - 1.8 lbs
Ref : 05027-4

2. Panthère ambre sur arbre vert - H : 15 cm L : 15,5 cm l : 6,5 cm - 0,8 kg
Amber Panther on Green Tree - H: 5.9" L: 6.1" W: 2.5" - 1.8 lbs
Ref : 05027-2

3. Panthère Jaipur, yeux citrine - Édition limitée à 50 exemplaires - H : 25,5 cm L : 53,5 cm l : 11 cm - 8,6 kg
Jaipur Panther, citrine eyes - Limited edition of 50 - H: 10" L: 21,1" W: 4.3" - 19.2 lbs
Ref : 05796-2

PANTHÈRE PANTHER



5.



4.



6.



7.



be inspired
augmented
reality

4. Panthère noire - Édition limitée à 1000 exemplaires - H : 13 cm L : 42 cm l : 10 cm - 4 kg
Black Panther - Limited edition of 1000 - H: 5.1" L: 16.5" W: 3.9" - 8.8 lbs
Ref : 03139-4

5. Panthère ambre - Édition limitée à 1000 exemplaires - H : 13 cm L : 42 cm l : 10 cm - 4 kg
Amber Panther - Limited edition of 1000 - H: 5.1" L: 16.5" W: 3.9" - 8.8 lbs
Ref : 03139-3

6. Panthère magnum noire - Édition limitée à 1000 exemplaires - H : 20 cm L : 57 cm l : 14,5 cm - 11,6 kg
Magnum Black Panther - Limited edition of 1000 - H: 7.9" L: 22.4" W: 5.7" - 25.6 lbs
Ref : 03596-1

7. Panthère ambre petit modèle - H : 8,2 cm L : 21,5 cm l : 6 cm - 0,9 kg
Small Amber Panther - H: 3.2" L: 8.4" W: 2.3" - 2.1 lbs
Ref : 02466-1



PANTHÈRE PANTHER VILLAS



Patrick Villas est né en Belgique en 1961. Formé à l'Académie royale des beaux-arts d'Anvers, il est installé en France depuis 2010. Il expose ses œuvres dans le monde entier. Patrick Villas s'inscrit dans la lignée des grands sculpteurs animaliers du XIXe siècle.

Son œuvre est bien loin des bronzes animaliers lisses et brillants typiques du XIXe siècle. Il préfère une approche plus brute de la matière en restant toujours fidèle aux traits et au caractère de l'animal. Toute la puissance, l'élégance, la souplesse de ses modèles émergent sous la lumière. Son trait racé et nerveux introduit l'art animalier dans l'art contemporain.

Pour sa première collaboration avec Daum, Patrick Villas réalise une tête de panthère fière et puissante. Le cristal travaillé avec la technique de la cire perdue retranscrit tout le travail de la matière, il conserve les traces de modelage propre au travail de Patrick Villas, et fait naître une sculpture très contemporaine.

Patrick Villas was born in 1961 in Belgium and trained at the Royal Academy of Fine Arts in Antwerp. Since 2010, he lives and works in France. His works are exhibited worldwide. Patrick Villas follows in the line of great animal sculptors of the 19th century. His work is far from the smooth and shiny animal bronzes of the 19th century. He prefers a rawer approach to the material, always remaining faithful to the traits and character of the animal. All the power, elegance and flexibility of his models emerge under the light. His racy and nervous traits introduce animal art into contemporary art.

For his first collaboration with Daum, Patrick Villas realizes a proud and powerful panther's head. The crystal worked with the lost-wax technique transcribes all the work of the work of Patrick Villas, giving birth to a very contemporary sculpture.

Villas



be inspired
augmented
reality

© Yvan Moreau

1. Tête de Panthère - Édition limitée à 125 exemplaires - H : 36 cm L : 22 cm l : 29 cm - 27,4 kg
Tête de Panthère - Limited edition of 125 - H: 14.1" L: 8.6" W: 11.4" - 60.4 lbs
Ref : 05607

PANTHÈRE PANTHER ORIINSKI

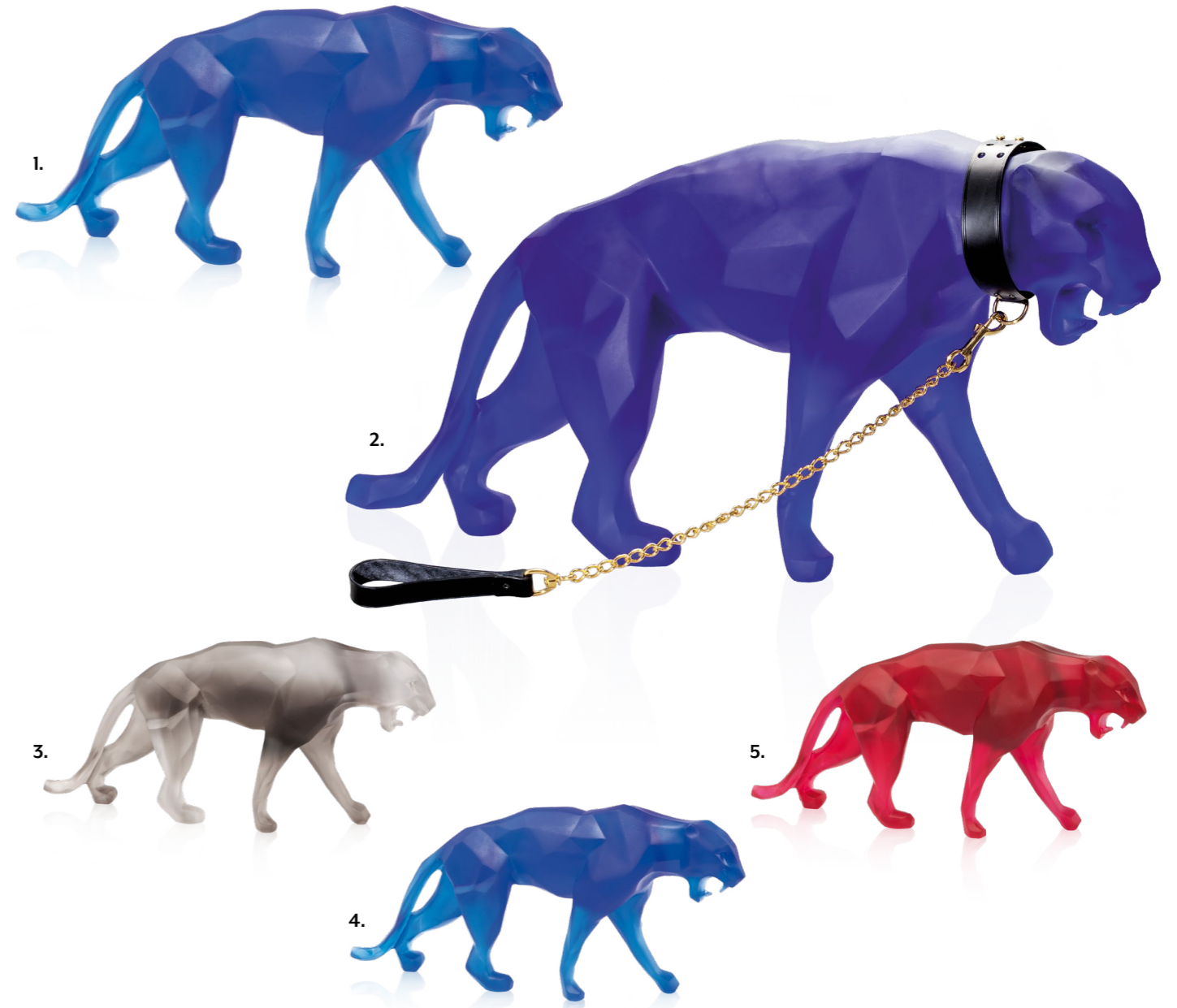

1. Wild Panther bleue - Édition limitée à 99 exemplaires - H : 32 cm L : 73 cm l : 16 cm - 22 Kg
Blue Wild Panther - Limited edition of 99 - H: 12.6" L: 28.7" W: 6.3" - 48.5 lbs
Ref : 05323-1

2. Wild Panther bleue XL - Édition limitée à 8 exemplaires - H : 48 cm L : 105 cm l : 24 cm - 80 kg
Collier en cuir et une chaîne en plaqué or 24 carats - Egalement disponible avec un collier en aluminium
XL Blue Wild Panther - Limited edition of 8 - H: 18.9" L: 41.3" W: 9.4" - 176.4 lbs
Leather collar and a 24 karat gold-plated chain - Also available with an aluminum collar
Ref : 05356

3. Wild Panther grise petit modèle - Édition limitée à 375 exemplaires - H : 15,5 cm L : 33 cm l : 7 cm - 2 kg
Small Grey Wild Panther - Limited edition of 375 - H: 6.1" L: 13" W: 2.8" - 4.4 lbs
Ref : 05335-1

4. Wild Panther bleue petit modèle - Édition limitée à 375 exemplaires - H : 15,5 cm L : 33 cm l : 7 cm - 2 kg
Small Blue Wild Panther - Limited edition of 375 - H: 6.1" L: 13" W: 2.8" - 4.4 lbs
Ref : 05335

5. Wild Panther rouge petit modèle - Édition limitée à 375 exemplaires - H : 15,5 cm L : 33 cm l : 7 cm - 2 kg
Small Red Wild Panther - Limited edition of 375 - H: 6.1" L: 13" W: 2.8" - 4.4 lbs
Ref : 05335-2

Richard Oriinski

RAPACES : AIGLE & FAUCON

RAPTORS : EAGLE & HAWK

VAN DER KNOOP



2.



be inspired
augmented
reality



1.

1. Aigle Prestige - Édition limitée à 8 exemplaires - H : 250 cm L : 110 cm l : 85 cm - 206 kg (Poids total avec socle)
Sculpture en cristal et bronze patiné - Yeux en saphirs jaunes et onyx, montés sur or jaune (1.70 carat de saphirs jaunes) - Socle en granit noir du Zimbabwe poli
Prestige Eagle - Limited edition of 8 - H: 98.4" L: 43.3" W: 33.4" - 454 lbs (With the base)
Sculpture in crystal and patinated bronze - Eyes in yellow sapphires and onyx, mounted on yellow gold (1.7 carat yellow sapphires) - Polished Zimbabwe black granite base
Ref : 05595

2. Aigle Royal - Édition limitée à 375 exemplaires - H : 32,5 cm L : 18 cm l : 26 cm - 5,5 kg
Yeux en verre - Bec en bronze poli brillant doré - Socle en bronze patiné
Royal Eagle - Limited edition of 375 - H: 12.8" L: 7.1" W: 10.2" - 11.9 lbs
Eyes in glass - Beak in gilded polished bronze - Base in patinated bronze
Ref : 05445

214

Madeleine



3.



6.



be inspired
augmented
reality



4.



be inspired
augmented
reality



7.



be inspired
augmented
reality



5.

3. Faucon Saker - Édition limitée à 375 exemplaires - H : 43,5 cm L : 37 cm l : 14 cm - 14 kg
Saker Hawk - Limited edition of 375 - H: 16.9" L: 14.6" W: 5.5" - 31 lbs
Pattes et socle en bronze - Legs and base in bronze
Ref : 05154

4. L'envol du Faucon - Édition limitée à 75 exemplaires - H : 72 cm L : 80 cm l : 54 cm - 22,5 kg
The Hawk Flight - Limited edition of 75 - H: 28.3" L: 31.5" W: 21.2" - 49 lbs
Bec en bronze - Pattes et socle en bronze
Beak in bronze - Legs and base in bronze
Ref : 05299

5. Tête de faucon - Édition limitée à 375 exemplaires - H : 39 cm L : 16 cm l : 26 cm - 5,6 kg
Falcon Head - Limited edition of 375 - H: 15.4" L: 6.3" W: 10.2" - 2.3 lbs
Socle en bronze patiné, bec en bronze doré - Base in patinated bronze, beak in gilded bronze
Ref : 05666

6. Faucon Gerfaut - Édition limitée à 50 exemplaires - H : 66 cm L : 28 cm l : 22 cm - 18 kg
Falcon Gerfaut - Limited edition of 50 - H: 26" L: 11" W: 8.7" - 39.7 lbs
Ref : 05624

Ailes dorées à la feuille de palladium - Yeux en obsidienne - Bec en bronze rhodié - Pied en bronze patiné H : 32 cm Ø : 22 cm
Wings gilded in palladium leaf - Eyes in obsidian stone - Beak in rhodium-plated bronze - Stand in patinated bronze H: 12.6" Ø: 8.7"

7. Faucon Gerfaut ambre rose - Édition limitée à 125 exemplaires - H : 66 cm L : 28 cm l : 22 cm - 18 kg
Amber Pink Falcon Gerfaut - Limited edition of 125 - H: 26" L: 11" W: 8.7" - 39.7 lbs
Ref : 05624-1
Yeux en obsidienne - Bec en bronze finition or - Pied en bronze patiné H : 32 cm Ø : 22 cm
Eyes in obsidian stone - Beak in gilded bronze - Stand in patinated bronze H: 12.6" Ø: 8.7"

215

Madeleine

RHINOCÉROS RHINOCEROS

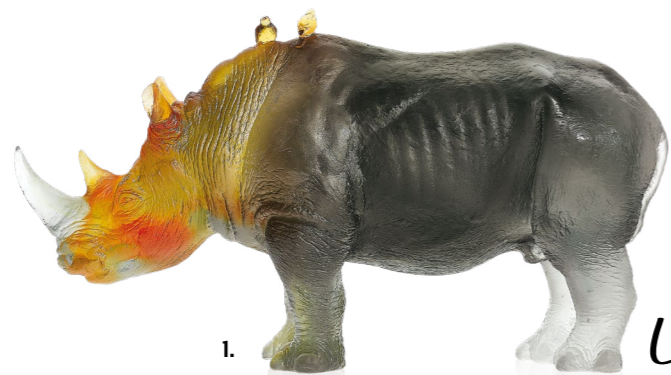

1. Leroy



Gé Pellini est un artiste nancéen, né en 1966. Il se consacre essentiellement à l'étude des animaux à cornes. Le taureau et le rhinocéros sont ses sujets de prédilection. A travers sa production artistique, Gé Pellini s'interroge sur le caractère sculptural de l'animal. Ses œuvres sont identifiables par un travail de surface précis, qui a pu être parfaitement retranscrit par la manufacture Daum, dans ces deux rhinocéros en pâte de cristal réalisés avec la technique de la fonte à cire perdue. Pour cette première collaboration avec Gé Pellini, la Maison Daum se réjouit d'intégrer à ses collections son style particulier jouant sur les effets de matière du mat et brillant, du lisse et du martelé, effet cher à l'artiste qui donne un sentiment de vitalité par la vibration qu'il apporte à la surface de ses sculptures. Les rhinocéros Ongava, du nom d'un parc protégé en Namibie nous rappellent l'engagement de l'artiste pour la cause animal.

Gé Pellini is an artist from Nancy, France, born in 1966. He devotes his work essentially to the study of horned animals. The bull and the rhinoceros are his favorite subjects. Through his artistic production, Gé Pellini questions the sculptural character of the animal. His works are identifiable by a precise surface work, which has been perfectly reflected by the Daum Manufacturer in these two rhinoceroses in crystal paste, made with the lost wax casting technique. For this first collaboration with Gé Pellini, Daum is delighted to integrate his particular style into its collections, playing on the material effects of matte and shiny, smooth and hammered, an effect dear to the artist, which gives a feeling of vitality through the vibration it brings to the surface of his sculptures. The Ongava rhinos, named after a protected park in Namibia, remind us of the artist's commitment to the animal cause.

Gé. Pellini



2.



3.

1. JEAN-FRANÇOIS LEROY

Rhinocéros ambre gris - Édition limitée à 1000 exemplaires - H : 23 cm L : 43 cm l : 14 cm - 13 kg
Amber Grey Rhinoceros - Limited edition of 1000 - H : 9" L : 16.9" W : 5.5" - 28.7 lbs
Ref : 03400-1

2. GÉ PELLINI

Rhinocéros Ongava bleu - Édition limitée à 125 exemplaires - H : 15,5 cm L : 35 cm l : 9,8 cm - 4,8 kg
Blue Ongava Rhinoceros - Limited edition of 125 - H : 6.1" L : 13.8" W : 3.9" - 10.6 lbs
Ref : 05775

3. GÉ PELLINI

Rhinocéros Ongava ambre - Édition limitée à 125 exemplaires - H : 15,5 cm L : 35 cm l : 9,8 cm - 4,8 kg
Amber Ongava Rhinoceros - Limited edition of 125 - H : 6.1" L : 13.8" W : 3.9" - 10.6 lbs
Ref : 05775-1

SINGE / GORILLE MONKEY / GORILLA



1.



2.



3.



be inspired
augmented
reality

Carabantes

1. Les 3 singes de la sagesse - H : 7,5 cm L : 5,5 cm l : 4 cm - 0,6 kg
The Three Wise Monkeys - H : 3" L : 2.7" W : 1.6" - 1.4 lbs
Ref : 05431/C

2. Singe à la pêche horoscope - H : 7 cm L : 3,5 cm l : 5,5 cm - 0,2 kg
Monkey with Peach Horoscope - H : 2.7" L : 1.3" W : 2.1" - 0.4 lbs
Ref : 05556

3. ISABELLE CARABANTES

Cogito - Édition limitée à 50 exemplaires - H : 56 cm L : 32,5 cm l : 32,5 cm - 34 kg
Cogito - Limited edition of 50 - H : 22" L : 12.8" W : 12.8" - 75 lbs
Ref : 05754
Socle en bronze patiné - Base in patinated bronze

UNIVERS ANIMALIER | ANIMAL UNIVERSE
SINGE / GORILLE
MONKEY / GORILLA
ORINSKI



Artiste contemporain français né à Paris en 1966, Richard Orlinski sculpte pour sublimer la réalité et créer des œuvres d'art vivantes et intemporelles. Ses œuvres d'art, conçues autour du concept « Born Wild » témoignent de valeurs essentielles dans un style résolument moderne, qui ne cède jamais au trash, à l'extravagance ou à l'éphémère. Taillée à facettes comme un diamant, ses sculptures pour lui expriment la puissance farouche, la rapidité et la férocité s'inscrivant dans le concept « Born Wild ».

French contemporary artist born in 1966 in Paris, Richard Orlinski sculpts to sublimate the reality and create lively and timeless masterpieces. His works, designed around the "Born Wild" concept, are evidence of essential values in a resolutely contemporary style, which never gives in to trash, in to extravagance or in to short-lived. Cut in facets as a diamond, these sculptures according to him, express wild power, speed and ferocity, all aspects of the "Born Wild" concept.

Richard Orlinski

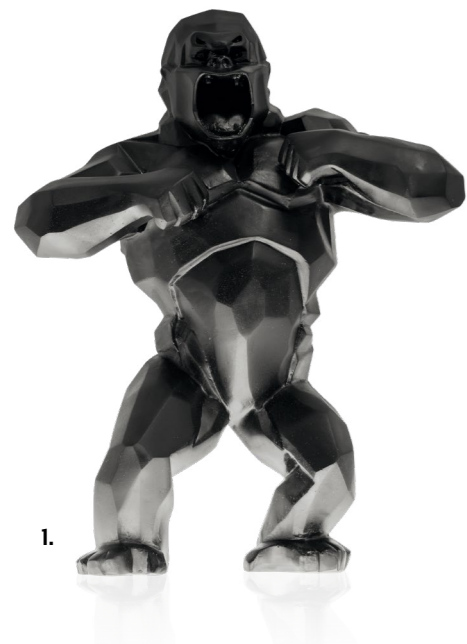

1.



2.



3.

1. Wild Kong noir - Édition limitée à 99 exemplaires - H : 51,5 cm L : 40 cm l : 22 cm - 25 kg
Black Wild Kong - Limited edition of 99 - H: 20.3" L: 15.7" W: 8.7" - 55 lbs
 Ref : 05324-2

2. Wild Kong orange - Édition limitée à 99 exemplaires - H : 51,5 cm L : 40 cm l : 22 cm - 25 kg
Orange Wild Kong - Limited edition of 99 - H: 20.3" L: 15.7" W: 8.7" - 55 lbs
 Ref : 05324-3

3. Wild Kong bleu - Édition limitée à 99 exemplaires - H : 51,5 cm L : 40 cm l : 22 cm - 25 kg
Blue Wild Kong - Limited edition of 99 - H: 20.3" L: 15.7" W: 8.7" - 55 lbs
 Ref : 05324-1

UNIVERS ANIMALIER | ANIMAL UNIVERSE
SINGE / GORILLE
MONKEY / GORILLA
JEAN NO



Jean-No est sculpteur lorrain. Il vit et travaille près de Nancy. Dans son atelier, il sculpte l'acier massif et assemble des pièces de récupération (vis, boulons) dont il fait des créations spectaculaires, véritables dentelles de fer. Ses sculptures sont empreintes d'une recherche de la perfection et du raffinement de la forme. « Le Gorille a fait l'objet d'un travail spécifique sur l'attitude et la matière. Le poli du dos argenté contraste avec l'aspect déstructuré des bras, magma de pièces mécaniques, de vis, d'écrous. La couleur, les ombres et les éclats de lumière du cristal mettent en relief mon travail » Jean-No
 La célèbre Maison Daum cristallise les puissants gorilles de l'artiste. Ils sont transposés en pâte de cristal, dans cette matière fragile, douce, aux couleurs subtiles, et suscitent une nouvelle émotion. La cristallerie reste fidèle au travail de l'artiste, et dévoile un chef-d'œuvre d'une parfaite réinterprétation du rendu de la fusion des métaux.

Jean-No, sculptor from Lorraine, lives and works near Nancy, France. In his atelier, he sculpts solid steel, assembles scrap metal (screws, bolts) and transforms them into spectacular creations, and lace-like works. His work is defined by a search for perfection and refinement of form. "The Gorilla has been the subject of a specific work on attitude and material. The polished silverback contrasts with the unstructured aspect of the arms, and the magma of mechanical parts, screws and nuts. The colour, the shadows and the bursts of light of the crystal accentuate my work" Jean-No

The Maison Daum crystallizes the powerful gorillas of the artist. They are transposed in crystal paste, this fragile, soft material with subtle colours, and arouse a new emotion. The crystal manufacturer stays true to the favourite material of the artist, and unveils a perfect reinterpretation masterpiece of the rendering of the fusion of metals.

Jean-No



1.

2.

© Philippe Minisini

1. Gorille à dos argenté Ambre Gris - Édition limitée à 125 exemplaires - H : 33 cm L : 41 cm l : 20 cm - 13,8 kg
Amber Grey Gorille à dos argenté - Limited edition of 125 - H: 13" L: 16" W: 7.9" - 30.4 lbs
 Ref : 05703

2. Gorille à dos argenté Bleu Gris - Édition limitée à 125 exemplaires - H : 33 cm L : 41 cm l : 20 cm - 13,8 kg
Blue Grey Gorille à dos argenté - Limited edition of 125 - H: 13" L: 16" W: 7.9" - 30.4 lbs
 Ref : 05703-1

SERPENT SNAKE

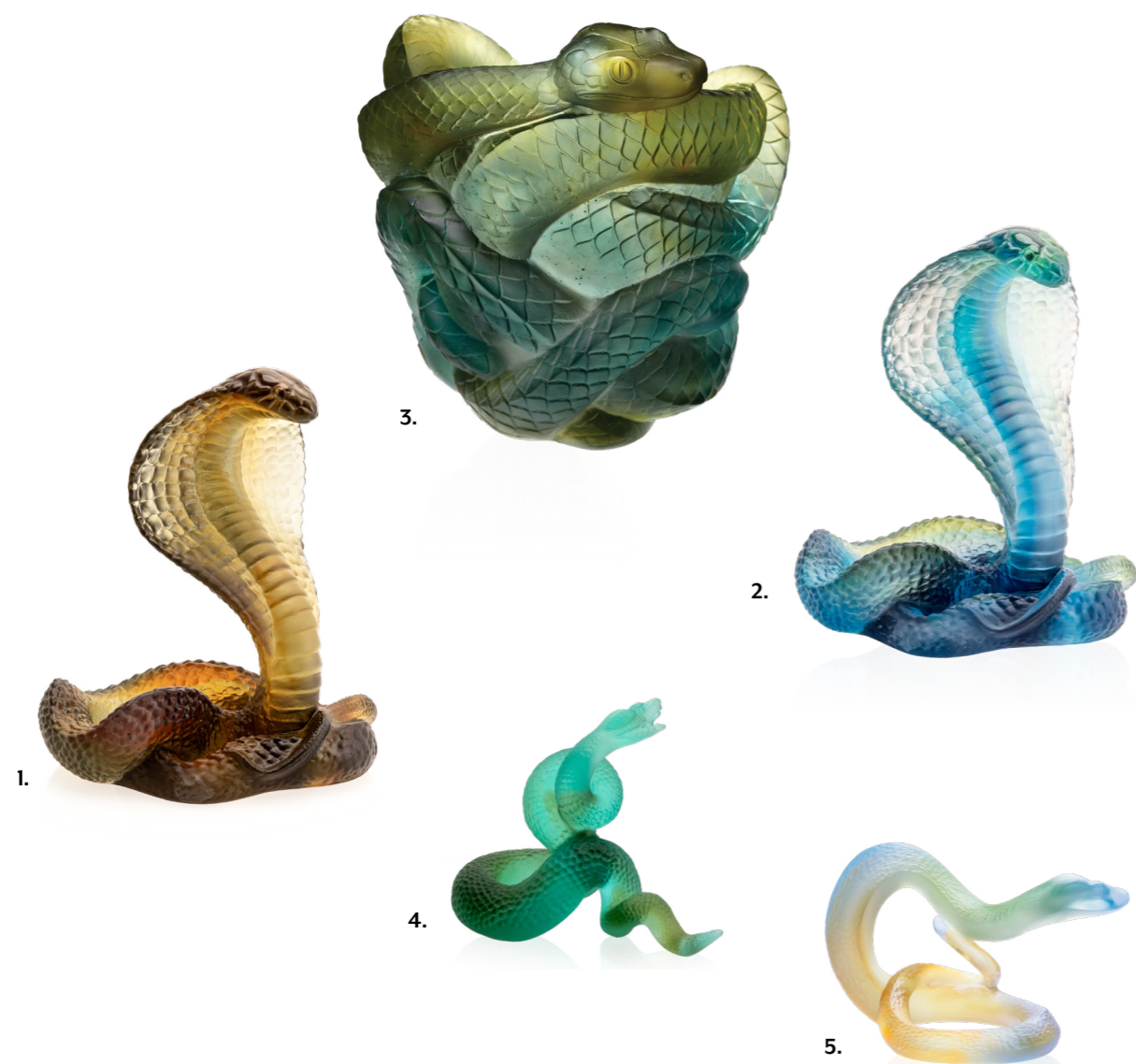

1. Naja ambre-gris - Édition limitée à 500 exemplaires - H : 22 cm L : 19,5 cm l : 15 cm - 2,4 kg
Amber Grey Naja - Limited edition of 500 - H: 8.7" L: 7.7" W: 5.9" - 5.3 lbs
Ref : 05773

2. Naja bleu - Édition limitée à 500 exemplaires - H : 22 cm L : 19,5 cm l : 15 cm - 2,4 kg
Blue Naja - Limited edition of 500 - H: 8.7" L: 7.7" W: 5.9" - 5.3 lbs
Ref : 05773-1

3. Vase vert gris - Édition limitée à 888 exemplaires - H : 22 cm L : 21 cm l : 21 cm - 5,5 kg
Grey Green Snake Vase - Limited edition of 888 - H: 8.7" L: 8.7" W: 8.7" - 12 lbs
Ref : 05249-2

4. Serpent vert - Édition limitée à 588 exemplaires - H : 9,5 cm L : 13 cm l : 7,5 cm - 0,32 kg
Green Snake - Limited edition of 588 - H: 3.7" L: 5" W: 2.9" - 0.71 lbs
Ref : 02486-3

5. Serpent horoscope - H : 7 cm L : 11 cm l : 6,5 cm - 0,2 kg
Snake Horoscope - H: 2.7" L: 4.3" W: 2.4" - 0.4 lbs
Ref : 05560



TIGRE TIGER



1. Tigre du Bengale magnum noir - Édition limitée à 88 exemplaires - H : 30 cm L : 66 cm l : 18 cm - 15,4 kg
Magnum Black Bengal Tiger - Limited edition of 88 - H: 11.8" L: 26" W: 7" - 34 lbs
Ref : 03447-2

2. Tigre du Bengale magnum gris - Édition limitée à 88 exemplaires - H : 30 cm L : 66 cm l : 18 cm - 15,4 kg
Magnum Grey Bengal Tiger - Limited edition of 88 - H: 11.8" L: 26" W: 7" - 34 lbs
Ref : 03447-4

3. Tigre du Bengale ambre - Edition numérotée - H : 15 cm L : 27 cm l : 7 cm - 1,5 kg
Amber Bengal Tiger - Numbered edition - H: 5.9" L: 10.9" W: 2.7" - 3.2 lbs
Ref : 03448

4. Tigre ambre - H : 12,5 cm L : 27 cm l : 10 cm - 2,4 kg
Amber Tiger - H: 4.9" L: 10.6" W: 3.9" - 5.2 lbs
Ref : 05034



UNIVERS ANIMALIER | ANIMAL UNIVERSE
 TAUREAU • ZÉBU
 BULL • ZEBU



1.



Architecte de formation, Xavier Carnoy a développé un style très personnel : formes dépouillées à l'extrême, sans détail superflu, dynamisme suggestif. Reconnu pour ses sculptures animalières, sa recherche porte avant tout sur l'harmonie, l'équilibre des formes et des volumes. L'artiste porte un regard nouveau sur le bestiaire Daum en lui donnant une dimension très artistique.

An architect by training, Xavier Carnoy has developed a highly personal style: extreme simplicity of form, no superfluous detail, and a suggestive dynamism. Recognised for his animal sculptures, he focuses his experimentation mainly on harmony, balanced shapes and volumes. The artist brings new eyes to the Daum bestiary, giving it a highly artistic aspect.

X. CARNOY



2.



3.

1. Taureau - H : 15,3 cm L : 26 cm l : 8,5 cm - 1,8 kg
Bull - H : 6" L : 10.2" W : 3.3" - 4 lbs
 Ref : 02191

2. XAVIER CARNOY
Séville - Édition limitée à 500 exemplaires - H : 17 cm L : 32,5 cm l : 20 cm - 4,5 kg
Séville - Limited of edition of 500 - H : 6.7" L : 12.8" W : 7.9" - 9 lbs
 Ref : 03682
Cornes en étain, finition palladium - Horns in pewter, palladium finish

3. XAVIER CARNOY
Zébu - Édition limitée à 1000 exemplaires - H : 20 cm L : 37 cm l : 16 cm - 8 kg
Zebu - Limited edition of 1000 - H : 7.8" L : 14.5" W : 6.3" - 17 lbs
 Ref : 03786





UNIVERS DE LA FEMME

Feminine universe

UNIVERS DE LA FEMME | FEMININE UNIVERSE
COLLECTION CROISIÈRE



1. Vase moyen modèle plissé lilas - Édition numérotée - H : 37 cm L : 24,5 cm l : 20 cm - 8,8 kg
Medium Lilac Pleated Vase - Numbered edition - H: 14.6" L: 9.6" W: 7.9" - 19.4 lbs
 Ref : 05756

2. Vase grand modèle drapé bleu nuit - Finition à la feuille d'or - Édition limitée à 99 exemplaires - H : 43 cm L : 31,5 cm l : 29,5 cm - 10,8 kg
Large Midnight Blue Draped Vase - Gold Leaf Gilding - Limited edition of 99 - H: 16.9" L: 12.4" W: 11.6" - 23.8 lbs
 Ref : 05757-1

3. Coupe moyen modèle drapée lilas - Édition numérotée - H : 9,8 cm L : 32,5 cm l : 32,5 cm - 2,8 kg
Medium Lilac Draped Bowl - Numbered edition - H: 3.9" L: 12.8" W: 12.8" - 6.2 lbs
 Ref : 05755-1

4. Vase grand modèle drapé rose-vert - Édition numérotée - H : 43 cm L : 31,5 cm l : 29,5 cm - 10,8 kg
Large Pink Green Draped Vase - Numbered edition - H: 16.9" L: 12.4" W: 11.6" - 23.8 lbs
 Ref : 05757

5. Coupe moyen modèle drapée rose-vert - Édition numérotée - H : 9,8 cm L : 32,5 cm l : 32,5 cm - 2,8 kg
Medium Pink Green Draped Bowl - Numbered edition - H: 3.9" L: 12.8" W: 12.8" - 6.2 lbs
 Ref : 05755



La collection Croisière, imaginée en 2022 par la Maison Daum, s'inspire des mouvements gracieux des tissus de Haute Couture. Tel un voile de soie capturé par la brise, chaque pièce plissée ou drapée semble suspendue dans le temps, révélant la légèreté d'une étoffe en mouvement. Déclinée en deux harmonies envoûtantes – un bleu lilas délicat et contemporain, et un orange rosé éclatant aux accents chaleureux – cette collection raffinée porte le travail du cristal à son apogée. Les vases et coupes, aux volumes amples et fluides, semblent nés d'un jeu minutieux de plis et de drapés, dévoilant des silhouettes majestueuses et aériennes, véritables témoins du savoir-faire d'exception de la Maison Daum.

The Collection croisière, conceived in 2022 by Maison Daum, is inspired by the graceful movements of Haute Couture fabrics. Like a silk veil caught in the breeze, each pleated or draped piece seems suspended in time, revealing the lightness of a fabric in motion. Presented in two captivating harmonies—a delicate and contemporary lilac blue, and a vibrant rosy orange with warm undertones—this refined collection elevates crystal work to its zenith. The vases and bowls, with their ample and fluid volumes, appear to have emerged from a meticulous interplay of pleats and draping, unveiling majestic and ethereal silhouettes, true testaments to the exceptional craftsmanship of Maison Daum.

UNIVERS DE LA FEMME | FEMININE UNIVERSE
COLLECTION POÉTIQUE
TAMARA RALPH



Tamara Ralph, créatrice de mode, incarne l'élégance moderne et l'audace de la haute couture. Elle est reconnue pour ses créations de robes de soirée et de mariée, alliant artisanat traditionnel et influences contemporaines. Sa vision unique, inspirée par l'art et la culture, redéfinit les codes de la mode avec des pièces sculptées dans des drapés fluides et des matières somptueuses.

C'est par un profond amour pour l'univers créatif de Daum que Tamara Ralph a souhaité imaginer une collection exclusive, célébrant la beauté des formes organiques et l'élégance intemporelle. Fascinée par l'héritage unique de la maison, elle a puisé son inspiration dans les lignes fluides et les motifs délicats de l'Art Nouveau, donnant naissance à une collection où se mêlent tradition et modernité. En s'imprégnant de l'essence même de Daum, Tamara Ralph insuffle à ses créations une touche contemporaine, sublimant le savoir-faire ancestral de la pâte de cristal avec son esthétique raffinée et féminine.

Tamara Ralph, fashion designer, embodies modern elegance and the boldness of haute couture. She is renowned for her evening gowns and bridal creations, combining traditional craftsmanship with contemporary influences. Her unique vision, inspired by art and culture, redefines fashion codes with pieces designed in fluid drapery and sumptuous materials.

It was Tamara Ralph's deep admiration for the creative world of Daum that inspired her to design an exclusive collection, celebrating the beauty of organic forms and timeless elegance. Enchanted by the unique heritage of the house, she drew inspiration from the fluid lines and delicate motifs of Art Nouveau, creating a collection where tradition and modernity seamlessly intertwine. Immersing herself in Daum's essence, Tamara Ralph brings a contemporary touch to each piece, elevating the house's ancestral pâte de cristal craftsmanship with her refined, feminine aesthetic.

Tamara Ralph



1.

1. Vase Magnum - Édition limitée à 99 exemplaires - H : 58,5 cm L : 33 cm l : 33 cm - 27 kg
Magnum Vase - Limited edition of 99 - H: 23" L: 13" W: 13" - 59.5 lbs
Ref : 05854



UNIVERS DE LA FEMME | FEMININE UNIVERSE
COLLECTION POÉTIQUE
TAMARA RALPH



2. Vase grand modèle - Accessoire en métal doré & perles blanches - Édition limitée à 125 exemplaires - H : 43 cm L : 36 cm l : 36 cm - 10,9 kg
Large Vase - Gold metal & white pearl accessory - Limited edition of 125 - H: 17" L: 14.2" W: 14.2" - 24 lbs
 Ref : 05855

3. Centre de table - Accessoire en métal doré & perles blanches - Édition limitée à 99 exemplaires - H : 24 cm L : 57 cm l : 57 cm - 16,3 kg
Centerpiece - Gold metal & white pearl accessory - Limited edition of 99 - H: 9.5" L: 22.4" W: 22.4" - 35.9 lbs
 Ref : 05856

4. Coupelle - Édition limitée à 250 exemplaires - H : 7 cm L : 11,5 cm l : 11 cm - 0,4 kg
Small bowl - Limited edition of 250 - H: 2.8" L: 4.5" W: 4.3" - 0.9 lbs
 Ref : 05853

5. Soliflore - Édition limitée à 250 exemplaires - H : 22 cm L : 11 cm l : 10 cm - 1,3 kg
Soliflore - Limited edition of 250 - H: 8.7" L: 4.3" W: 3.9" - 2.9 lbs
 Ref : 05852

Tamara Ralph







OFFRE CADEAUX
Gift offer



OFFRE CADEAUX | GIFT OFFER

FLACON À PARFUM PERFUME BOTTLE



1. Flacon à parfum prestige l'Envol de Papillons - Edition numérotée - H : 22 cm L : 10 cm l : 10 cm - 0,8 kg - 160 ml
Flight of Butterflies Prestige Perfume Bottle - Numbered edition - H: 8.6" L: 3.9" W: 3.9" - 1.9 lbs - 5.4 oz
 Ref : 05518-1

2. Flacon à parfum prestige Couple de Papillons - Edition numérotée - H : 20 cm L : 13,5 cm l : 9,5 cm - 0,8 kg - 160 ml
Butterfly Couple Prestige Perfume Bottle - Numbered edition - H: 7.9" L: 5.3" W: 3.7" - 1.9 lbs - 5.4 oz
 Ref : 05580-1

3. Flacon à parfum Or d'abeille - H : 9,7 cm L : 5,2 cm l : 5,1 cm - 0,96 kg
Or d'abeille Perfume bottle - H: 3.8" L: 2" W: 2" - 2.1 lbs
 Ref : 05894

4. Flacon à parfum Camélia - H : 11,2 cm L : 3,7 cm l : 4,8 cm - 0,2 kg - 30 ml
Camélia Perfume Bottle - H: 4.4" L: 1.5" W: 1.9" - 0.3 lbs - 1 oz
 Ref : 05735/C



OFFRE CADEAUX | GIFT OFFER

COEUR VALENTIN & PASSION VALENTINE HEART & PASSION

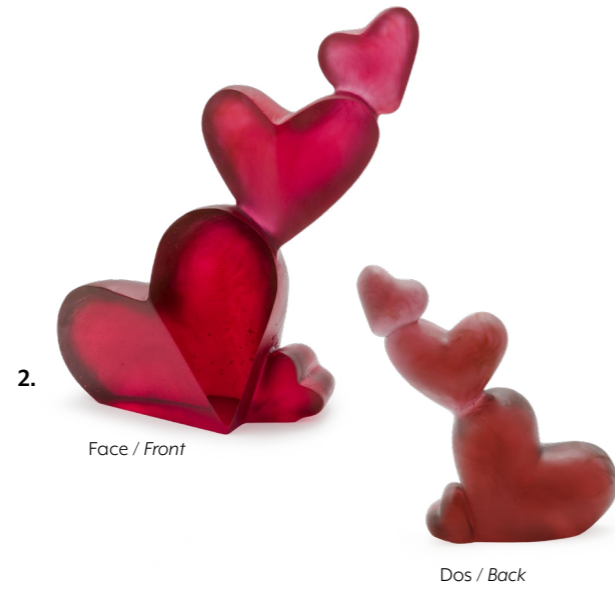

1. Coeur Valentin - Édition numérotée - H : 6 cm L : 12,3 cm l : 3,5 cm - 0,2 kg
Valentine Heart - Numbered edition - H: 2.4" L: 4.8" W: 1.4" - 0.4 lbs
Ref : 05743

2. Passion - Édition numérotée - H : 12,5 cm L : 11 cm l : 4 cm - 0,4 kg
Passion - Numbered edition - H: 4.9" L: 4.3" W: 1.6" - 0.9 lbs
Ref : 05731



OFFRE CADEAUX | GIFT OFFER

MOT WORD



1. True Love rouge - H : 5 cm L : 16,5 cm l : 3,5 cm - 0,3 kg
Red True Love - H : 2" L : 6.5" W : 1.3" - 0.6 lbs
Ref : 05594

2. True Love ultraviolet - H : 5 cm L : 16,5 cm l : 3,5 cm - 0,3 kg
Ultraviolet True Love - H : 2" L : 6.5" W : 1.3" - 0.6 lbs
Ref : 05594-2

3. True Love bleu - H : 5 cm L : 16,5 cm l : 3,5 cm - 0,3 kg
Blue True Love - H : 2" L : 6.5" W : 1.3" - 0.6 lbs
Ref : 05594-1

4. True Love grand modèle rouge - Édition numérotée - H : 8,1 cm L : 25 cm l : 4,8 cm - 0,85 kg
Red Large True Love - Numbered edition - H : 3.2" L : 9.8" W : 1.9" - 1.9 lbs
Ref : 05843



OFFRE CADEAUX | GIFT OFFER

SYMBOLES SYMBOLS



1. Symbole Justice - H : 12,5 cm (avec socle) L : 10 cm l : 6 cm - 0,5 kg
Justice Symbol - H: 4.9" (with base) L: 3.9" W: 2.4" - 1.2 lbs
Ref : 05572

2. Symbole caducée - H : 13 cm (avec socle) L : 10,5 cm l : 6 cm - 0,6 kg
Caducée Symbol - H: 5.1" (with base) L: 4.1" W: 2.4" - 1.4 lbs
Ref : 05571



DOUDOURS

SERGE MANSAU



Serge Mansau est né à Paris en 1930 et disparu en février 2019 à l'âge de 88 ans, laissant dans son sillage des créations de légende. Internationalement reconnu dans l'univers de la parfumerie, il a créé des flacons pour les plus grands couturiers. Sculpteur, réalisateur et scénographe, il porte sur le monde un regard d'enfant. Pour Daum, Serge Mansau crée ces figurines attachantes qui nous rappellent notre enfance. « Combien de nuits l'enfant a-t-il confié ses secrets dont seul, le Doudours confident attentif avait toutes les réponses ? »

Serge Mansau was born in Paris in 1930, and passed away in February 2019 at the age of 88, leaving in his wake legendary creations. Internationally renowned in the universe of perfume, he has created perfume bottles for the greatest couturiers. A sculptor, filmmaker and scenographer, he brings a child's vision to bear on the world. For Daum, Serge Mansau created figurines that remind us of our own childhood. "How many nights has the child shared his secrets with his Doudours - this patient confidant who is the only one who has all the answers?"

S. Mansau



1. Doudours ambre grand modèle - Edition limitée à 375 exemplaires - H : 26,5 cm L : 22 cm l : 19,5 cm - 10,5 kg
Large Amber Doudours - Limited edition of 375 - H: 10.4" L: 8.7" W: 7.7" - 23 lbs
 Ref : 05365

2. Doudours twins rose - Edition limitée à 375 exemplaires - H : 11 cm L : 10,5 cm l : 10,5 cm - 1,3 kg
Pink Doudours Twins - Limited edition of 375 - H: 4.3" L: 4.1" W: 4.1" - 2.9 lbs
 Ref : 05564

3. Doudours twins bleu - Edition limitée à 375 exemplaires - H : 11 cm L : 10,5 cm l : 10,5 cm - 1,3 kg
Blue Doudours Twins - Limited edition of 375 - H: 4.3" L: 4.1" W: 4.1" - 2.9 lbs
 Ref : 05564-1

4. Mini-Doudours bleu - H : 8 cm L : 6 cm l : 5,5 cm - 0,2 kg
Blue Mini-Doudours - H: 3.1" L: 2.4" W: 2.2" - 0.5 lbs
 Ref : 05364-2/C

5. Mini-Doudours rose - H : 8 cm L : 6 cm l : 5,5 cm - 0,2 kg
Pink Mini-Doudours - H: 3.1" L: 2.4" W: 2.2" - 0.5 lbs
 Ref : 05364-3/C

6. Mini-Doudours ambre - H : 8 cm L : 6 cm l : 5,5 cm - 0,2 kg
Amber Mini-Doudours - H: 3.1" L: 2.4" W: 2.2" - 0.5 lbs
 Ref : 05364-1/C

7. Doudours noir - Edition limitée à 375 exemplaires - H : 15 cm L : 11,5 cm l : 9 cm - 1,1 kg
Black Doudours - Limited edition of 375 - H: 5.9" L: 4.5" W: 3.5" - 2.4 lbs
 Ref : 05271-4

8. Doudours jaune - Edition limitée à 375 exemplaires - H : 15 cm L : 11,5 cm l : 9 cm - 1,1 kg
Yellow Doudours - Limited edition of 375 - H: 5.9" L: 4.5" W: 3.5" - 2.4 lbs
 Ref : 05271-5

9. Doudours parme - Edition limitée à 375 exemplaires - H : 15 cm L : 11,5 cm l : 9 cm - 1,1 kg
Violet Doudours - Limited edition of 375 - H: 5.9" L: 4.5" W: 3.5" - 2.4 lbs
 Ref : 05271-6

10. Doudours gris - Edition limitée à 375 exemplaires - H : 15 cm L : 11,5 cm l : 9 cm - 1,1 kg
Grey Doudours - Limited edition of 375 - H: 5.9" L: 4.5" W: 3.5" - 2.4 lbs
 Ref : 05271-7

11. Doudours rose bonbon - Edition limitée à 375 exemplaires - H : 15 cm L : 11,5 cm l : 9 cm - 1,1 kg
Candy Pink Doudours - Limited edition of 375 - H: 5.9" L: 4.5" W: 3.5" - 2.4 lbs
 Ref : 05271-9

PINPIN

SIRGI MANSAU



LAPIN

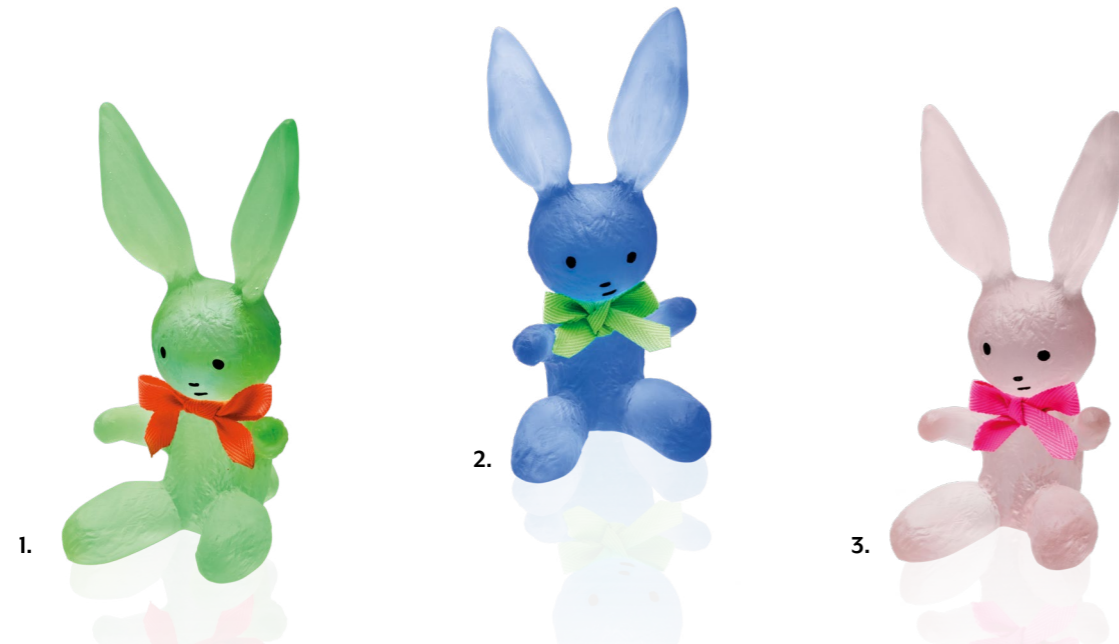

1. Pinpin Vert - Édition numérotée - H : 13 cm L : 6 cm l : 7 cm - 0,2 kg
Green Pinpin - Numbered edition - H: 5.1" L: 2.4" W: 2.8" - 0.4 lbs
Ref : 05505

2. Pinpin Bleu - Édition numérotée - H : 13 cm L : 6 cm l : 7 cm - 0,2 kg
Blue Pinpin - Numbered edition - H: 5.1" L: 2.4" W: 2.8" - 0.4 lbs
Ref : 05505-1

3. Pinpin Rose - Édition numérotée - H : 13 cm L : 6 cm l : 7 cm - 0,2 kg
Pink Pinpin - Numbered edition - H: 5.1" L: 2.4" W: 2.8" - 0.4 lbs
Ref : 05505-2



1. Lapin horoscope - H : 10,4 cm L : 7 cm l : 7 cm - 0,28 kg
Rabbit Horoscope - H: 4.1" L: 2.8" W: 2.8" - 0.6 lbs
Ref : 05776

OFFRE CADEAUX | GIFT OFFER

BOUGIES & PORTES ENCENS CANDLES & INCENSE HOLDERS

Collection Citrus
P.116



Collection Jardin de lotus
P.30 & 32



Collection Maya
P.158



OFFRE CADEAUX | GIFT OFFER

COUPELLES BOWLS

Collection Camelia
P.22



Collection Tulipe
P.64



Collection Rose passion
P.48



Collection Poétique by Tamara Ralph
P.232



Collection Jardin de lotus
P.32



OFFRE CADEAUX | GIFT OFFER
FLEURS DÉCORATIVE
DECORATIVE FLOWERS

Collection Camelia
P.22



Collection Sweet garden
P.56



OFFRE CADEAUX | GIFT OFFER
SOLIFLORE

Collection Jardin de lotus
P.32



Collection Rose royale
P.52



Collection Or d'abeille
P.38



Collection Poétique by Tamara Ralph
P.232



Collection Citrus
P.114



OFFRE CADEAUX | GIFT OFFER
MINI ANIMAUX
 MINI ANIMALS

Chaton / Kitten
 P.186



Hippopotame / Hippopotamus
 P.194



Ours / Bear
 P.204



Éléphant / Elephant
 P.190



Papillons / Butterflies
 P.207



Perruches / Budgerigars
 P.206



Tortues / Turtles
 P.180



Étoile de mer / Starfish
 P.170



OFFRE CADEAUX | GIFT OFFER
PROFESSIONNELS
 PROFESSIONALS

Collection Cavalcade - Porte crayon, plumier & vide poche
 Cavalcade Collection - Pencil holder, pencil tray & Tray
 P.140 & P.141

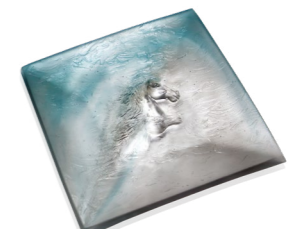
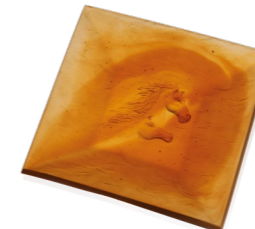

Collection Léopard - Sculpture, Porte crayon, plumier & vide poche
 Cavalcade Collection - Sculpture, Pencil holder, pencil tray & Tray
 P.198 & P.199





CULTURE DU MONDE

World cultures

GANESH GANESHA



1. Ganesha XL - Édition limitée à 88 exemplaires - H : 55 cm L : 32 cm l : 19 cm - 19,5 kg

Ganesha XL - Limited edition of 88 - H: 21.7" L: 12.6" W: 7.5" - 43 lbs

Ref : 05207

Socle et auréole en bronze - Base and aureole in bronze

2. Ganesha blessing - Édition limitée à 488 exemplaires - H : 21 cm L : 13,5 cm l : 12,5 cm - 2,7 kg

Ganesha Blessing - Limited edition of 488 - H: 8.2" L: 5.3" W: 4.9" - 6 lbs

Ref : 03925

3. Ganesha - Édition limitée à 888 exemplaires - H : 14 cm L : 10,5 cm l : 9 cm - 0,9 kg

Ganesha - Limited edition of 488 - H: 5.5" L: 4.1" W: 3.5" - 1.9 lbs

Ref : 03795

4. Ganesha ambre foncé - H : 10,2 cm L : 4,8 cm l : 4,4 cm - 0,2 kg

Dark Amber Ganesha - H: 4" L: 1.9" W: 1.7" - 0.5 lbs

Ref : 01282-3



LAKSHMI



1.



2.

1. Lakshmi XL - Édition limitée à 88 exemplaires - H : 56 cm L : 35 cm l : 25,5 cm - 24 kg
Lakshmi XL - Limited edition of 88 - H: 22" L: 13.8" W: 10" - 52.8 lbs
Ref : 05322
Socle et auréole en bronze - Base and aureole in bronze

2. Lakshmi - Édition limitée à 888 exemplaires - H : 15 cm L : 10 cm l : 5 cm - 1 kg
Lakshmi - Limited edition of 888 - H: 5.9" L: 3.9" W: 2" - 2.1 lbs
Ref : 03926



VISHNU



1. Vishnu XL - Édition limitée à 88 exemplaires - H : 54 cm L : 29 cm l : 14,5 cm - 7,2 kg
Vishnu XL - Limited edition of 88 - H: 21.2" L: 11.4" W: 5.7" - 15.8 lbs
Ref : 05284
Accessoires en bronze, finition palladium - Accessories in bronze, palladium finish



CULTURE DU MONDE | WORLD CULTURES
HOROSCOPE CHINOIS
CHINESE HOROSCOPE



1.



2.



3.



4.



5.

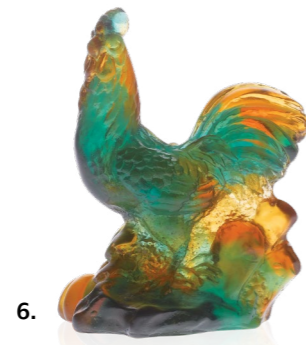

6.

1. Rat horoscope - H: 8 cm L: 7,5 cm l: 6 cm - 0,35 kg
Rat Horoscope - H: 3.1" L: 3" W: 2.4" - 0.8 lbs
 Ref: 05665

2. Dragon horoscope - H: 8 cm L: 9,5 cm l: 6,5 cm - 0,2 kg
Dragon Horoscope - H: 3.1" L: 3.7" W: 2.4" - 0.4 lbs
 Ref: 05559

3. Serpent horoscope - H: 7 cm L: 11 cm l: 6,5 cm - 0,2 kg
Snake Horoscope - H: 2.7" L: 4.3" W: 2.4" - 0.4 lbs
 Ref: 05560

4. Serpent horoscope vert - Édition limitée à 588 exemplaires - H: 9,5 cm L: 13 cm l: 7,5 cm - 0,32 kg
Green Snake Horoscope - Limited edition of 588 - H: 3.7" L: 5" W: 2.9" - 0.71 lbs
 Ref: 02486-3

5. Buffle horoscope - H: 8,5 cm L: 10 cm l: 4,5 cm - 0,3 kg
Ox Horoscope - H: 3.3" L: 3.9" W: 1.8" - 0.6 lbs
 Ref: 05728

6. Coq horoscope ambre vert - H: 9,5 cm L: 8 cm l: 4,5 cm - 0,2 kg
Amber Green Rooster Horoscope - H: 3.7" L: 3.1" W: 1.8" - 0.5 lbs
 Ref: 02693



8.



10.



11.



7.



9.



13.



12.

7. Singe à la pêche horoscope - H: 7 cm L: 3,5 cm l: 5,5 cm - 0,2 kg
Monkey with Peach Horoscope - H: 2.7" L: 1.3" W: 2.1" - 0.4 lbs
 Ref: 05556

8. Tigre horoscope - H: 8,7 cm L: 11,5 cm l: 4,5 cm - 0,34 kg
Tiger Horoscope - H: 3.4" L: 4.5" W: 1.8" - 0.7 lbs
 Ref: 05736

9. Lapin horoscope - H: 10,4 cm L: 7 cm l: 7 cm - 0,28 kg
Rabbit Horoscope - H: 4.1" L: 2.8" W: 2.8" - 0.6 lbs
 Ref: 05776

10. Chien horoscope - H: 9 cm L: 10 cm l: 4,2 cm - 0,3 kg
Dog Horoscope - H: 3.5" L: 3.9" W: 1.7" - 0.6 lbs
 Ref: 05506

11. Cochon horoscope ambre - H: 6,3 cm L: 8,5 cm l: 3,5 cm - 0,3 kg
Amber Pig Horoscope - H: 2.5" L: 3.3" W: 1.4" - 0.6 lbs
 Ref: 03392

12. Chèvre horoscope blanche et or - Édition limitée à 128 exemplaires - H: 12 cm L: 9 cm l: 5 cm - 0,3 kg
White and gold Horoscope Goat - Limited edition of 128 - H: 2.5" L: 1.4" W: 3.3" - 0.6 lbs
 Ref: 05898

13. Chèvre horoscope ambre grise - Édition limitée à 128 exemplaires - H: 12 cm L: 9 cm l: 5 cm - 0,3 kg
Amber grey Horoscope Goat - Limited edition of 128 - H: 2.5" L: 1.4" W: 3.3" - 0.6 lbs
 Ref: 05898-1

MEZUZAH



1. Mezuzah feuille d'Olivier bleue - Edition numérotée - H : 3 cm L : 14 cm l : 2,7 cm - 0,3 kg
Blue Olive Leaf Mezuzah - Numbered edition - H: 1.2" L: 5.5" W: 1.1" - 0.6 lbs
Ref : 05311/C

2. Mezuzah feuille d'Olivier blanche - Edition numérotée - H : 3 cm L : 14 cm l : 2,7 cm - 0,3 kg
White Olive Leaf Mezuzah - Numbered edition - H: 1.2" L: 5.5" W: 1.1" - 0.6 lbs
Ref : 05311-1/C





Appliques Monstera

ARCHITECTURE D'INTÉRIEUR Interior design



TABLE FOR TWO

JONONI



Né en 1963 à New York, vit et travaille à Paris. John Andrew Perello dit JonOne fonde en 1984 le groupe 156 All Starz après avoir débuté, à l'âge de 17 ans, dans le monde du graffiti. JonOne réalise des œuvres abstraites influencées par le mouvement, la couleur, l'énergie. Ainsi, JonOne se décrit comme un "peintre graffiti expressionniste abstrait". A partir de 1990 s'enchaînent des expositions collectives et personnelles dans le monde entier. Daum confirme son empreinte dans l'art urbain en collaborant avec cet artiste majeur. La manufacture donne carte blanche à l'artiste en lui offrant un nouveau moyen d'exprimer sa créativité. A partir d'un tag, il crée des œuvres de cristal empreintes de son art coloré. Daum et JonOne décident d'allier leur art et leur passion de la couleur pour créer des pièces d'exception aux nuances profondes ou acidulées, qui jouent avec les reliefs et les reflets de la lumière. Un dialogue inattendu naît de cette rencontre entre le monde du street art et l'univers Daum.

Born in 1963 in New York, lives and works in Paris France. John Andrew Perello, AKA JonOne, founded the 156 All Starz group in 1984 in New York. At the age of 17, he began working in the world of graffiti. JonOne made a name for his style and created abstract works influenced by movement, colour and the energy of the city. He himself sees his art as "abstract expressionist graffiti". Since 1990, JonOne has exposed his works in a wide range of solo and group exhibitions around the world. Daum further establishes its mark in urban art by collaborating with this major artist. The Manufacturer gave the artist carte blanche, and provided him with a new medium to express his creativity. From a tag, he creates works in crystal imprinted with his colourful art. Daum and JonOne decide to combine their art and passion for colour, to create exceptional pieces in intense and acidulous colours that play with the reliefs and the reflections of light. This encounter sparks a surprising dialogue between the world of street art and the universe of the Maison Daum.



be inspired
augmented
reality

1. Table for two - Édition limitée à 8 exemplaires - H : 42 cm L : 96 cm l : 70 cm - 80kg
 Personnalisée par l'artiste - Structure en acier inox poli brillant - Plateau en verre trempé extra-blanc
Table for two - Limited edition of 8 - H : 16.5" L : 37.8" W : 27.6" - 176,4 lbs
 Personalized by the artist - Structure in bright polished stainless steel - Panel in extra white tempered glass
 Ref : 05720





TABLE VÉGÉTALE VEGETAL TABLE



Table Végétale 6 éléments - Éditions numérotées - Structure en acier inoxydable poli brillant - Plateau en verre trempé extra-blanc - Pied : H : 75 cm Ø 100 cm, 125 kg
Plateau vendu séparément ; disponible en Ø 140 cm (Ref. 05501) / Ø 150 cm (Ref. 05502) / Ø 160 cm (Ref.05503)

6-piece Vegetal Table - Numbered editions - Bright polished stainless steel structure - Extra-white tempered glass table top - Crystal stand: H: 29.5" Ø: 39.4", 275.6 lbs
Table top sold separately; available in Ø: 55.1" (Ref. 05501) / Ø: 59" (Ref. 05502) / Ø: 63" (Ref. 05503)

1. Table Végétal gris-bleu 6 éléments / Blue Grey 6-piece Vegetal table
Ref : 05392-2

2. Table Végétal ambre 6 éléments / Amber 6-piece Vegetal table
Ref : 05392-1

3. Table Végétal blanche / White Vegetal table
Ref : 05392-4



TABLE VÉGÉTALE VEGETAL TABLE



be inspired
augmented
reality



4.



5.



be inspired
augmented
reality

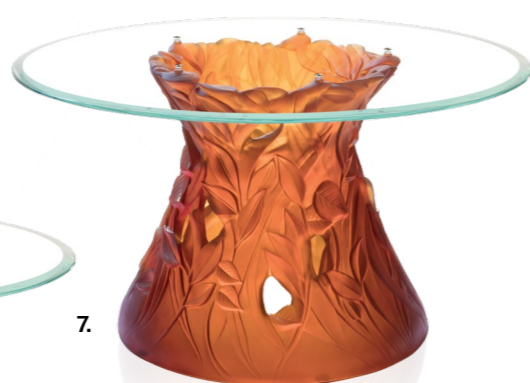

7.

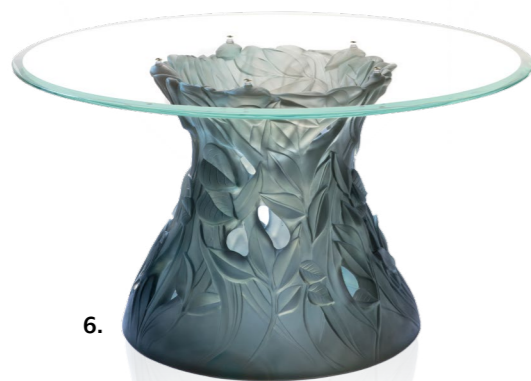

6.

4. Bout de canapé Végétal gris-bleu - Édition numérotée - H : 50 cm - 47,5 kg - Pied : Ø bas : 52,5 cm Ø haut : 42,5 cm H : 49 cm - Plateau en verre trempé : Ø : 60 cm
Blue-grey Vegetal Side Table - Numbered edition - H : 19.7" - 103.6 lbs - Crystal stand: Base Ø: 20.5" Top Ø: 16.5" H: 19.3" - Tempered glass table top: Ø: 23.6"
Ref : 05662-1

5. Bout de canapé Végétal ambre - Édition numérotée - H : 50 cm - 47,5 kg - Pied : Ø bas : 52,5 cm Ø haut : 42,5 cm H : 49 cm - Plateau en verre trempé : Ø : 60 cm
Amber Vegetal Side Table - Numbered edition - H : 19.7" - 103.6 lbs - Crystal stand: Base Ø: 20.5" Top Ø: 16.5" H: 19.3" - Tempered glass table top: Ø: 23.6"
Ref : 05662

6. Table basse Végétale gris-bleu - Édition numérotée - H : 50 cm Poids : 57,2 kg - Pied : Ø bas : 52,5 cm Ø haut : 42,5 cm H : 49 cm - Plateau en verre trempé : Ø : 90 cm
Blue-grey Vegetal Coffee Table - Numbered edition - H : 19.7" - 126.1 lbs - Crystal stand: Base Ø: 20.5" Top Ø: 16.5" H: 19.3" - Tempered glass table top: Ø: 35.4"
Ref : 05406-1

7. Table basse Végétale ambre - Édition numérotée - H : 50 cm Poids : 57,2 kg - Pied : Ø bas : 52,5 cm Ø haut : 42,5 cm H : 49 cm - Plateau en verre trempé : Ø : 90 cm
Amber Vegetal Coffee Table - Numbered edition - H : 19.7" - 126.1 lbs - Crystal stand: Base Ø: 20.5" Top Ø: 16.5" H: 19.3" - Tempered glass table top: Ø: 35.4"
Ref : 05406



8.



9.



10.

Table basse grand modèle Végétale - Édition numérotée - H : 50 cm - 129 kg
Plateau en verre trempé : L : 180 cm l : 90 cm - Pied : Ø bas : 52,5 cm Ø haut : 42,5 cm H : 49 cm
Large Vegetal Coffee Table - Numbered edition - H : 19.7" - 284.4 lbs
Tempered glass table top: L: 70.9" W: 35.4" - Crystal stand: Base Ø: 20.5" Top Ø: 16.5" H: 19.3"

8. Table basse grand modèle Végétale ambre / Amber large Vegetal Coffee Table
Ref : 05661

9. Table basse grand modèle Végétale gris-bleu / Blue-grey large Vegetal Coffee Table
Ref : 05661-1

10. Table basse grand modèle Végétale bicolore / Bicolour large Vegetal Coffee Table
Ref : 05661-2

MIROIR MÉLODIE

JACQUES HUREL



Jacques Hurel met son énergie au service de la parure d'intérieur, dans un esprit moderne et intemporel. S'inspirant de l'univers des bijoux qu'il a longtemps créés, il utilise son savoir-faire pour réaliser de luxueux miroirs et bijoux d'intérieur aux belles dimensions et aux matériaux nobles. Il associe son talent créatif à la célèbre Cristallerie Daum pour créer de précieux miroirs aux pétales de cristal. Un délicat motif végétal orne douze gros cabochons en cristal qui composent cette fleur luxueuse. Le souci du détail se lie dans les motifs : deux cabochons aux décors différents s'alternent pour créer un ensemble raffiné, nécessitant plus de 230 heures de développement. Décliné dans deux subtiles nuances de couleurs, un mélange ambré orné de clous dorés et un ton bleu-gris rappelant un ciel d'orage, orné de clous argentés, chauffent le chaud et le froid sur un univers lifestyle empreint de poésie et de délicatesse.

Jacques Hurel's inspiration and talent, nourished by the universe of the jewellery he used to create, has now moved on from haute couture to other gems, each one a modern yet timeless concept: magnificent luxury mirrors and interior design accessories made, like his jewellery, from only the highest quality materials. He combines his creative talent with the famous Daum crystal manufacturer to create precious mirrors with crystal petals. A delicate plant motif adorns twelve large crystal cabochons that compose this luxurious flower. The attention to detail is reflected in the motifs: two cabochons with different designs alternate to create a refined effect. Declined in two subtle shades of colour, an Amber blend adorned with golden studs and a Blue-Grey tone reminiscent of a stormy sky decorated with silver studs, the mirrors create a warm and cold ambience in a lifestyle universe imbued with poetry and delicacy.

JACQUES HUREL
PARURIER D'INTÉRIEUR



1. Miroir Mélodie bleu-gris - Édition limitée à 25 exemplaires - H : 76 cm L : 76 cm l : 6 cm - 29 kg
Blue Grey Mélodie Mirror - Limited edition of 25 - H: 29.9" L: 29.9" W: 2.4" - 63.9 lbs
Ref : 05751

2. Miroir Mélodie ambre - Édition limitée à 25 exemplaires - H : 76 cm L : 76 cm l : 6 cm - 29 kg
Amber Mélodie Mirror - Limited edition of 25 - H: 29.9" L: 29.9" W: 2.4" - 63.9 lbs
Ref : 05751-1

3. Miroir Mélodie turquoise - Finition à la feuille de palladium - Édition limitée à 25 exemplaires - H : 76 cm L : 76 cm l : 6 cm - 29 kg
Turquoise Mélodie Mirror - Palladium Leaf Gilding - Limited edition of 25 - H: 29.9" L: 29.9" W: 2.4" - 63.9 lbs
Ref : 05751-2



ARCHITECTURE D'INTÉRIEUR | INTERIOR DESIGN

APPLIQUE BALEINE WHALE WALL LAMP

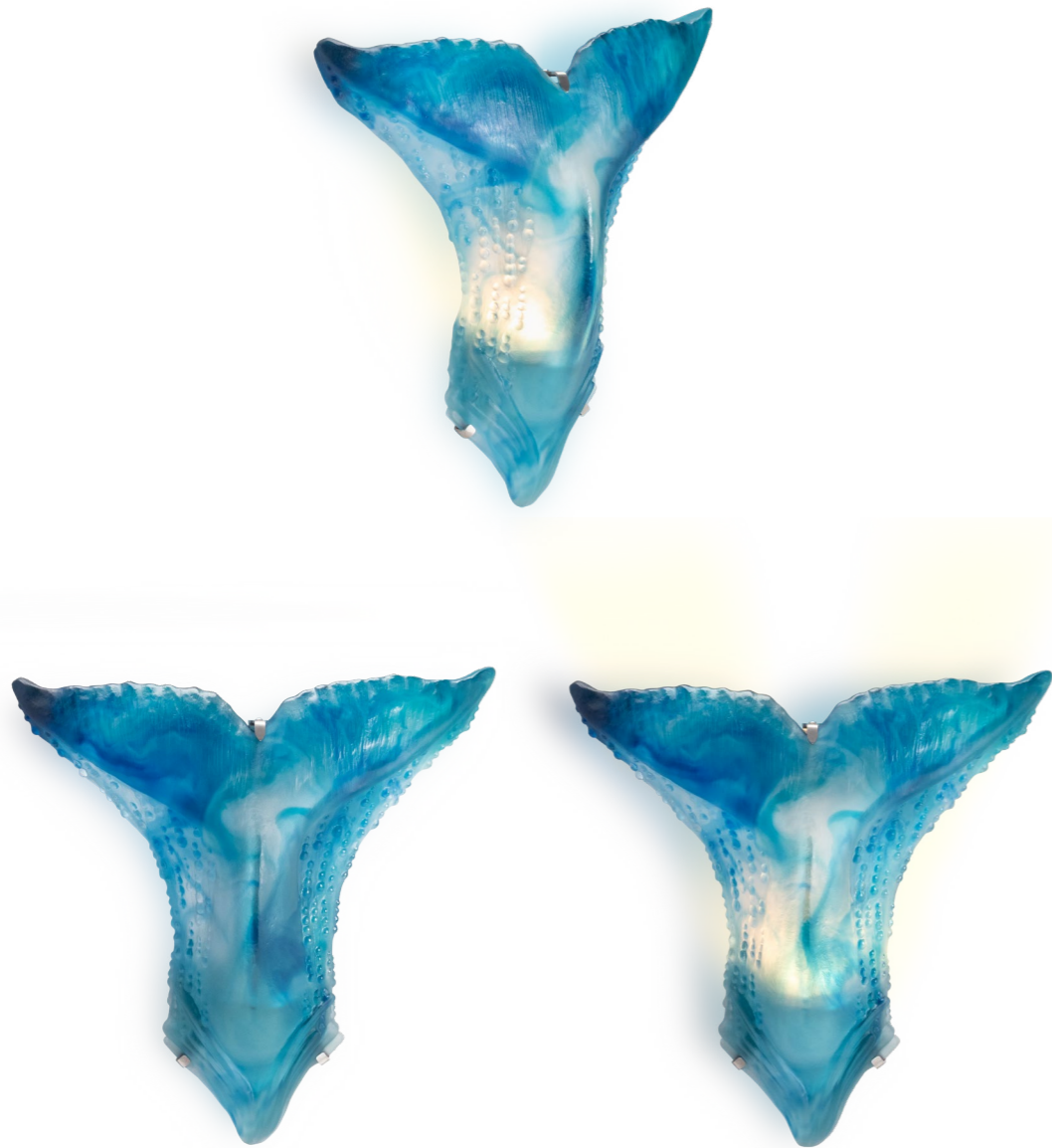

1. Applique baleine - Édition numérotée - H: 36 cm L: 36 cm l: 13 cm - 3,2 kg
Whale Wall Lamp - Numbered edition - H: 14.2" L: 14.2" W: 5.1" - 7 lbs
Ref : 05841
Système d'électrification LED - LED lighting system

ARCHITECTURE D'INTÉRIEUR | INTERIOR DESIGN
APPLIQUE VÉGÉTALE
VEGETAL WALL LAMP

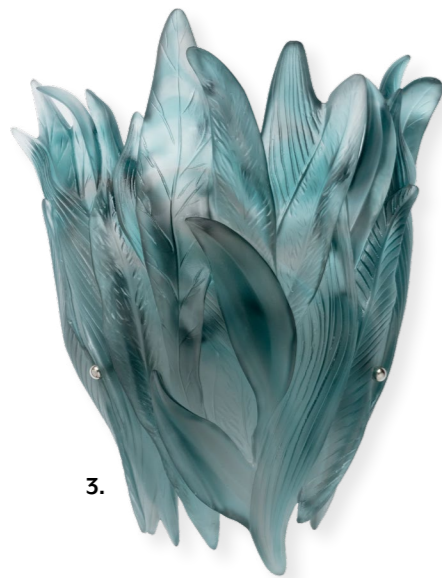

3.



2.



be inspired
augmented
reality



1.



be inspired
augmented
reality



4.

1. Applique Végétale ambre - Edition numérotée - H: 32 cm L: 31 cm l: 16 cm - 3,6 kg
Amber Vegetal Wall Lamp - Numbered edition - H: 13,8" L: 11,4" D: 5,9" - 8 lbs
 Ref : 05495

2. Applique Végétale blanche - Edition numérotée - H: 32 cm L: 31 cm l: 16 cm - 3,6 kg
White Vegetal Wall Lamp - Numbered edition - H: 13,8" L: 11,4" D: 5,9" - 8 lbs
 Ref : 05495-1

3. Applique Végétale gris bleu - Edition numérotée - H: 32 cm L: 31 cm l: 16 cm - 3,6 kg
Blue Grey Vegetal Wall Lamp - Numbered edition - H: 13,8" L: 11,4" D: 5,9" - 8 lbs
 Ref : 05495-2

4. Applique Végétale turquoise - Edition numérotée - H: 32 cm L: 31 cm l: 16 cm - 3,6 kg
Turquoise Vegetal Wall Lamp - Numbered edition - H: 13,8" L: 11,4" D: 5,9" - 8 lbs
 Ref : 05495-3



ARCHITECTURE D'INTÉRIEUR | INTERIOR DESIGN
APPLIQUE MONSTERA
MONSTERA WALL LAMP

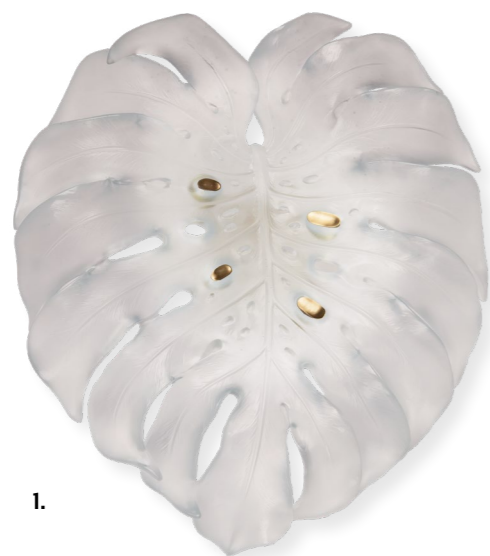

1.



be inspired
augmented
reality

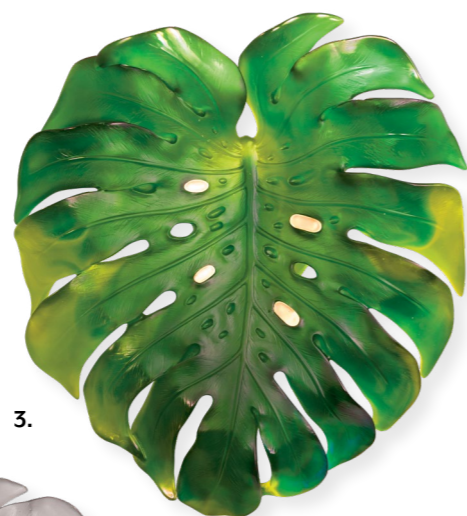

3.



2.



be inspired
augmented
reality



be inspired
augmented
reality



4.



5.



be inspired
augmented
reality



6.



be inspired
augmented
reality

1. Applique blanche grand modèle - Edition numérotée - H : 52 cm L : 46 cm P : 23 cm - 10,2 kg
Large White Wall Lamp - Numbered edition - H: 20.5" L: 18.1" D: 9.1" - 22 lbs
 Fixation courte / short fixing
 Ref : 05319-1

2. Applique grise grand modèle - Edition numérotée - H : 52 cm L : 46 cm P : 23 cm - 10,2 kg
Large Grey Wall Lamp - Numbered edition - H: 20.5" L: 18.1" D: 9.1" - 22 lbs
 Fixation courte / short fixing
 Ref : 05319-2

3. Applique verte grand modèle - Edition numérotée - H : 52 cm L : 46 cm P : 23 cm - 10,2 kg
Large Green Wall Lamp - Numbered edition - H: 20.5" L: 18.1" D: 9.1" - 22 lbs
 Fixation courte / short fixing
 Ref : 05319

- **Appliques GM** : Base lumineuse en laiton, dorure mat 24 carats, inclinaison possible sur un axe vertical, rotation de gauche à droite à 20° de chaque côté.
 - **Large wall lamps**: Brass light base, golden finish 24 carats, possible to tilt on a vertical axis, 20° rotation from left to right on each side.

4. Applique blanche petit modèle - Edition numérotée - H : 33 cm L : 29,5 cm P : 14 cm - 3,5 kg
Small White Wall Lamp - Numbered edition - H: 13" L: 11.6" D: 5.5" - 7 lbs
 Fixation courte / short fixing
 Ref : 05321-1

5. Applique grise petit modèle - Edition numérotée - H : 33 cm L : 29,5 cm P : 14 cm - 3,5 kg
Small Grey Wall Lamp - Numbered edition - H: 13" L: 11.6" D: 5.5" - 7 lbs
 Fixation courte / short fixing
 Ref : 05321-2

6. Applique verte petit modèle - Edition numérotée - H : 33 cm L : 29,5 cm P : 14 cm - 3,5 kg
Small Green Wall Lamp - Numbered edition - H: 13" L: 11.6" D: 5.5" - 7 lbs
 Fixation courte / short fixing
 Ref : 05321

- **Appliques PM** : Base lumineuse en laiton, tige en vernis polimat, rotation possible sur un axe à 360° permettant de varier l'éclairage.
 - **Small wall lamps**: Brass light base, polimatt polish stalk, possible rotation on 360° axis allowing to vary the light.

ARCHITECTURE D'INTÉRIEUR | INTERIOR DESIGN
FEUILLE MONSTERA
MONSTERA WALL LEAF

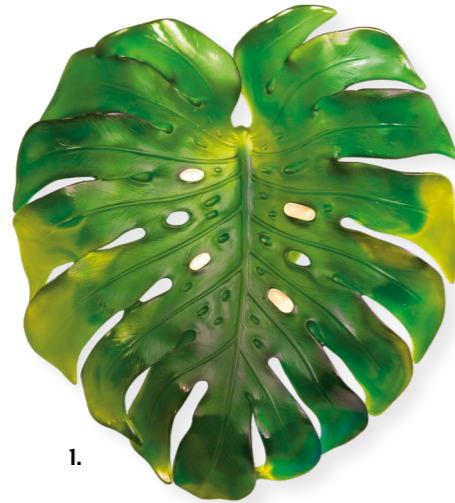

1.



2.



3.

1. Feuille murale verte grand modèle - Edition numérotée - H : 52 cm L : 46 cm P : 21 cm - 10,2 kg
Large Green Wall Leaf - Numbered edition - H: 20.5" L: 18.1" D: 8.3" - 22 lbs
 Fixation courte / short fixing
 Ref : 05298

2. Feuille murale blanche grand modèle - Edition numérotée - H : 52 cm L : 46 cm P : 21 cm - 10,2 kg
Large White Wall Leaf - Numbered edition - H: 20.5" L: 18.1" D: 8.3" - 22 lbs
 Fixation courte / short fixing
 Ref : 05298-1

3. Feuille murale grise grand modèle - Edition numérotée - H : 52 cm L : 46 cm P : 21 cm - 10,2 kg
Large Grey Wall Leaf - Numbered edition - H: 20.5" L: 18.1" D: 8.3" - 22 lbs
 Fixation courte / short fixing
 Ref : 05298-2

- **Grandes feuilles murales** : Base circulaire en laiton, inclinaison possible sur un axe vertical, rotation de 30° de gauche à droite, vernis polymat.

- **Large wall leaves**: Brass base possible to tilt on a vertical axis, 30° rotation from left to right, polimatt varnish.



ARCHITECTURE D'INTÉRIEUR | INTERIOR DESIGN
FEUILLE MONSTERA
MONSTERA WALL LEAF



4. Feuille murale verte petit modèle - Edition numérotée - H : 33 cm L : 29,5 cm P : 14 cm 3,5 kg

Small Green Wall Leaf - Numbered edition - H: 13" L: 11.6" D: 5.5" - 7 lbs

Fixation courte / short fixing

Ref : 05276-040

Fixation longue / long fixing

Ref : 05276-070

5. Feuille murale verte ambre petit modèle - Edition numérotée - H : 33 cm L : 29,5 cm P : 14 cm - 3,5 kg

Small Green Amber Wall Leaf - Numbered edition - H: 13" L: 11.6" D: 5.5" - 7 lbs

Fixation courte / short fixing

Ref : 05276-140

Fixation longue / long fixing

Ref : 05276-170

6. Feuille murale blanche petit modèle - Edition numérotée - H : 33 cm L : 29,5 cm P : 14 cm 3,5 kg

Small White Wall Leaf - Numbered edition - H: 13" L: 11.6" D: 5.5" - 7 lbs

Fixation courte / short fixing

Ref : 05276-240

Fixation longue / long fixing

Ref : 05276-270

7. Feuille murale grise petit modèle - Edition numérotée - H : 33 cm L : 29,5 cm P : 14 cm 3,5 kg

Small Grey Wall Leaf - Numbered edition - H: 13" L: 11.6" D: 5.5" - 7 lbs

Fixation courte / short fixing

Ref : 05276-340

Fixation longue / long fixing

Ref : 05276-370

8. Feuille murale turquoise petit modèle - Edition numérotée - H : 33 cm L : 29,5 cm P : 14 cm 3,5 kg

Small Turquoise Wall Leaf - Numbered edition - H: 13" L: 11.6" D: 5.5" - 7 lbs

Fixation courte / short fixing

Ref : 05276-640

- **Petites feuilles murales** : Base circulaire en laiton, inclinaison possible sur un axe vertical, rotation de 30° de gauche à droite, rotule à 360° qui permet d'orienter la feuille de différentes manières, vernis polymat.

- **Small wall leaves**: Brass base, possible to tilt on a vertical axis, 30° left to right rotation, 360° rotation allowing the user to direct the leaf in different ways, polimatt varnish.

Ennio Follà



FEUILLE BORNÉO BORNÉO WALL LEAF

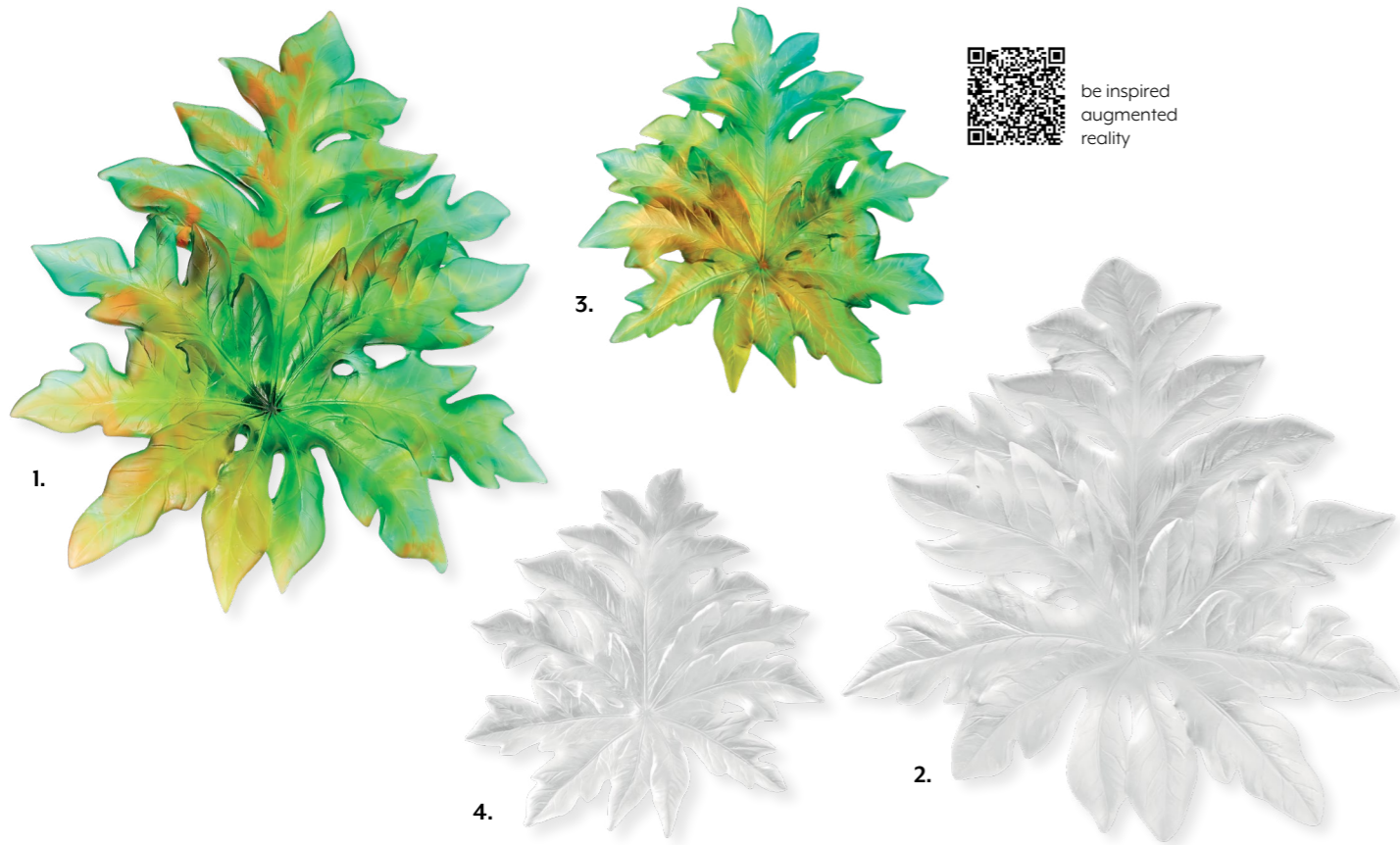

be inspired
augmented
reality



Fixation longue / long fixture



Fixation courte / short fixture

1. Feuille murale verte grand modèle - Edition numérotée - H : 60 cm L : 45 cm P : 20 cm - 10 kg
Large Green Wall Leaf - Numbered edition - H: 23.7" L: 17.7" D: 7.9" - 22 lbs
Fixation courte / short fixing
Ref : 05517

2. Feuille murale blanche grand modèle - Edition numérotée - H : 60 cm L : 45 cm P : 20 cm - 10 kg
Large White Wall Leaf - Numbered edition - H: 23.7" L: 17.7" D: 7.9" - 22 lbs
Fixation courte / short fixing
Ref : 05517-1

3. Feuille murale verte petit modèle - Edition numérotée - H : 34,5 cm L : 33 cm P : 17 cm - 4 kg
Small Green Wall Leaf - Numbered edition - H: 13.6" L: 13" D: 6.7" - 6.5 lbs
Fixation courte / short fixing
Ref : 05529-040
Fixation longue / long fixing
Ref : 05529-070

4. Feuille murale blanche petit modèle - Edition numérotée - H : 34,5 cm L : 33 cm P : 17 cm - 4 kg
Small White Wall Leaf - Numbered edition - H: 13.6" L: 13" D: 6.7" - 6.5 lbs
Fixation courte / short fixing
Ref : 05529-140
Fixation longue / long fixing
Ref : 05529-170

Ennio Fatta



LUSTRE EDEN

EDEN CHANDELIER

MARTYN LAWRENCE BULLARD



Martyn Lawrence Bullard est un architecte d'intérieur américain aux récompenses multiples connu pour son style varié et ses intérieurs à la fois éclectiques, sophistiqués et accueillants. "La création du lustre s'explique par le désir profond de mettre en valeur la beauté du cristal Daum, l'intensité et la profondeur de ses couleurs. J'ai eu le sentiment que la meilleure façon était de mettre la lumière au cœur du cristal. Pour le lustre Eden, je me suis inspiré de la tentation d'Adam et Eve dans le Jardin d'Eden. Cette idée que le cristal Daum est alors si attirant qu'il devient irrésistible... Une délicieuse pomme rougeoyante se cache dans les feuilles avec tentation. Elle est à la fois la surprise et le point final de cette création. Le serpent sculpté en bronze et enroulé autour de la tige descend dans l'arbre aux spectaculaires feuilles en cristal qui nous charment par leurs rayons brillants. Le lustre est une magnifique sculpture qui incarne à la fois le drame, la beauté, la surprise et la séduction."

Martyn Lawrence Bullard is a multi-award winning american interior designer renowned for his broad range of styles and eclectic, yet sophisticated and inviting interiors. His collaboration with Daum for an interior design chandelier was therefore self-evident. "The chandelier came about from a desire to highlight the beauty of Daum crystal's intensely layered colour and depth. I felt this was best shown when light floods through the crystal. For the Eden chandelier my ideas came from the temptation of Adam and Eve in the Garden of Eden. The very idea that Daum crystal is so tempting it becomes irresistible... The most delicious of sculptures, a bright rosy red apple, is buried within the leaves glowing temptingly and becomes the surprise and completion of this creation. The bronze sculpted snake winds down the stem into a tree of spectacular crystal leaves all of which glow seductively from within. The chandelier is at once a magnificent sculpture that embodies drama, decorative beauty, surprise and sex appeal."

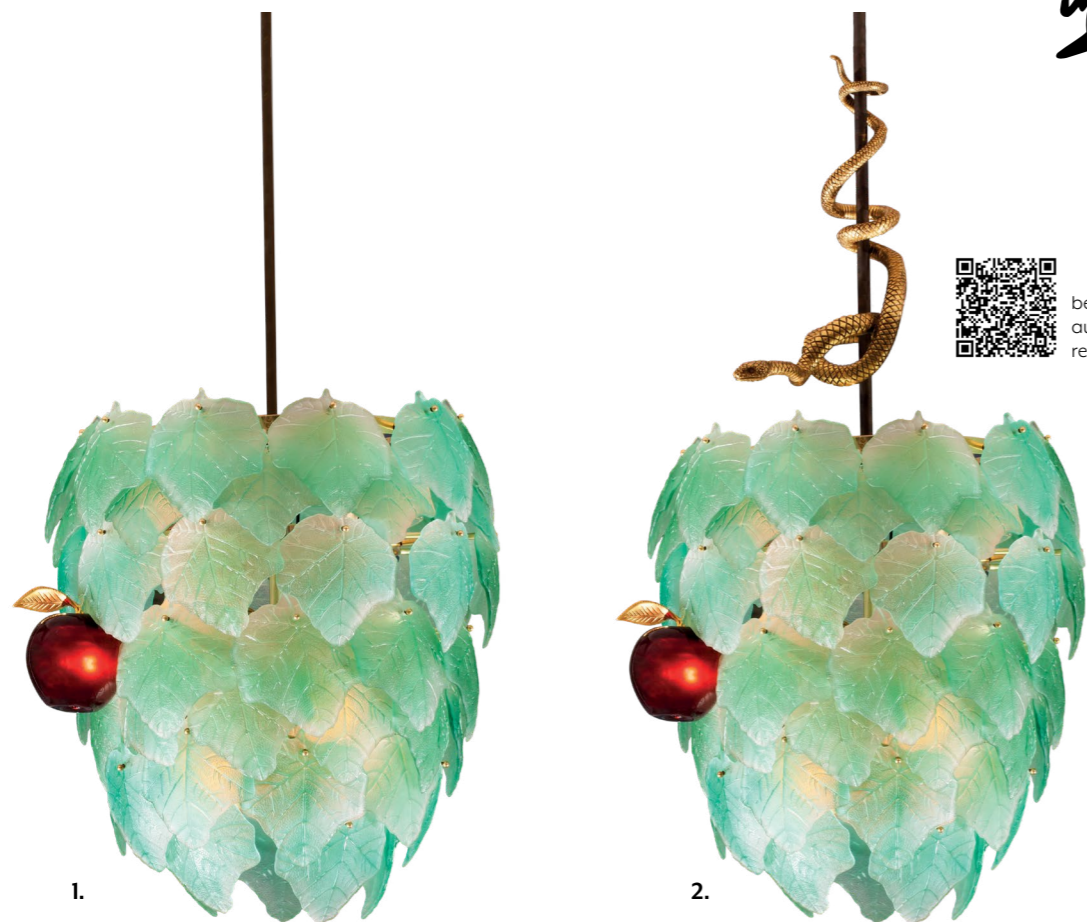

be inspired
augmented
reality



1. Lustre Eden - Edition limitée à 50 exemplaires - H : 102 cm L : 56 cm I : 56 cm - 40 kg
Eden Chandelier - Limited edition of 50 - H: 40.1" L: 22" W: 22" - 88.2 lbs
Ref : 05389-1

2. Lustre Eden reptile - Edition limitée à 8 exemplaires - H : 102 cm L : 56 cm I : 56 cm - 42 kg
Reptile Eden Chandelier - Limited edition of 8 - H: 40.1" L: 22" W: 22" - 92.6 lbs
Ref : 05389

3. Lustre Eden blanc - Edition numérotée - H : 102 cm L : 56 cm I : 56 cm - 39 kg
White Eden Chandelier - Numbered edition - H: 40.1" L: 22" W: 22" - 86 lbs
Ref. 05489

ARCHITECTURE D'INTÉRIEUR | INTERIOR DESIGN

PANNEAU DÉCORATIF MAYA MAYA DECORATIVE PANEL



1. Panneau décoratif Maya double-face - Edition numérotée - L : 30 cm l : 30 cm E : 6 cm - 8,4 kg
Maya Double-sided Decorative Panel - Numbered edition - L: 11.8" W: 11.8" T: 2.4" - 18.5 lbs
Ref. 05834

BUFFET CHEVAL HORSE SIDEBOARD



1. Buffet cheval - H : 75 cm L : 200 cm P : 56 cm - 140 kg
Horse Sideboard - H : 30" L : 79" D : 22" - 309 lbs
Ref. 05900

Bois : placage teck finition satiné - Teak: veneer with satin finish
Piètement : Bois plaqué en laiton satiné - Legs: Satin brass veneered wood
Étagères intérieures : Verre - Shelves: Clear glass
Tableaux rétroéclairés : bandes Leds - Backlit paintings: LED strip

Tableaux : 4 Oeuvres Calypso de Jean-Louis Sauvat - Panels : 4 Calypso panels by Jean-Louis Sauvat

2. Calypso - Édition limitée à 375 exemplaires - H : 25 cm L : 32 cm I : 5 cm - 11 kg
Calypso - Limited edition of 375 - H : 9.8" L : 12.6" W : 2" - 24.3 lbs
Ref. 03880



2.



FICHES PRODUITS INFORMATION SHEETS

COLLECTION VÉGÉTALE VEGETAL COLLECTION
TABLE BASSE COFFEE TABLE
ATELIER DAUM

MOBILIER FURNITURE



MATÉRIAUX MATERIAL

PLATEAU PANEL
Verre trempé extra-blanc avec biseau
Extra white tempered bevelled glass

PIÈTEMENT STAND
Pâte de cristal monobloc
One piece in "pâte de cristal"

DIMENSIONS ET POIDS DIMENSIONS AND WEIGHT

Plateau : D90 cm
Panel: D35.4"

Piètement : D53 x H50 cm, 57,2 kg
Crystal Base: D21" x H19.7", 126.1 lbs

SPÉCIFICITÉS SPECIFICATIONS

Assemblage du plateau par vissage en 5 points (cache-vis nickelés)
Assembled by screwing 5 screws (with nickel-plated covers)

FABRICATION FRANÇAISE MADE IN FRANCE

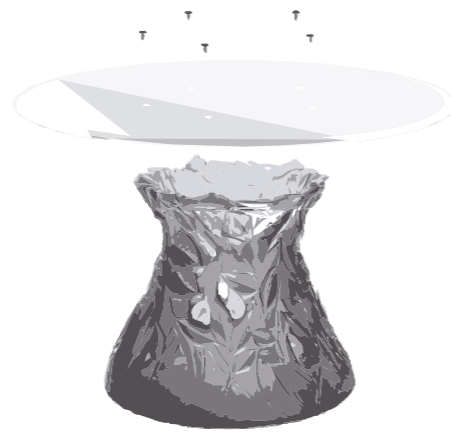

ATELIER DAUM
Edition numérotée Numbered edition

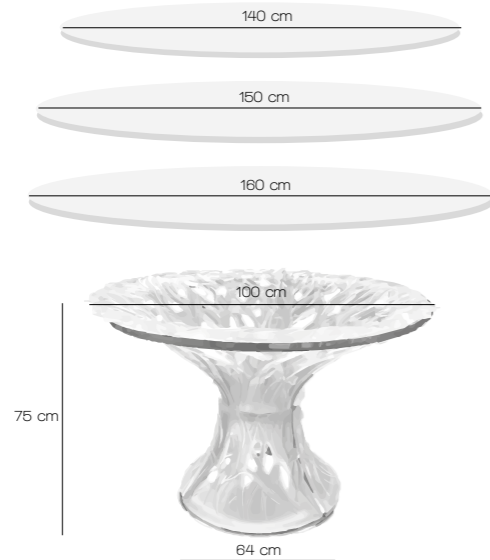

PRINCIPE DE POSE INSTALLATION

Structure monobloc, assemblage du décor à la main One-piece structure, crystal pieces assembled by hand

DIMENSIONS ET POIDS DIMENSIONS AND WEIGHT

Plateau vendu séparément en Ø160, Ø150 et Ø140 cm Panel sold separately in Ø63", Ø59" and Ø55.1"

Piètement décor : H75 x Øsupérieur 100 x Øinférieur 64 cm, 125 kg Crystal base: H29.5" x Ø Top 39.4" x Ø Bottom 25.1", 275.6 lbs

MATÉRIAUX MATERIAL

Plateau : Verre trempé extra-blanc Panel: Extra white tempered glass
Structure : Acier inoxydable poli brillant Structure: Bright polished stainless steel
Piètement décor : 3 panneaux supérieurs et 3 inférieurs en pâte de cristal Crystal base: 3 upper pieces and 3 lower pieces in "pâte de cristal"

La fabrication artisanale des pièces Daum peut entraîner une variation des côtes indiquées.
The handmade Daum pieces may result in a slight difference of measurements compared to the dimensions indicated.

COLLECTION VÉGÉTALE VEGETAL COLLECTION
BOUT DE CANAPÉ SIDE TABLE
ATELIER DAUM
Éditions numérotées Numbered editions

MOBILIER FURNITURE



MATÉRIAUX MATERIAL

Piètement : pâte de cristal monobloc
Base: one-piece in "pâte de cristal"
Plateau : verre trempé extra-blanc
Panel: extra white tempered glass

DIMENSIONS ET POIDS DIMENSIONS AND WEIGHT

D60 x H50,5 cm, 47,5 kg D23,6" x H19,9", 104,7 lbs
épaisseur du plateau panel thickness 10 mm

SPÉCIFICITÉS SPECIFICATIONS

Plateau à poser centré sur le pied
The panel has to be placed at the center of the base

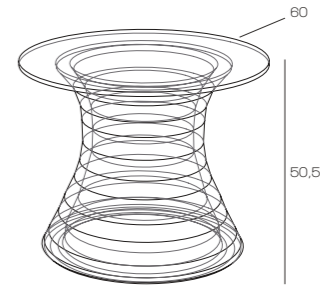

FABRICATION FRANÇAISE MADE IN FRANCE

COLLECTION VÉGÉTALE VEGETAL COLLECTION
TABLE BASSE GRAND MODÈLE LARGE COFFEE TABLE
ATELIER DAUM
Éditions numérotées Numbered editions

MOBILIER FURNITURE



MATÉRIAUX MATERIAL

Piètement : pâte de cristal monobloc
Base: one-piece in "pâte de cristal"
Plateau : verre trempé extra-blanc
Panel: extra white tempered glass

DIMENSIONS ET POIDS DIMENSIONS AND WEIGHT

L180 X L90 x H50,5 cm, 129 kg L70.9" x L35.4" x H19.9", 284,4 lbs
épaisseur du plateau panel thickness 12 mm

SPÉCIFICITÉS SPECIFICATIONS

Plateau à poser sur les deux pieds d'après repères figurant sur la notice
The panel has to be placed on the two bases with the measures given on the notice

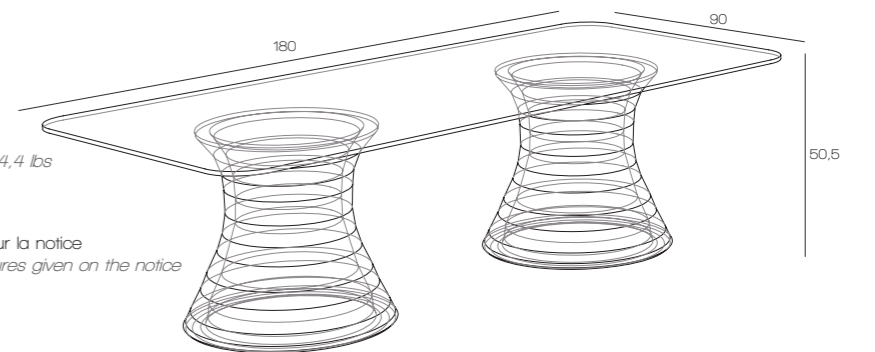

FABRICATION FRANÇAISE MADE IN FRANCE

FICHES PRODUITS INFORMATION SHEETS

COLLECTION JONONE JONONE COLLECTION
TABLE BASSE COFFEE TABLE
EDITIONS D'ART
Edition limitée Limited edition

MOBILIER FURNITURE



Table basse Jonone Jonone Coffee table
Edition limitée à 8 exemplaires Limited edition of 8

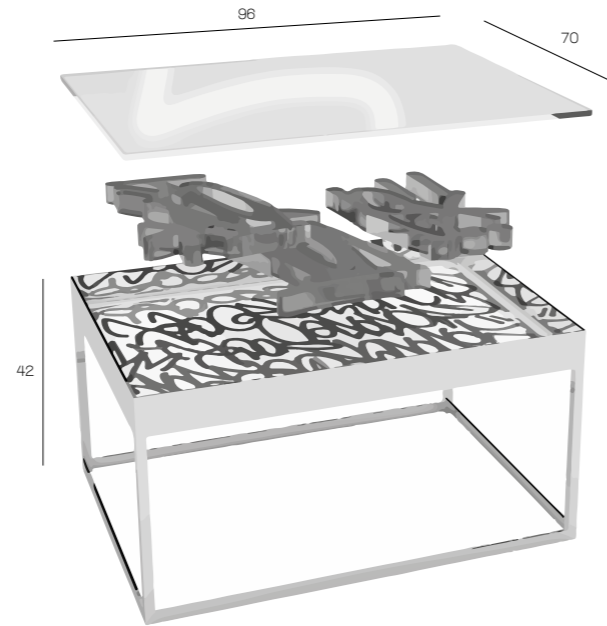

Ref. 05720

MATÉRIAUX MATERIAL

Tag Jonone : pâte de cristal en 3 parties
Jonone tag: 3 parts in "pâte de cristal"
Structure : acier inoxydable poli brillant
Structure: bright polished stainless steel
Plateau : verre trempé extra-blanc
Panel: extra white tempered glass

SPÉCIFICITÉS SPECIFICATIONS

Plateau amovible facilitant le nettoyage et les déplacements
La partie inférieure des pieds peut se régler selon la planéité des sols
Removable panel facilitating cleaning and moving
The bottom part of the legs can be adapted to irregular floors

DIMENSIONS ET POIDS DIMENSIONS AND WEIGHT

H42 x L96 cm x l70 cm, 70 kg H16.5" x L38" x l27.5", 154.3 lbs

La fabrication artisanale des pièces Daum peut entraîner une variation des côtes indiquées.
The handmade Daum pieces may result in a slight difference of measurements compared to the dimensions indicated.

COLLECTION VÉGÉTALE VEGETAL COLLECTION APPLIQUE WALL LAMP
ATELIER DAUM
Edition numérotée Numbered edition

MOBILIER FURNITURE

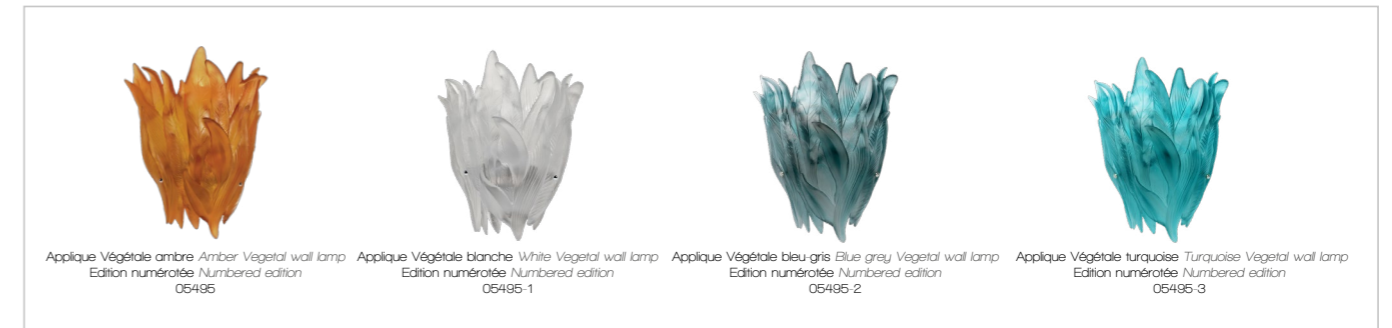

PRINCIPE DE POSE INSTALLATION

Structure monobloc, assemblage du décor à la main One-piece structure, crystal pieces assembled by hand

DIMENSIONS ET POIDS DIMENSIONS AND WEIGHT

Platine murale : Ø6 cm Wall hanger: Ø2.4"
Décor : L29 x l15 x H35 cm, 3,6 kg Crystal: L11.4" x W5.9" x H13.8", 8 lbs

MATÉRIAUX MATERIAL

Décor : Pâte de cristal monobloc Crystal: One-piece in "pâte de cristal"
Structure : Platine et support électrifié en nickel Structure: Nickel wall hanger and electrified system

SPÉCIFICITÉS SPECIFICATIONS

Fixation en 3 temps (platine murale/support électrifié/cristal) Fixing in 3 steps (wall hanger/electrified system/crystal)
Disponible en certification CE et UL Available CE and UL certified
zones A.C. 220-240V-50Hz, 0.75 mm², ampoule bulb x1 max. 30W
zones A.C. 120V-60Hz, SPT - 1, ampoule bulb x1 E12 max. 40W
Possibilité de réassort séparé structure et cristal Possible to buy the structure or the crystal part separately

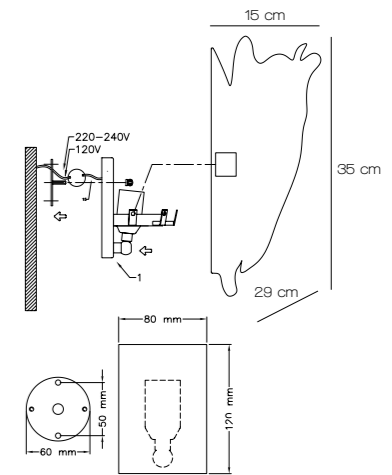

BUFFET CHEVAL HORSE SIDEBOARD FEATURING CALYPSO DE JEAN LOUIS SAUVAT
DAUM INTÉRIEUR

MOBILIER FURNITURE

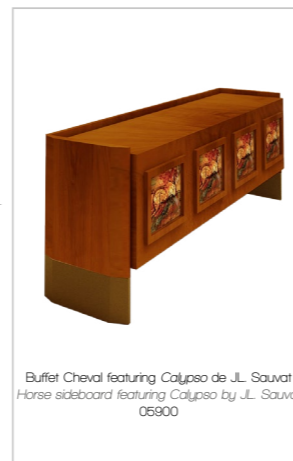
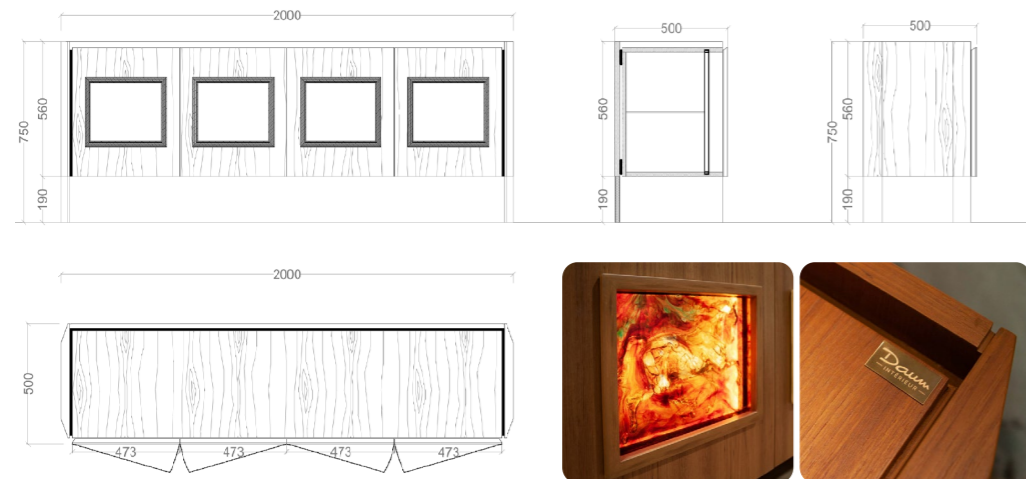

Buffet Cheval featuring Calypso de J.L. Sauvât
Horse sideboard featuring Calypso by J.L. Sauvât
05900

DIMENSIONS ET POIDS DIMENSIONS AND WEIGHT

H75 x L200 x P56 cm, 140 kg H30" x L79" x D22", 309 lbs

MATÉRIAUX MATERIAL

Montants, plateau et portes : Bois en placage teck finition satiné Frames, top and doors: Teak veneer with satin finish
Piètement : Bois plaqué en laiton satiné Legs: Satin brass veneered wood
Étagères intérieures : Verre en 6mm Shelves: Clear glass 6mm of thickness
Éclairage : Bande Leds à raccorder sur prise secteur Lighting: LED strip to be connected to power outlet
Tableaux rétroéclairés : 4 œuvres Calypso de Jean-Louis Sauvât en pâte de cristal Backlit paintings: x4 Calypso by Jean-Louis Sauvât in "pâte de cristal"

Signature sur une plaque laiton sur le dessus du buffet Signature on a brass plate on the top of the sideboard

300

COLLECTION EDEN EDEN COLLECTION

LUSTRE CHANDELIER
MARTYN LAWRENCE BULLARD

Editions numérotées et limitées Numbered and limited editions

LUMINAIRES LIGHTING



Lustre Eden Reptile Reptile Eden chandelier
Edition limitée à 8 ex. Limited edition of 8 05389
Lustre Eden Eden chandelier
Edition limitée à 50 ex. Limited edition of 50 05389-1
Lustre Eden blanc White Eden chandelier
Edition numérotée Numbered edition 05489



MATÉRIAUX MATERIAL

FEUILLE : pâte de cristal monobloc LEAF: one-piece in "pâte de cristal"
05389/05389-1 : 64 feuilles dont 15 grandes et 49 petites 64 leaves with 15 large and 49 small leaves
05489 : 65 feuilles dont 15 grandes et 50 petites 65 leaves with 15 large and 50 small leaves
POMME 05389/05389-1 : pâte de cristal monobloc et feuille en bronze doré
APPLE in "pâte de cristal" and apple leaf in gilded bronze
SERPENT 05389 : bronze patiné SNAKE in patinated bronze

STRUCTURE : 1 tige centrale et 5 anneaux 1 central rod and 5 rings
05389/05389-1 : laiton poli verni polished lacquered brass base
05489 : laiton nickelé puis chromé nickelled and chrome plated brass base

SPÉCIFICITÉS SPECIFICATIONS

12 ampoules halogènes E14 230V 30W 405 lumen 2700 K
12 halogen bulbs E14 230V 30W 405 lumen 2700 K
pomme : 1 ampoule Led 230V 4W apple: 1 led bulb 230V 4W

Autocertification CE CE Certified

DIMENSIONS ET POIDS DIMENSIONS AND WEIGHT

Lustre Eden Reptile Reptile Eden chandelier
H102 x l56 x P56 cm, 42 kg
L40.1" x W22" x D22", 92.6 lbs
Lustre Eden Eden chandelier
H102 x l56 x P56 cm, 40 kg
L40.1" x W22" x D22", 88.2 lbs
Lustre Eden blanc White Eden chandelier
H102 x l56 x P56 cm, 39 kg
L40.1" x W22" x D22", 86 lbs

FABRICATION FRANÇAISE MADE IN FRANCE

301

FICHES PRODUITS INFORMATION SHEETS

COLLECTION MONSTERA *MONSTERA COLLECTION*
APPLIQUES FEUILLES MURALES *WALL LAMP LEAVES*
EMILIO ROBBA

LUMINAIRES *LIGHTING*



Grand modèle vert/blanc/gris
Large green/white/grey leaf
05319 / 05319-1 / 05319-2

Petit modèle vert/blanc/gris
Small green/white/grey leaf
05321 / 05321-1 / 05321-2

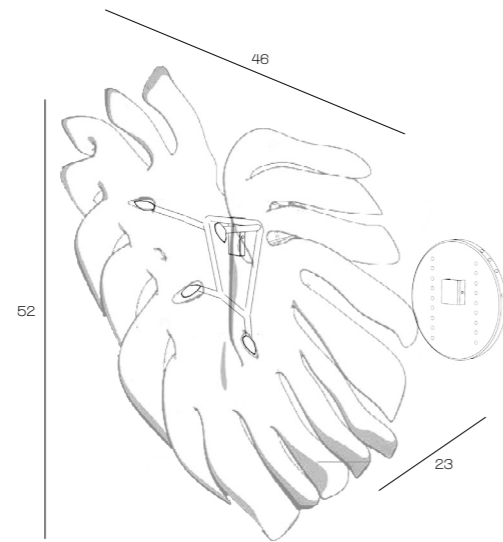

La feuille peut s'incliner de 20° de gauche à droite.
The leaf can tilt 20° from the left to the right.

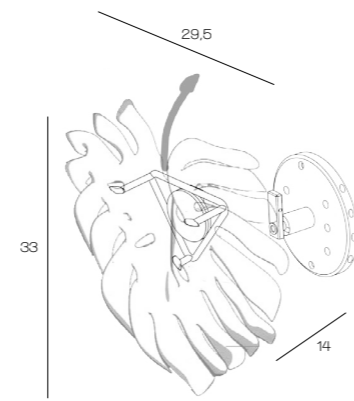

La feuille peut être tournée sur 360°.
The leaf can rotate on 360°.

MATÉRIAUX MATERIAL

Feuille : pâte de cristal monobloc *Leaf: one-piece in "pâte de cristal"*
Fixation grand modèle : laiton vernis et dorure mat 24 carats
Large fixing system: varnished brass base and 24K matt gilded
Fixation petit modèle : laiton vernis *Small fixing system: varnished brass base*

FABRICATION FRANÇAISE *MADE IN FRANCE*

DIMENSIONS ET POIDS DIMENSIONS AND WEIGHT

Grand modèle : L52 x I46 x P23 cm, 10,2 kg *Large leaf: L20.5" x W18.1" x D9.5", 22 lbs*
Petit modèle : L33 x I29,5 x P14 cm, 3,5 kg *Small leaf: L13" x W11.6" x D5.5", 8.8 lbs*

SPÉCIFICITÉS SPECIFICATIONS

Module led, classe III P20, alimentation possible en 100 à 230V converti en 24V - Marquage CE
Led light type III P20, power from 100 to 230V convert into 24V - CE certified

COLLECTION BORNÉO *BORNEO COLLECTION*
FEUILLES MURALES *WALL LEAVES*
EMILIO ROBBA

DÉCORATION *DECORATION*



Grand modèle vert/blanc
Large green/white leaf
05517 / 05517-1

Petit modèle vert/blanc
Small green/white leaf
fixation courte *small fixing* 05529-040 / 05529-140
fixation longue *long fixing* 05529-070 / 05529-170

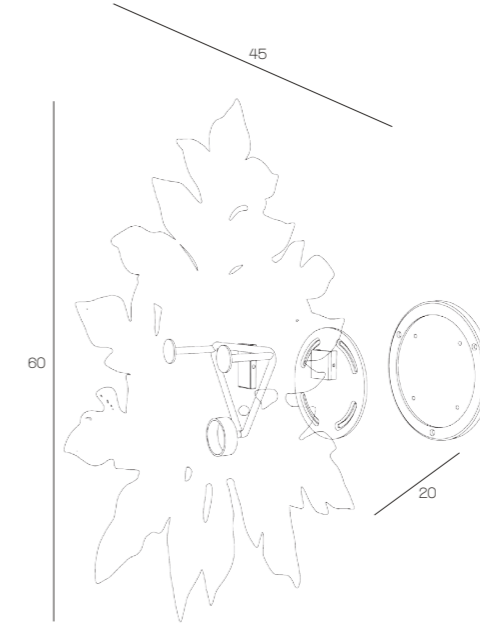

La feuille peut s'incliner de 20° de gauche à droite.
The leaf can tilt 20° from the left to the right.

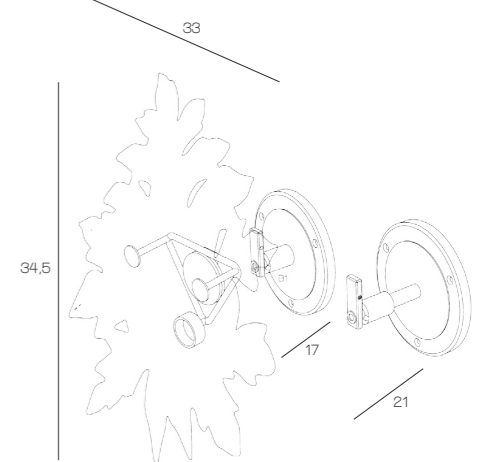

La feuille peut être tournée sur 360°.
The leaf can rotate on 360°.

MATÉRIAUX MATERIAL

Feuille : pâte de cristal monobloc *Leaf: one-piece in "pâte de cristal"*
Fixation : laiton vernis *Fixing system: varnished brass base*

DIMENSIONS ET POIDS DIMENSIONS AND WEIGHT

Grand modèle : L60 x I45 x P20 cm, 10 kg *Large leaf: L23.7" x W17.7" x D7.9", 22 lbs*
Petit modèle : L34,5 x I33 x P17/21 cm, 4 kg *Small leaf: L13.6" x W11.4" x D6" / 8", 8.8 lbs*

COLLECTION MONSTERA *MONSTERA COLLECTION*
FEUILLES MURALES *WALL LEAVES*
EMILIO ROBBA

DÉCORATION *DECORATION*



Grand modèle vert/blanc/gris
Large green/white/grey leaf
05298 / 05298-1 / 05298-2

Petit modèle vert/blanc/gris/vert-ambre
Small green/white/grey/green-amber leaf
fixation courte *small fixing*
05276-040 / 05276-240 / 05276-340 / 05276-140
fixation longue *long fixing*
05276-070 / 05276-270 / 05276-370 / 05276-170

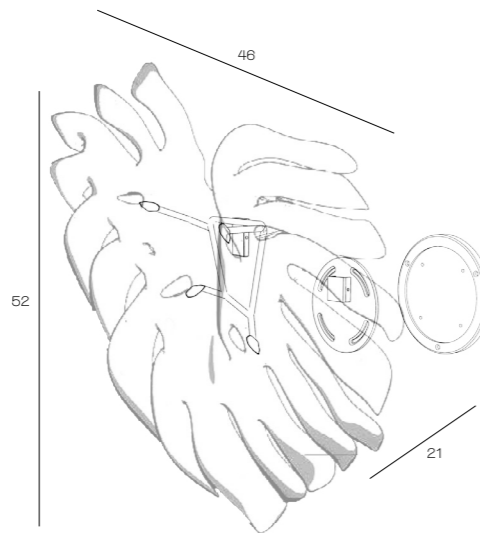

La feuille peut s'incliner de 30° de gauche à droite.
The leaf can tilt 30° from the left to the right.

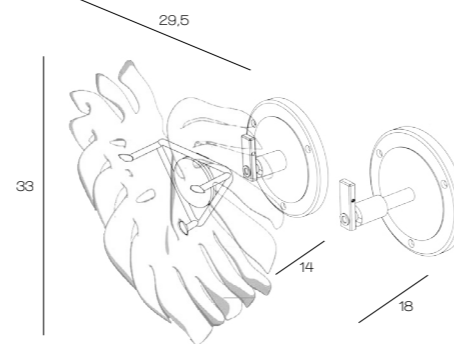

La feuille peut être tournée sur 360°.
The leaf can rotate on 360°.

MATÉRIAUX MATERIAL

Feuille : pâte de cristal monobloc *Leaf: one-piece in "pâte de cristal"*
Fixation : laiton vernis *Fixing system: varnished brass base*

FABRICATION FRANÇAISE *MADE IN FRANCE*

DIMENSIONS ET POIDS DIMENSIONS AND WEIGHT

Grand modèle : L52 x I46 x P21 cm, 10,2 kg *Large leaf: L20.5" x W18.1" x D8.3", 22 lbs*
Petit modèle : L33 x I29,5 x P14/18 cm, 3,5 kg *Small leaf: L13" x W11.6" x D5" / 7", 8.8 lbs*

FICHES PRODUITS INFORMATION SHEETS

COLLECTION MAYA MAYA COLLECTION PANNEAU DÉCORATIF À INTÉGRER INTEGRATABLE DECORATIVE PANEL
ATELIER DAUM

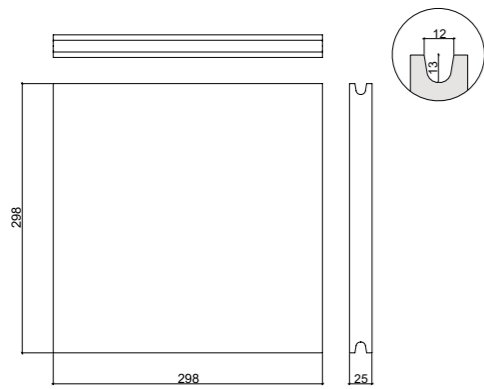

DIMENSIONS ET POIDS DIMENSIONS AND WEIGHT
298 x 298 x 25 mm +/- 3mm 11.8" x 11.8" x 1" +/- 3mm
Épaisseur maximale de 90mm au plus fort relief
Maximum thickness of 90mm at the highest relief
8 kg 17.6 lbs

Le pourtour des faces est lissé sur 10 mm afin que le panneau puisse être encadré sans contraindre les reliefs. The edges of each side are smoothed over 10 mm so that the panel can be framed without distorting the relief.

MATÉRIAUX MATERIAL
Pâte de cristal "Pâte de cristal"

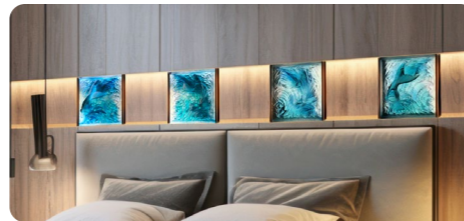

PRINCIPE DE POSE INSTALLATION

Le panneau est travaillé sur les deux faces, permettant une pose en claustra, cloison, etc. Il peut aussi être posé en applique en prévoyant un dégagement suffisant sur l'arrière. La continuité du motif de vagues permet la composition d'un univers marin multidirectionnelle. Ces panneaux décoratifs pourront être montés sur des châssis métalliques, éclairés ou non, selon la configuration souhaitée dans les intérieurs. Fiche produit sur demande pour les précautions d'utilisation.

The panel is worked on both sides, allowing it to be installed on a partition wall. It can also be wall-mounted, provided there is sufficient depth behind it. The continuity of the wave pattern creates a multi-directional marine environment. These decorative panels can be mounted on metal frames, with or without lighting, depending on the desired interior configuration. Product sheet on request for precautions on use.

PANNEAU PANEL

MIROIRS MÉLODIE MÉLODIE MIRRORS
JACQUES HUREL - PARURIER D'INTÉRIEUR
Edition limitée Limited edition

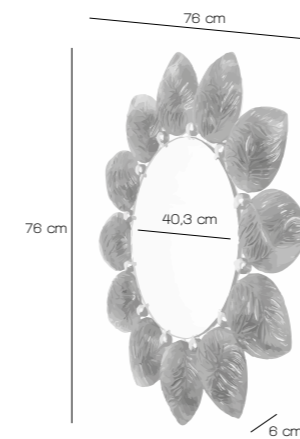

DIMENSIONS ET POIDS
H76 x L76 x P6 cm, 29 kg
DIMENSIONS AND WEIGHT
H30" x L30" x D2.4", 64 lbs

MATÉRIAUX MATERIAL

Pétales : 12 pétales en pâte de cristal de 2 motifs, longueur 170 mm largeur 140 mm Petals: 12 petals in "pâte de cristal" of 2 patterns, length 6.7" width 5.5"
Clous version bleu-gris et turquoise : Laiton décor nickelé brossé Mirror screws in the blue-grey and turquoise version : nickel-plated brass with brushed effect
Clous version ambre : Laiton décor doré effet brossé Mirror screws in the amber version : golden-plated brass with brushed effect
Miroir argenté clair diamètre 403 mm épaisseur 8 mm Standard clear mirror of diameter 16" and 0.31" of thickness
Attache et support mural en inox thermolaqué Support and fastener in powder-coated stainless steel
Visserie inox Stainless steel screws
Signature et numérotation sur une plaque métal à l'arrière Signature and number edition on a metal plate at the back

FABRICATION FRANÇAISE MADE IN FRANCE

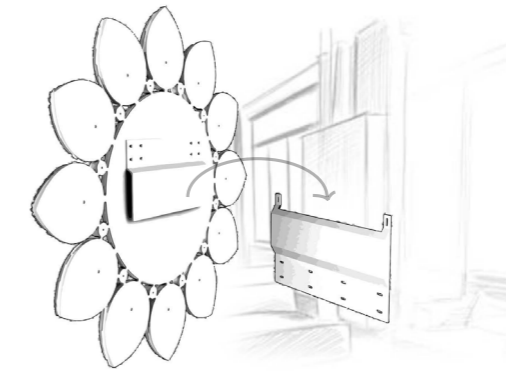

PRINCIPE DE POSE

Fixation du support au mur d'exposition puis emboîtement du miroir
INSTALLATION
Fixing the support on the final wall then sliding the mirror in the fastener

DÉCORATION DECORATION



Un savoir-faire précieux

La feuille d'or est le matériau de base de la « dorure à froid », une technique de dorure. C'est par exemple avec des feuilles d'or que sont « dorés à la feuille » certaines moulures et cadres luxueux visibles au Château de Versailles. Des éléments architecturaux considérables comme des coupes, par exemple le dôme des Invalides, sont parfois recouverts de feuilles d'or. Depuis des siècles l'Histoire a légué des oeuvres dorées à l'or fin. Dans l'antiquité, les objets étaient rehaussés d'or par martèlement, le métal précieux était plaqué de façon à épouser les formes du support. Au fil du temps, la dorure à la feuille fut parfaitement maîtrisée et reste aujourd'hui encore synonyme d'excellence et de raffinement.

L'or et le palladium sont des métaux possédant des propriétés très prisées : nobles, ductiles, malléables et précieux, ils résistent à la corrosion et à l'oxydation, et sont symbole de richesse et d'éternité.

Un savoir-faire adapté au cristal Daum

La feuille d'or est à l'origine un des résultats du travail artisanal d'un batteur d'or, elle peut être aussi obtenue grâce à une machine-outil : le laminoir. Une feuille d'or d'1m² est obtenue par le martelage et battage d'une pépite de 4 millimètres jusqu'à obtenir une feuille extrêmement fine (de 2 à 3 dixièmes de microns d'épaisseur).

La pratique de la dorure à l'or fin à la feuille et aux autres métaux précieux est une technique longue et précise. Il existe plusieurs procédés : la dorure à l'assiette, à la mixtion, dorure à l'eau, avec différents liants ; colle de peau, jaune d'oeuf, eau, qui doivent être "amoureux". Le doreur applique et assemble à la main, avec la plus grande délicatesse, des morceaux de feuilles sur la pièce en pâte de cristal. Un léger effet damier est ainsi observable, témoin de cette technique minutieuse et raffinée. Suivant le polissage du cristal on obtiendra une finition plus ou moins brillante, accentuant davantage le travail du modelage et des reliefs.

Savoir-faire maîtrisé depuis des siècles par des artisans aux doigts d'or, la dorure à la feuille sublime les sculptures Daum, et son application au cristal est un secret jalousement gardé.

A precious savoir faire

Gold leaf is the primary material used in "cold gilding", a gilding technique. Certain mouldings and luxurious frames of the castle of Versailles (France) are gilded with gold leaves. Large architectural elements, such as cupolas, or the dome of the Invalides (France), are sometimes covered with gold leaf. For centuries, history has bequeathed gilded masterpieces. In antiquity, the objects were accentuated by hammering gold. The precious metal was plated so as to embrace the curves of the piece. Over time, the leaf gilding technique was perfectly mastered, and still remains synonymous with excellence and refinement today.

Gold and palladium are metals with highly valued properties: noble, ductile, malleable and precious, they resist corrosion and oxidation, and are the symbols of wealth and eternity.

A savoir faire adapted for Daum crystal

Gold leaf is one of the results of the genuine artisanal work of a gold-beater. It can also be obtained through a machine tool: the rolling mill. A gold leaf of 1m² is obtained by hammering and threshing a nugget of 4 millimeters to obtain an extremely thin sheet (from 2 to 3 tenths of microns thick).

The practice of gilding with precious metal leaves is a long and precise technique. There are several processes: gilding "à l'assiette", gilding mixture, water gilding, with different elements combined: skin glue, egg yolk and water. The gilder applies and assembles delicately by hand, pieces of leaves on the "pâte de cristal" piece. A subtle checked pattern can be seen on the Vase, highlighting this meticulous and refined technique. Following the polished finishing of the crystal, we may obtain a brilliant finishing. The shades and contrasts accentuate the reliefs.

This savoir-faire mastered for centuries by craftsmen with meticulous fingers, sublimate the Daum sculptures. Its application to crystal is a jealously guarded secret.

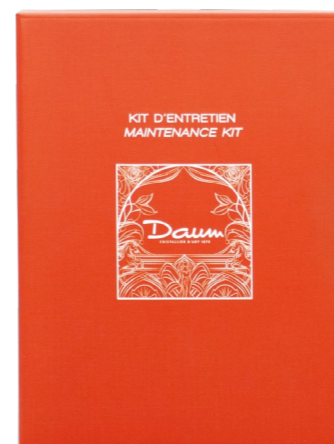

Ref. 05932



Révéléateur d'éclat (vendu seul) Beauty Flash (sold separately) Ref. 05931



Lingette en microfibre Microfiber soft cloth Pinceau à poils souples Soft-bristle brush

Kit d'entretien Daum

Préservez l'éclat de vos pièces Daum grâce à ce kit d'entretien. Composé d'un spray révélateur d'éclat (100ml), d'un pinceau à poils souples (11,5 cm) et d'une lingette en microfibre (15 x 16 cm), ce kit vous permettra de redonner de la brillance à vos pièces en cristal. Le coffret est accompagné d'un livret d'utilisation pour vous guider pas à pas. Attention, ce produit convient exclusivement à la pâte de cristal. Il ne convient pas aux socles en métal et pierre et aux finitions en feuille d'or et palladium.

Daum Maintenance Kit

Preserve the original beauty of your Daum pieces with this maintenance kit. Consisting of a shine-enhancing spray (100ml/3.4oz), a soft-bristle brush (11.5 cm/4.3") and a microfiber soft cloth (15 x 16 cm/5.9 x 6.2"), this kit will enable you to restore the brilliance of your crystal pieces. The set comes with a step-by-step instruction booklet. Please note that this product is suitable for crystal only. It is not suitable for metal and stone bases or for gold leaf and palladium finishes.

GÉNÉRAL GENERAL

Nous vous recommandons d'entretenir vos pièces en cristal Daum avec un chiffon doux et sec, du type microfibre, sans adjonction d'eau ni surtout de produit lessiviel ou d'entretien. Dans le cas de poussière agglomérée ou si la pièce perd de sa brillance, nous vous recommandons :

- Un lavage à l'eau claire tempérée, sans détergent
- Un séchage de 24h
- L'application de cire liquide au pinceau ou en spray du kit d'entretien Daum, puis séchage à nouveau
- Un lustrage au chiffon doux non pelucheux

Si la pièce comporte des parties en bronze ou autre métal, il est préférable de ne pas les mouiller, et de simplement les dépoussiérer puis de lustrer au chiffon doux.

Pour ce qui est des recommandations d'usage, nous conseillons les points suivants:

- Ne pas positionner la pièce à l'extérieur. Elle doit rester à l'abri du soleil et des intempéries
- Eviter de positionner directement à proximité d'une source de chaleur trop forte afin d'éviter les chocs thermiques
- Positionner sur un support stable et capable de supporter le poids de la pièce

We recommend you to maintain your Daum pieces in crystal with a soft and dry microfiber cloth, without the addition of water, or detergent products.

In the case of agglomerated dust or if the piece loses its brightness, we recommend you to:

- Clean the piece with clear water set at room temperature to avoid thermal shock, without the use of detergent
- Leave the piece to dry for 24 hours
- Apply a thin layer of coat of liquid wax from the Daum maintenance kit with a paintbrush or spray, then leave it to dry again
- Polish it with a soft, lint-free cloth

If the piece contains parts in bronze or other metals, it is advised to not wet the piece, and to simply dust it and polish it with a soft cloth.

For general usage recommendations, we advice the following points:

- Do not position the piece outdoors. It must be protected from the sun and bad weather
- Avoid positioning the piece directly next to a source of excessive heat to avoid thermal shock
- Position the piece on a stable surface capable of supporting its weight

FINITIONS PRESTIGE PRESTIGIOUS FINISHING

Pour retirer la poussière déposée sur la partie dorée de la pièce, veiller à être très méticuleux. Utiliser un pinceau très doux à poils longs ou une petite bombe à air comprimé. Ne pas utiliser de chiffon, ni d'éponge sèche ou humide ou de plumeau. Attention à l'utilisation de gants de coton glissants lors du déplacement de la pièce. Oeuvres très fragiles à manipuler avec précaution.

To remove the dust deposited on the gilded part of the piece, be very meticulous. Use a soft-bristle brush or a small compressed-air spray can. Do not use a cloth, wet or dry sponge or feather duster. Beware of slippery cotton gloves when moving your piece. The pieces are very fragile and should be handled with care.

CONSEILS D'ENTRETIEN - AUTRES MATIÈRES

Care instructions - Other materials

Découvrez nos recommandations pour préserver l'éclat et la beauté de chaque matériau utilisé pour les socles et accessoires des pièces Daum. Sublimez vos pièces grâce à ces gestes et conseils de soin et d'entretien.

Discover our exclusive recommendations to preserve the brilliance and timeless beauty of the materials used in Daum's bases and accessories. Elevate your pieces with these refined care rituals.



Bronze / Laiton vernis

L'entretien de vos socles et accessoires en bronze et en laiton vernis doit être effectué avec soin pour préserver leur aspect original. Utilisez un chiffon doux pour raviver leur éclat naturel au quotidien. Pour un nettoyage plus méticuleux, utilisez une brosse à poils souples.

Bronze / Lacquered Brass

Ensure the lasting radiance of your bronze and lacquered brass accessories through attentive care. Use a soft cloth to restore their natural brilliance daily. For a more meticulous cleaning, use a soft-bristle brush.



Pierre/Marbre/Granit

Protégez la noblesse de vos pierres en évitant tout contact avec des produits acides ou abrasifs. Préparez une solution d'eau très chaude avec quelques gouttes de savon neutre – comme le savon noir ou le savon de Marseille – et nettoyez la surface avec un chiffon doux ou une éponge non abrasive. Séchez immédiatement avec un chiffon sec afin de prévenir les traces de calcaire ou de gouttes.

Stone / Marble / Granite

Safeguard the noble elegance of your stones by avoiding contact with acidic or abrasive products. Prepare a solution of very hot water with a few drops of neutral soap – such as black soap or Marseille soap – and gently clean the surface with a soft cloth or non-abrasive sponge. Immediately dry with a soft, dry cloth to prevent water stains or lime marks.



Acier inoxydable & aluminium

L'acier inoxydable et l'aluminium sont des matériaux très résistants mais qui peuvent se tacher et être marqués facilement. Pour éviter cela, il est important de ne pas laisser la saleté s'accumuler et de nettoyer les pièces régulièrement. Évitez les détergents en poudre, nettoyants pour argent, agents chlorés ou abrasifs. Préférez un chiffon en microfibre ou une éponge imbibée d'eau chaude savonneuse. Lustrez délicatement pour sublimer leur finition impeccable et garantir leur longévité.

Stainless Steel & Aluminum

Maintain the impeccable finish of stainless steel and aluminum by preventing dirt from accumulating and cleaning the surfaces regularly. Avoid powdered detergents, silver cleaners, or chlorine-based and abrasive agents. Opt for a microfiber cloth or a sponge soaked in warm water with soap. Gently polish the surface to enhance its flawless appearance and ensure its longevity.

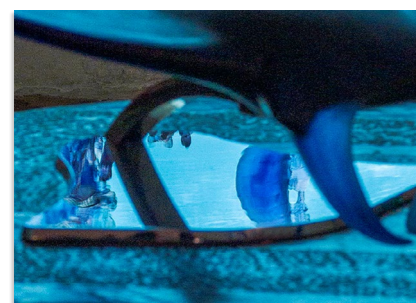

Argent massif & métal argenté

Offrez aux pièces en argent massif et métal argenté un soin délicat pour restaurer leur éclat original. Utilisez des produits spécialement conçus pour l'argenterie, tels que des gants anti-ternissement ou un chiffon doux accompagné d'un nettoyant adapté comme une pâte à polir. Évitez les produits contenant chlore, caoutchouc ou acides. Conservez vos pièces à l'abri de la chaleur, de l'humidité et des environnements marins pour ralentir leur oxydation.

Sterling Silver & Silver-Plated Metal

Restore the original brilliance of your sterling silver and silver-plated accessories with delicate care. Use products specially designed for silverware, such as anti-tarnish gloves or a soft cloth paired with a suitable silver cleaner. Avoid water, as well as products containing chlorine, rubber, or acids. Store your pieces away from heat and humidity, particularly in coastal environments, to slow the oxidation process.



Résine

Entretenez vos pièces en résine avec une solution d'eau savonneuse douce, enrichie de savon noir ou de savon de Marseille. Nettoyez délicatement avec un chiffon imbibé, rincez et séchez soigneusement pour conserver leur éclat.

Resin

Maintain the shine of your resin pieces with a solution of gentle soapy water enriched with black soap or Marseille soap. Clean delicately with a soft cloth, rinse carefully, and dry thoroughly to maintain their lustrous finish.

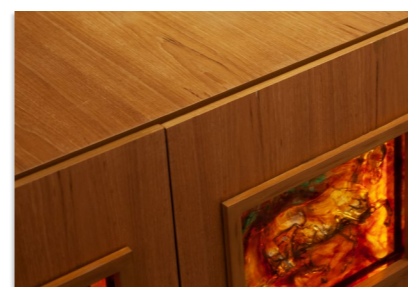

Bois

Dépoussiérez régulièrement votre pièce avec un chiffon légèrement humide, en suivant le grain naturel. Essuyez immédiatement pour éviter toute trace d'humidité. Protégez vos pièces de la lumière directe du soleil et des fluctuations de température en maintenant un environnement constant, idéal pour préserver leur beauté et leur durabilité.

Wood

Care for your wood veneers with gentle precision. Dust regularly with a slightly damp cloth, following the natural grain. Wipe immediately to avoid any traces of moisture. Protect your pieces from direct sunlight and fluctuating temperatures by maintaining a consistent environment, ideal for preserving their beauty and durability.

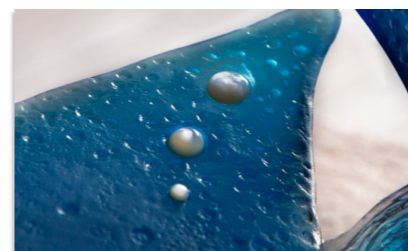

Nacre

Mettez en lumière la délicatesse irisée de la nacre grâce à des gestes précis. Évitez tout contact avec l'eau et les produits chimiques. Nettoyez délicatement avec un chiffon doux et sec pour préserver son poli naturel. En cas d'exposition accidentelle à l'eau, essuyez immédiatement avec un chiffon doux pour éviter toute altération de la surface.

Mother-of-Pearl

Celebrate the iridescent elegance of mother-of-pearl with meticulous care. Avoid contact with water and chemical products. Gently clean with a soft, dry cloth to preserve its natural polish. In case of accidental water exposure, promptly wipe the surface with a soft cloth to prevent any alteration.



Serti pierres précieuses / perles de culture

Respectez la finesse des éléments sertis et des perles en optant pour une solution d'eau savonneuse froide, enrichie de savon noir ou de savon de Marseille. Nettoyez délicatement avec un chiffon doux ou, pour les incrustations, utilisez une brosse à poils souples. Séchez soigneusement chaque pièce avec un chiffon sec. Pour les perles de culture, limitez-vous au chiffon doux pour préserver leur éclat raffiné.

Gemstone Settings / Cultured Pearls

Honor the delicate beauty of gemstones and cultured pearls by preparing a cold, gentle solution of water with black soap or Marseille soap. Carefully clean the surface with a soft cloth or, for intricate areas, use a soft-bristle brush. Dry each piece thoroughly with a soft, dry cloth. For cultured pearls, limit care to a soft cloth only to protect their refined luster.



Verre, verre trempé, miroir

Préservez la transparence éclatante des surfaces en verre avec un nettoyant doux sans alcool ou une solution d'eau tiède enrichie de liquide vaisselle. Appliquez le produit sur un chiffon doux, non directement sur la surface, et nettoyez en mouvements circulaires pour éliminer les traces sans rayer. Séchez avec un chiffon sec pour restaurer leur brillance naturelle.

Glass / Tempered Glass / Mirrors

Maintain the pristine clarity of glass surfaces with a gentle, alcohol-free cleaner or a solution of lukewarm water and a few drops of dishwashing liquid. Apply the product to a soft cloth rather than directly to the surface, then clean using circular motions to remove marks without scratching. Finish with a dry cloth to restore their natural brilliance.

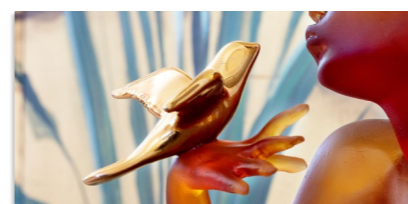

Porcelaine émaillée (pour Sara et les oiseaux - 05605)

Prenez soin de la porcelaine émaillée avec simplicité. Utilisez un chiffon doux imbibé d'eau savonneuse douce, enrichie de savon noir ou de savon de Marseille. Nettoyez délicatement et admirez l'éclat raffiné de ce matériau intemporel.

Enameled Porcelain (for Sara et les oiseaux - 05605)

Caring for enameled porcelain is effortless. Use a soft cloth dampened with gentle soapy water enriched with black soap or Marseille soap. Clean delicately and admire the refined glow of this timeless material.



Tissus brodés

Dépoussiérez régulièrement avec soin vos pièces avec accessoire brodé. Si besoin, confiez-les à un nettoyage à sec pour préserver leur délicatesse. Privilégiez cette méthode pour les broderies composées de fils métallisés ou mélangés, afin de protéger leur éclat des effets de la chaleur ou de l'humidité.

Embroidered Fabrics

Carefully dust your pieces with embroidered accessories on a regular basis. If necessary, entrust them to dry cleaning to protect their delicate craftsmanship. Opt for this method particularly for metallic-thread embroideries or mixed materials, preserving their radiance from heat or moisture exposure.



Cuir (pour Jeux d'échecs - 05229)

Dépoussiérez régulièrement votre pièce contenant du cuir avec un chiffon doux. Pour les taches de gras, appliquez une poudre absorbante pendant 24 heures, puis retirez délicatement. Estompez les griffures avec un chiffon légèrement humide. Préservez votre pièce du soleil et des températures extrêmes pour maintenir leur souplesse et leur allure élégante.

Leather (for Chess Game - 05229)

Regularly dust your leather pieces with a soft cloth to maintain their pristine look. For grease stains, apply an absorbent powder for 24 hours, then gently remove it. Minimize the appearance of scratches by softly rubbing with a slightly damp cloth. Protect your leather from direct sunlight and extreme temperatures to preserve its suppleness and timeless elegance.

PACKAGING



DAUM BY YOU !



SERVICE DE PERSONNALISATION

Gravure :

Il est possible de personnaliser une grande partie des pièces Daum de ce catalogue par une gravure au jet de sable ou à la main; logo, initiales, symboles, sans quantité imposée. Chaque personnalisation fera l'objet d'une étude de faisabilité.
Devis sur demande.

PERSONALIZATION SERVICE

Engraving:

It is possible to personalize the Daum pieces in this catalogue by engraving your logo, initials, or a symbol, using the sandblasting method or by hand, without a minimum quantity restriction. Each personalization is subject to a feasibility study.
Quotation on request.

INDEX FRANÇAIS

Univers floral & végétal 11

FEUILLAGES & BOTANIQUE 66

Bornéo.....	68
Bornéo tropical.....	72
Fleur de Paon.....	74
Fleur de Paon Exotique.....	78
Ginkgo.....	84
Jardin de cactus.....	90
Monstera.....	96
Palm beach.....	98
Tressage.....	102
Tressage paradis.....	106
Voyage tropical.....	108

FLEURS ICONIQUES 13

Arum bleu nuit.....	14
Arum rose.....	16
Camelia.....	20
Jardin de lotus.....	28
Or d'abeille.....	36
Rose éternelle.....	40
Rose Passion.....	42
Rose royale.....	50
Safran.....	54
Sweet garden.....	56
Tulipe.....	58

FRUITS & VERGER 111

Citrus.....	112
Tutti frutti.....	120

Univers animalier 124

BESTIAIRE 184

Chat.....	186
Chouette.....	186
Caracal by Carabantes.....	188
Dromadaire.....	189
Éléphants.....	190
Éléphants.....	190
Éléphants Savana by Carabantes.....	191
Éléphants by Leroy.....	192-193
Guépard by Leroy.....	194
Kangourou by Henry.....	196
Hippopotame.....	195
Léopard.....	198
Licorne.....	202
Lion.....	200
Oryx by Lahlou.....	203
Ours.....	204
Ours.....	204
Arktos by Kaziras.....	205
Oiseau.....	206
Paon by van Der Knoop.....	208
Panthère.....	209

Panthère.....	209
Tête de Panthère by Villas.....	212
Panthère by Orlinski.....	213
Papillon.....	207
Perruche.....	206
Rapaces by van der Knoop.....	214
Rhinocéros.....	216
Rhinocéros by Leroy.....	216
Rhinocéros Ongava by Gé Pellini.....	217
Serpent.....	220
Singe / Gorille.....	217
Singes.....	217
Wild kong by Orlinski.....	216
Gorille à dos argenté by Jean-No.....	217
Cogito by Carabantes.....	217

LE CHEVAL 126

Taureau.....	224
Taureau.....	224
Sevilla by Carnoy.....	224
Tigre.....	222
Zébu by Carnoy.....	224
Cavalcade - Cavaliers d'échecs.....	142
Cavalcade - Centre de table.....	134
Cavalcade - Plumier & vide poche.....	140-141
Cavalcade - Porte crayon.....	140
Cavalcade - Sculpture deux Chevaux.....	143
Cavalcade - Vase.....	135-139
Cavalier Marwari.....	146
Cheval fougueux.....	145
Chevaux by Dali.....	151
Chevaux by Mata.....	151
Chevaux by McConnico.....	151
Chevaux by Sauvat.....	148
Rêve équestre.....	128
Sculpture Tête de Cheval.....	124
Vase chevaux ailés.....	132-133

LA MER 152

Couple de carpes gold.....	180
Maya.....	154
Applique baleine.....	160
Candélabre.....	158
Centre de table raies.....	154
Coupelle raies.....	154
Espadon Empereur.....	162
Hippocampe petit modèle.....	156
Panneau décoratif.....	160
Platax.....	156
Vase Magnum raies.....	154
Vase.....	156

Mer de corail 166

Ange royal.....	172
Centre de table.....	168

Coquillages.....	170
Coupes.....	168
Étoile de mer.....	170
Hippocampe.....	170
La danse des combattants.....	174
Tortue de mer.....	176
Vases.....	166
Mini-tortue.....	180
Punky Fish by Rougureau.....	182
Raie Manta by Umberto.....	183

Univers de la Femme 227

COLLECTION CROISIÈRE 228

POÉTIQUE BY TAMARA RALPH 230

Offre cadeaux 236

BOUGIES & PORTE ENCENS 250

Collection Citrus.....	
Collection Jardin de lotus.....	
Collection Maya.....	

COEUR VALENTIN 240

COUPELLES 251

Collection Camelia.....	
Collection Jardin de lotus.....	
Collection Poétique by Tamara Ralph.....	
Collection Rose passion.....	
Collection Tulipe.....	

DOUDOURS BY SERGE MANSOU 246

FLACON À PARFUM 238

Flacon à parfum Camélia.....	
Flacon à parfum Or d'abeille.....	
Flacon à parfum prestige Couple de Papillons.....	
Flacon à parfum prestige l'Envol de Papillons.....	

FLEURS DÉCORATIVE 252

Collection Camelia.....	
Collection Citrus.....	
Collection Or d'abeille.....	
Collection Rose royale.....	
Collection Sweet garden.....	

MINI ANIMAUX 254

Chaton.....	
Éléphant.....	
Étoile de mer.....	
Hippopotame.....	
Ours.....	
Papillons.....	
Perruches.....	
Tortues.....	

MOT 242

True Love bleu.....	
True Love grand modèle rouge.....	
True Love rouge.....	

True Love ultraviolet.....	
PINPIN BY SERGE MANSOU 248	
PASSION 240	
PROFESSIONNELS 255	
Collection Cavalcade.....	
Collection Léopard.....	
SOLIFLORE 253	
Collection Jardin de lotus.....	
Collection Poétique by Tamara Ralph.....	
SYMBOLES 244	
Caducée.....	
Justice.....	

Culture du monde 256

GANESH 258

HOROSCOPE CHINOIS 264

Buffle horoscope.....	264
Chèvre horoscope.....	265
Chien horoscope.....	265
Cochon horoscope ambre.....	265
Coq horoscope ambre vert.....	264
Dragon horoscope.....	264
Lapin horoscope.....	265
Rat horoscope.....	264
Serpent horoscope.....	264
Singe à la pêche horoscope.....	265
Tigre horoscope.....	265

LAKSHMI 260

MEZUZAH 266

VISHNU 262

Architecture d'intérieur 268

APPLIQUE BALEINE 280

APPLIQUE MONSTERA 284

APPLIQUE VÉGÉTALE 282

BUFFET CHEVAL 296

FEUILLE BORNÉO 290

FEUILLE MONSTERA 286

LUSTRE EDEN BY MARTYN LAWRENCE BULLARD 292

MIROIR MÉLODIE BY JACQUES HUREL 278

PANNEAU DÉCORATIF MAYA 294

TABLE FOR TWO BY JONONE 270

TABLE VÉGÉTALE 274

Bout de canapé Végétal.....

Table basse grand modèle Végétale.....

Table basse Végétale.....

Table Végétale 6 éléments.....

Fiches produits 298

INDEX

ENGLISH

Floral & vegetal universe 11

FOLIAGE AND BOTANY 66

Bornéo.....	68
Bornéo tropical.....	72
Fleur de Paon.....	74
Fleur de Paon Exotique.....	78
Ginkgo.....	84
Jardin de cactus.....	90
Monstera.....	96
Palm beach.....	98
Tressage.....	102
Tressage paradis.....	106
Tropical voyage.....	108

FRUITS AND ORCHARD..... 111

Citrus.....	112
Tutti frutti.....	120

ICONIC FLOWERS..... 13

Arum bleu nuit.....	14
Arum rose.....	16
Camelia.....	20
Eternal rose.....	40
Jardin de lotus.....	28
Or d'abeille.....	36
Rose Passion.....	42
Rose royale.....	50
Saffron.....	54
Sweet garden.....	56
Tulip.....	58

Animal universe..... 124

THE HORSE..... 126

Cavalcade - Centerpiece.....	134
Cavalcade - Chess knights.....	142
Cavalcade - Pencil tray & tray.....	140-141
Cavalcade - Pencil holder.....	140
Cavalcade - Two horse sculpture.....	143
Cavalcade - Vase.....	135-139
Horse Head Sculpture.....	124
Horse by Dali.....	151
Horse by Mata.....	151
Horse by McConnico.....	151
Horse by Sauvât.....	148
Marwari Horseman.....	146
Rêve équestre.....	128
Spirited horse.....	145
Vase chevaux ailés.....	132-133

THE SEA..... 152

Golden Carps.....	180
Maya.....	154
Candelabra.....	158
Decorative Panel.....	160
Emperor Sailfish.....	162

Platax.....	156
Rays Centerpiece.....	154
Rays Magnum Vase.....	154
Rays Small Bowl.....	154
Small Blue Seahorse.....	156
Vases.....	156
Whale Wall Lamp.....	160

Mer de corail..... 166

Bowls.....	168
Centerpiece.....	168
Royal Angelfish.....	172
Seahorse.....	170
Sea Turtle.....	176
Shell.....	170
Starfish.....	170
The Dance of the Fighters.....	174
Vases.....	166

Mini-Turtle..... 180

Punky Fish by Rougereau..... 182

Raie Manta by Umberto..... 183

BESTIARY..... 184

Bear..... 204

Bear.....	204
Arktos by Kaziras.....	205

Bird..... 206

Budgerigar..... 206

Bull..... 224

Bull.....	224
Sevilla by Carnoy.....	224

Butterfly..... 207

Cat..... 186

Caracal by Carabantes..... 188

Cheetah by Leroy..... 194

Dromedary..... 189

Elephant..... 190

Elephants.....	190
Elephants by Leroy.....	192-193
Savana Elephants by Carabantes.....	191

Hippopotamus..... 195

Kangaroo..... 195

Leopard by Henry..... 196

Lion..... 200

Monkeys..... 217

Monkeys.....	217
Wild kong by Orlinski.....	216
Gorille à dos argenté by Jean-No.....	217
Cogito by Carabantes.....	217

Owl..... 186

Oryx by Lahlou..... 203

Panther..... 209

Panther.....	209
Tête de Panthère by Villas.....	212

Panther by Orlinski..... 213

Peacock by van der Knoop..... 208

Raptors by van der Knoop..... 214

Rhinoceros..... 216

Rhinoceros by Leroy.....	216
Rhinoceros Ongava by Gé Pellini.....	217

Snake..... 220

Tiger..... 222

Unicorn..... 202

Zebu by Carnoy..... 224

Feminine universe 227

COLLECTION CROISIÈRE..... 228

POÉTIQUE BY TAMARA RALPH..... 230

Gift offer 236

CANDLES & INCENSE HOLDERS..... 250

Citrus Collection.....	
Jardin de lotus Collection.....	
Maya Collection.....	

VALENTINE HEART..... 240

BOWLS..... 251

Camelia Collection.....	
Jardin de lotus Collection.....	
Poétique Collection by Tamara Ralph.....	
Rose passion Collection.....	
Tulipe Collection.....	

DOUDOURS BY SERGE MANSAU..... 246

PERFUME BOTTLE..... 238

Camélia Perfume Bottle.....	
Or d'abeille Perfume Bottle.....	
Couple of Butterflies Prestige Perfume Bottle.....	
Flight of Butterflies Prestige Perfume Bottle.....	

DECORATIVE FLOWERS..... 252

Camelia Collection.....	
Citrus Collection.....	
Or d'abeille Collection.....	
Rose royale Collection.....	
Sweet garden Collection.....	

MINI - ANIMALS..... 254

Bear.....	
Budgerigar.....	
Butterfly.....	
Cat.....	
Elephant.....	
Hippopotamus.....	
Starfish.....	
Turtle.....	

WORD..... 242

Blue True Love.....	
Red Large True Love.....	
Red True Love.....	

Ultraviolet True Love.....

PASSION..... 240

PINPIN BY SERGE MANSAU..... 248

PROFESSIONALS..... 255

Cavalcade Collection.....	
Leopard Collection.....	

SOLIFLORE..... 253

Poétique Collection by Tamara Ralph.....	
Jardin de lotus Collection.....	

SYMBOLS..... 244

Caducée.....	
Justice.....	

World cultures 256

GANESH..... 258

CHINESE HOROSCOPE..... 264

Dog Horoscope.....	265
Dragon Horoscope.....	264
Goat Horoscope.....	265
Monkey with Peach Hhoroscope.....	265
Ox Horoscope.....	264
Pig Horoscope.....	265
Rabbit Horoscope.....	265
Rat Horoscope.....	264
Rooster Horoscope.....	264
Snake Horoscope.....	264
Tiger Horoscope.....	265

LAKSHMI..... 260

MEZUZAH..... 266

VISHNU..... 262

Interior design 268

BORNÉO WALL LEAF..... 290

EDEN CHANDELIER BY M.L. BULLARD..... 292

HORSE SIDEBOARD..... 296

MAYA DECORATIVE PANEL..... 294

MIROIR MÉLODIE BY JACQUES HUREL..... 278

MONSTERA WALL LAMP..... 284

MONSTERA WALL LEAF..... 286

TABLE FOR TWO BY JONONE..... 270

VEGETAL TABLE..... 274

Large Vegetal Coffee Table.....	277
Vegetal Side Table.....	276
Vegetal Coffee Table.....	276
6-pieces Vegetal Table.....	274

VEGETAL WALL LAMP..... 282

WHALE WALL LAMP..... 280

Information sheets 298

Boutique / Showroom flagship stores & showroom

Paris
8 rue Royale
75008 Paris
+33 (0)1 72 69 54 03

Paris
4 rue de la Paix
75002 Paris
+33 (0)1 42 61 25 25

Nancy
14 place Stanislas
54000 Nancy
+33 (0)3 83 32 21 65

Paris
Showroom
126 rue la Boétie
75008 Paris

New York
Decoration & Design Building
979 3rd Avenue, Suite 903
10022 New York, NY
+1 (646) 692 6861

Singapour
#04-04/05 Paragon
290 Orchard Road
Singapore 238859
(+65) 6100 2312

Miami
Bal Harbour Shops 392A
9700 Collins Avenue,
33154 Bal Harbour, Florida

Qatar
Place Vendôme
Doha

Dubai
Downtown Dubai, Dubai Mall 11floor Sheikh
Mohammed bin Rashid Boulevard

Filiales Subsidiaries

New York
979 3rd Avenue, Suite 903
10022 New York, NY
+1 (646) 692 6861
customerservice@daum-haviland.com

Singapour
#04-04/05 Paragon
290 Orchard Road
Singapore 238859
(+65) 6100 2312
boutique@daum.com.sg

Shop in shop / Showroom Corners & showroom

Indonésie
Elite
@ Plaza Indonesia
Level 3, #064-65
Jakarta 10350

Irak
REEMA SOUTH CO.
Karada
Arassat Al-Hindiya
Bagdad

Philippines
RUSTAN'S MAKATI
Ayala Center
Makati City/Manilla 1226

Mumbai
Sources Unlimited
Bandbox House, Dr. A. B. Road, Worli, Mumbai
400 030

Delhi
356/357 MG Road, Sultanpur Metro Station,
New Delhi 110 030

Maroc
25 rue Bab Al Irfane
Casablanca MAROC

Chanakaya
Yashwant palace commercial complex,
chanakyapuri, New Delhi- 110021

Istanbul
ICA Home
Nispetiye Mah. Yildizcicegi Sok. No:1
Etiler, Istanbul, Turkiye
02123583434

Liban
Avenue Plaza BLDG. General François el-hajj
street mina el hosn - Downtown - Beirut

Irak
Arassat Al-hindiya (Sector: 929 \ Street 30 \
Building 15) - Baghdad - Iraq

Trilogie
Place Vendôme & The Pearl

Moscow:
TSUM, Petrovka St. 2, tel.
+7 495 933 73 00
"Daum", Nikolskaya St., 19/1, tel.
+ 7 495 933 33 74
"Gallery Royal", Barvikha Luxury Village, 8th
km. Rublevo-Uspenskoe highway,
+7 495 225 88 82
"Gallery Royal", Radisson Slavyanskaya
Hotel, + 7 495 941 87 45

Saint Petersburg
DLT, B.Konyushennaya, 21-23a
+ 7 812 648 0848

Cyprus
3F HOME GALLERY
43, Promachon Eleftherias str.
Limassol
+357 2558 58 70

Azerbaïdjan
AMBIANCE
5a 28 May Str
Baku
+994 51 201 66 16

Germany
BREGNER Luxury & Lifestyle
Kurfürstendamm 63,
10707 Berlin
00491737875777

Kazakhstan
VILLED
Esentai Gallery, 77/8, Almaty
Almaty Qalasy

Ukraine
EMPIRE HALL Arkhitektora Horodetskoho
St. 4, Kyiv 01001
+380 68 005 0222
MANDARIN MAISON Mandarin Plaza Mall,
5th floor, Basseina st. 6, Kyiv 01004
+380 68 765 121

Siège commercial France France head office

126 rue la Boétie
75008 Paris - France
+33 (0)1 42 66 36 36

Photographe Photography

Dos Santos / Lemone
Mauricio Clavero Kozlowski
Studio Majinga
Antoine Duhamel photography
Yvan Moreau
Hadiren Duré
Philippe Minisini
Olivier Pons
Benjamin Gulmez
Matthieu Rousseau
Simon Zelazko
Julien Tuyeras

SITE OFFICIEL Official website

www.daum.fr



Les photographies présentées ne sont pas contractuelles.
Compte tenu de son savoir-faire artisanal et de ses méthodes de fabrication, la société
DAUM informe ses Clients que les pièces ne peuvent pas être toutes exactement
identiques et qu'il peut exister des variations avec le modèle présenté sur les documents
commerciaux, publicitaires ou sur le site internet de Daum.

*The photographs presented are not contractual. Given its artisanal know-how and its
manufacturing methods, the company DAUM informs its Clients that the pieces cannot all be
exactly identical and that there may be variations with the model presented on the commercial
documents, advertising or on the DAUM website.*



Daum
FRANCE 1878

Réf. 07164